

Las informaciones y descripciones de los equipamientos, contenidos en esta Guía, están basadas en un vehículo completamente equipado con los optativos y accesorios disponibles en la fecha de publicación señalada en el lomo. Por lo tanto, podría haber discrepancias entre las informaciones contenidas en esta Guía y la configuración de su vehículo con respecto a optativos y accesorios e, inclusive, no encontrar en su vehículo alguno de los componentes mencionados en esta Guía. En caso de que hubiera tales discrepancias, le informamos que todos los Concesionarios disponen de Manual de Ventas con informaciones, ilustraciones y especificaciones vigentes en la época de producción del vehículo y que están a su disposición para consulta, teniendo por objeto aclarar cualquier duda. La factura emitida por el Concesionario identifica los componentes, optativos y accesorios que han sido instalados originariamente en su vehículo. Esta factura, junto con el Manual de Ventas mencionado en el párrafo anterior, serán los documentos a considerar en lo que respecta a la garantía ofrecida por General Motors de Argentina S.R.L.

### **Centro de Contactos con Clientes GM**

<b>Argentina</b>	<b>0800-888-2438</b> <a href="http://www.chevrolet.com.ar">www.chevrolet.com.ar</a>
<b>Brasil</b>	<b>0800-702-4200</b> <a href="http://www.chevrolet.com.br">www.chevrolet.com.br</a>
<b>Uruguay</b>	<b>0800-24389</b> <a href="http://www.chevrolet.com.uy">www.chevrolet.com.uy</a>
<b>Paraguay</b>	<b>009-800-542-0087</b> <a href="http://www.chevrolet.com.py">www.chevrolet.com.py</a>



<b>Brasil</b>	<b>0800-702-4200</b>
<b>Argentina</b>	<b>0800-555-11-15</b>
<b>Uruguay</b>	<b>0800-555-11-153</b>
<b>Paraguay</b>	<b>0010 (cobro revertido)</b> <b>0054-11-478-81-115</b>

## Guía del Propietario

No se permite reproducción o traducir, totalmente o parcialmente, el contenido de esta guía sin autorización previa por escrito de la General Motors de Argentina S.R.L. Todos los informes, ilustraciones y especificaciones contenidos en esta guía corresponden a datos existentes en la época de su publicación. Nosotros nos reservamos el derecho de hacer cambios en cualquier momento, tanto en el producto como en la guía, sin previo aviso.

El equipamiento de los vehículos puede variar dependiendo de las versiones comercializadas en su país y del modelo adquirido. Asesorese en un Concesionario Oficial Chevrolet sobre el equipamiento de los vehículos.

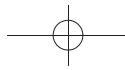
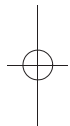
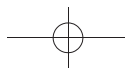

# 2015 Manual del propietario Chevrolet Spin

<b>En pocas palabras</b> .....	1-1	<b>Portaobjetos</b> .....	4-1	<b>Iluminación</b> .....	6-1
Tablero de instrumentos .....	1-2	Compartimentos		Iluminación exterior.....	6-1
Información importante para su		portaobjetos.....	4-1	Iluminación interior.....	6-4
primer viaje.....	1-4	Ubicación de equipaje/carga...	4-3	Dispositivos de iluminación....	6-5
Características del		Equipamiento adicional			
vehículo.....	1-14	portaobjetos.....	4-4	<b>Sistema de</b>	
<b>Llaves, puertas y</b>		Sistema de portaequipajes del		<b>infoentretenimiento</b> .....	7-1
<b>ventanillas</b> .....	2-1	techo.....	4-8	Introducción.....	7-1
Llaves y cerraduras.....	2-1	Información sobre la carga del		Radio .....	7-17
Puertas .....	2-7	vehículo.....	4-9	Reproductores de audio.....	7-27
Seguridad del vehículo.....	2-8	<b>Instrumentos y controles</b> .....	5-1	Personalización.....	7-64
Espejos retrovisores		Vista general del tablero de		Teléfono.....	7-74
exteriores.....	2-11	instrumentos.....	5-3	<b>Climatización</b> .....	8-1
Espejos retrovisores		Controles.....	511	Sistemas de climatización....	8-1
interiores.....	2-12	Indicadores de advertencia,		Salidas de ventilación.....	8-4
Ventanillas.....	2-13	medidores e indicadores....	5-16	Mantenimiento.....	8-5
<b>Asientos y apoyacabezas</b> ....	3-1	Mensajes de información.....	5-27	<b>Conducción y</b>	
Apoyacabezas.....	3-1	Mensajes del vehículo.....	5-30	<b>funcionamiento</b> .....	9-1
Asientos delanteros.....	3-2	Computadora de a bordo.....	5-31	Información de conducción....	9-2
Asientos traseros.....	3-4	Personalización del		Puesta en marcha y	
Cinturones de seguridad.....	3-11	vehículo.....	5-34	funcionamiento.....	9-14
Sistema de airbags.....	3-15			Sistema de escape del	
Asientos infantiles.....	3-20			motor.....	9-16
				Transmisión automática.....	9-18

## 2015 Manual del propietario Chevrolet Spin

Transmisión manual.....	9-21	<b>Servicio y mantenimiento</b> ...	11-1
Frenos.....	9-22	Información general.....	11-1
Control de velocidad		Mantenimiento programado... ..	11-3
crucero.....	9-24	Líquidos, lubricantes y piezas	
Sistemas de detección de		recomendados.....	11-8
objetos.....	9-26	<b>Datos técnicos</b> .....	12-1
Combustible.....	9-28	Identificación del vehículo....	12-1
<b>Cuidado del vehículo</b> .....	10-1	Datos del vehículo.....	12-3
Información general.....	10-2	<b>Información del cliente</b> .....	13-1
Comprobaciones en el		Información del cliente.....	13-1
vehículo.....	10-5	<b>Índice</b> .....	i-1
Sustitución de las			
lámparas.....	10-23		
Sistema eléctrico.....	10-28		
Herramientas del			
vehículo.....	10-36		
Ruedas y neumáticos.....	10-37		
Arranque con cables.....	10-45		
Remolcado.....	10-47		
Cuidado del aspecto.....	10-49		

La documentación para el cliente debería tenerse siempre disponible a mano en el vehículo. Se puede encontrar en la guantera.

Siempre que aparezca el testigo de control  en combinación con otro testigo de control en el cuadro de instrumentos o en una etiqueta, debería consultar el Manual de Instrucciones.

Siempre debe cumplir las leyes y los reglamentos del país por donde circule. Dichas leyes pueden diferir de la información contenida en el presente Manual de Instrucciones.

Todos los concesionarios Chevrolet ofrecen un servicio de primera clase, con mecánicos capacitados para trabajar de acuerdo a instrucciones específicas.

Puede obtener más información acerca de GM y los productos Chevrolet en el sitio web:

[www.chevrolet.com.ar](http://www.chevrolet.com.ar)

[www.chevrolet.com.uy](http://www.chevrolet.com.uy)

[www.chevrolet.com.py](http://www.chevrolet.com.py)

## Uso del manual

- Este manual describe todas las opciones y características disponibles para este modelo. **Ciertas opciones o características pueden no ser aplicables a su vehículo debido a las variantes de modelo o especificaciones de su país, así como a los equipos o accesorios especiales.** Consulte al concesionario Chevrolet acerca de las características disponibles en su vehículo.
- La sección "En pocas palabras" le proporciona una primera visión de conjunto.
- Las tablas de contenidos al principio del manual y de cada capítulo le ayudarán a localizar la información.

- El Manual de Instrucciones utiliza las designaciones de fábrica, que pueden encontrarse en el capítulo "Datos técnicos".
- Las indicaciones de dirección (por ejemplo izquierda o derecha, delante o detrás) se refieren siempre al sentido de marcha.
- Las indicaciones en pantalla pueden no estar en su idioma.

## Peligro, Advertencias y Atención

### Peligro

El texto marcado  **Peligro** proporciona información sobre riesgos de accidente con lesiones, incluso fatales.

Ignorar esta información puede causar lesiones de distinta gravedad y poner en peligro la vida.

## iv Introducción

---

### **Atención**

La marca  **Atención** acompaña a información sobre situaciones que pueden dañar el vehículo. La inobservancia de esa información puede dañar el vehículo.



Este símbolo indica un procedimiento prohibido, que puede causar lesiones personales o daños al vehículo.

## En pocas palabras 1-1

### En pocas palabras

#### Tablero de instrumentos

Vista general del tablero de instrumentos ..... 1-2

#### Información importante para su primer viaje

Información importante para su primer viaje ..... 1-4  
Cerraduras de puertas ..... 1-4  
Ventanillas ..... 1-5  
Ajuste de los asientos ..... 1-6  
Ajuste de los apoyacabezas ..... 1-6  
Cinturones de seguridad ..... 1-7  
Ajuste de los retrovisores ..... 1-7  
Ajuste del volante ..... 1-8  
Luces interiores ..... 1-8  
Iluminación exterior ..... 1-9  
Sistemas limpia y lavaparabrisas ..... 1-10  
Climatizador ..... 1-11  
Freno de mano ..... 1-12  
Transmisión ..... 1-12  
Arranque ..... 1-13

#### Características del vehículo

Centro de información del conductor (DIC) ..... 1-14



## 1-2 En pocas palabras

### Tablero de instrumentos

#### Vista general del tablero de instrumentos

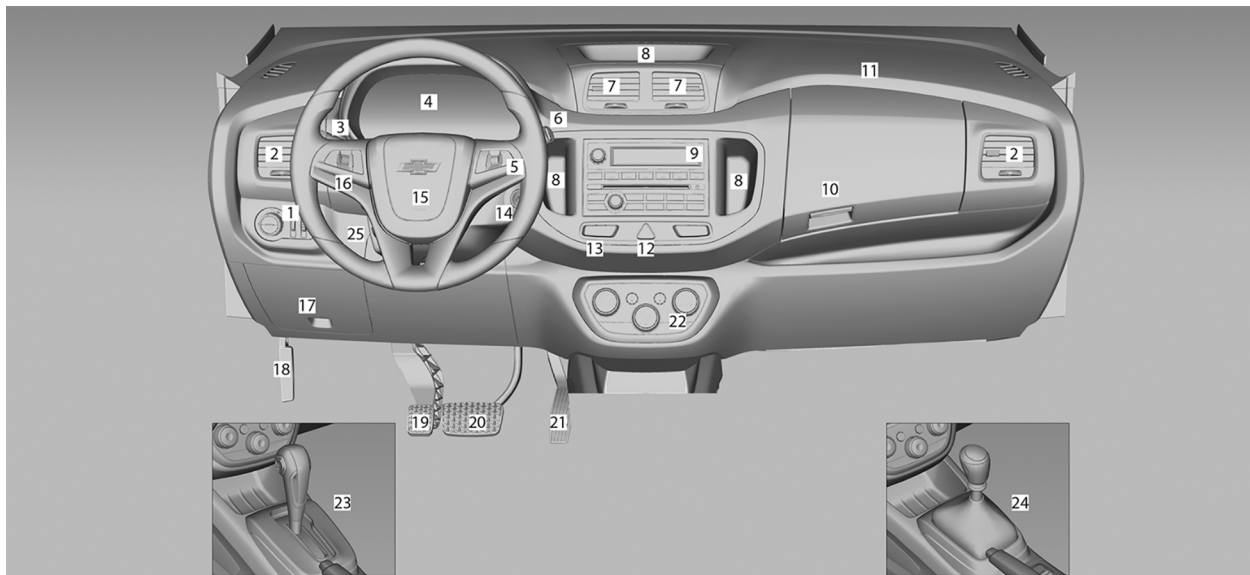

## En pocas palabras 1-3

1. *Controles de luces exteriores en la página 6-1*
2. *Salidas de aire ajustables en la página 8-4*
3. *Indicadores de giro y cambio de carril en la página 6-3*  
*Palanca de cambio de luz alta/baja en la página 6-1*  
*Guiño en la página 6-2*  
*Centro de información del conductor (CIC) en la página 5-27*
4. *Vista general del tablero de instrumentos en la página 5-3*  
*Centro de información del conductor (CIC) en la página 5-27*
5. *Controles del volante en la página 5-11*
6. *Limpia/lavaparabrisas en la página 5-12*
7. *Salidas de aire ajustables en la página 8-4*
8. *Portaobjetos del tablero de instrumentos en la página 4-1*
9. *Infoentretenimiento (MyLink) en la página 7-1*
10. *Guantera en la página 4-2*
11. *Sistema de airbag delantero en la página 3-16*
12. *Balizas en la página 6-2*
13. *Sistema de cierre centralizado en la página 2-5*
14. *Arranque del motor en la página 9-14*
15. *Bocina en la página 5-12*  
*Sistema de airbag delantero en la página 3-16*
16. *Control de velocidad de crucero en la página 9-24*
17. *Bloque de fusibles del tablero de instrumentos en la página 10-33*
18. *Capó en la página 10-6*
19. *Pedal del embrague: Control del vehículo en la página 9-3*
20. *Pedal del freno: Control del vehículo en la página 9-3*
21. *Pedal del acelerador: Control del vehículo en la página 9-3*
22. *Sistemas del climatizador en la página 8-1*
23. *Transmisión automática en la página 9-18*
24. *Transmisión manual en la página 9-21*
25. *Ajuste del volante en la página 5-11*

## 1-4 En pocas palabras

### Información importante para su primer viaje

#### Pedales

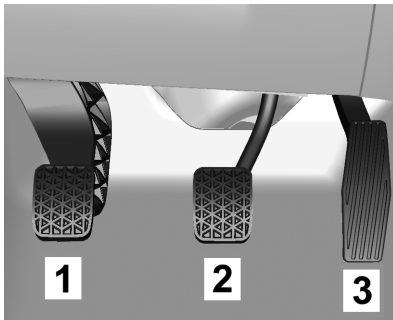

1. Pedal del embrague
2. Pedal del freno
3. Pedal del acelerador

Para asegurar un libre recorrido del pedal, no debe haber tapetes en el área de los pedales.

Los pedales del freno y del acelerador tienen diferentes alturas para ofrecer una mayor comodidad al momento de cambiar la posición del pie - desde el pedal del freno al del acelerador y viceversa. El pedal del embrague tiene un recorrido más largo para otorgar mayor sensibilidad de control.

Vea *Control del vehículo* en la página 9-3.

#### Motor

Es normal que la velocidad de ralentí del motor sea un poco mayor cuando el motor está frío. La velocidad de ralentí disminuirá a medida que el motor se caliente.

Se puede encender un ventilador eléctrico para la refrigeración del motor que se encuentra debajo del capó incluso cuando el motor no esté marchando, por lo que puede causar lesiones. Mantenga sus manos, ropa y herramientas lejos de cualquier ventilador eléctrico debajo del capó.

### Cerraduras de puertas

#### Control remoto



 Desbloquee todas las puertas, el portón trasero y la tapa de llenado del tanque de combustible.

 Boquee todas las puertas, la compuerta trasera y la tapa de llenado del tanque de combustible.

Vea *Control remoto* en la página 2-2.

Vea *Sistema de cierre centralizado* en la página 2-5.

## En pocas palabras 1-5

### Llave con perfil plegable

Presione el botón para extenderla. Para plegar nuevamente la llave, presione primero el botón y luego gire la llave a la posición original.

### Ventanillas

#### Levantavidrios manuales

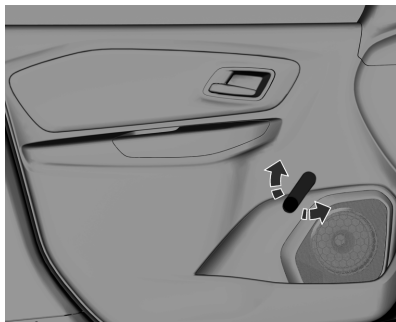

Se pueden abrir o cerrar las ventanas de las puertas utilizando las manijas.

### Levantavidrios eléctricos



Utilice el interruptor respectivo para cada ventana, apretándolo para abrir o levantándolo para cerrar.

Los levantavidrios eléctricos se pueden operar

- con el encendido en contacto.
- dentro de los 10 minutos luego de apagar el encendido.

Vea *Levantavidrios eléctricos* en la página 2-13.

Presione el interruptor  para desactivar los levantavidrios eléctricos de las puertas traseras. Para activarlos, presione nuevamente.

Consulte Sistema de seguridad para niños de las ventanillas traseras en *Levantavidrios eléctricos* en la página 2-13.

### Luneta térmica trasera

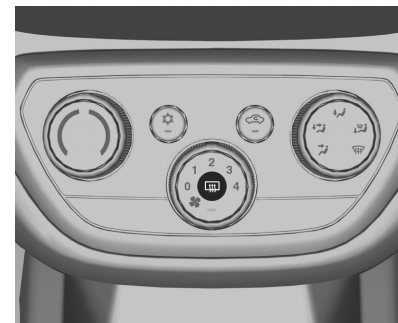

El desempañado se activa presionando 

## 1-6 En pocas palabras

Vea *Luneta térmica trasera* en la página 2-14.

### Ajuste de los asientos

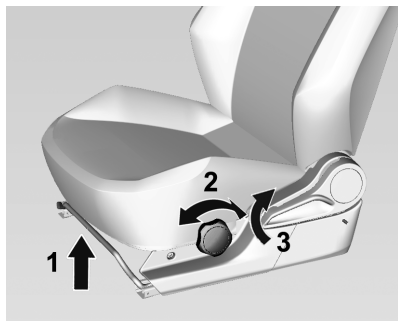

#### Posición de los asientos

Presione la palanca "1", deslice el asiento hacia adelante o atrás y suelte la palanca.

Asegúrese de que el asiento esté bloqueado en su posición.

#### Altura del asiento

Gire la perilla "2" en la parte exterior del cojín del asiento para ajustar la posición deseada.

El ajuste de la altura del asiento solo es posible en el asiento del conductor.

#### Respaldos del asiento

Tire de la palanca "3", ajuste la inclinación del respaldo y suelte la palanca. Deje que el asiento bloquee audiblemente.

Vea *Ajuste del asiento* en la página 3-3.

### Ajuste de los apoyacabezas

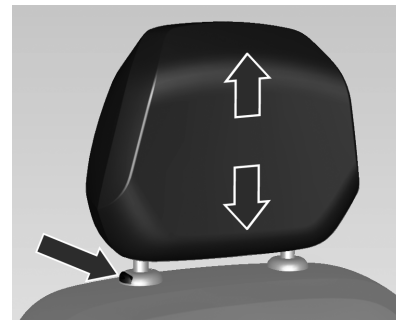

Tire del apoyacabezas hacia arriba.

Para bajarlo, pulse el botón de bloqueo y empuje el apoyacabezas hacia abajo.

Consulte *Ajuste de altura en Apoyacabezas* en la página 3-1.

## En pocas palabras 1-7

### Cinturones de seguridad

Extraiga el cinturón de seguridad y abroche la hebilla en el cierre.

Durante el viaje, tense frecuentemente el cinturón abdominal tirando suavemente de la banda torácica.

Para liberar el cinturón, pulse el botón rojo del cierre de la hebilla.

Consulte *Cinturones de seguridad en la página 3-11* o *Sistema de airbag en la página 3-15* y *Posición del asiento en la página 3-2*.

### Ajuste de los retrovisores

#### Espejo retrovisor interior

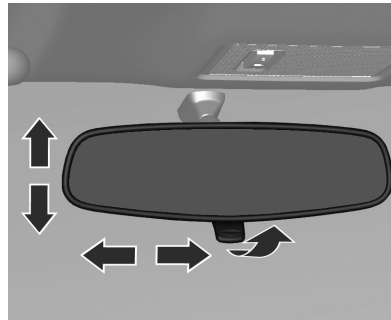

El ajuste se realiza inclinando el espejo hasta una posición adecuada.

Ajuste la palanca situada debajo del espejo para reducir el encandilamiento.

Vea *Espejo retrovisor manual en la página 2-12*.

### Espejo retrovisor exterior

#### Ajuste manual



Ajuste manualmente los retrovisores exteriores con la palanca.

Vea *Espejos retrovisores manuales en la página 2-11*

Vea *Espejos abatibles en la página 2-11*

## 1-8 En pocas palabras

### Ajuste eléctrico



Seleccione el retrovisor izquierdo o derecho con el selector y ajústelo con la llave de cuatro posiciones.

Vea *Espejos eléctricos* en la página 2-11

Vea *Espejos abatibles* en la página 2-11

### Ajuste del volante (en versiones así equipadas)

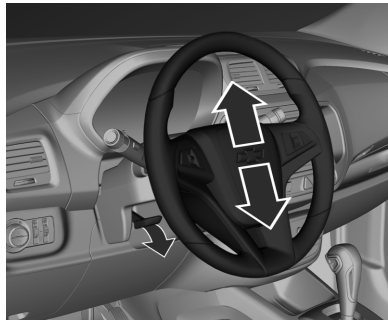

Desbloquee la palanca para ajustar la altura del volante, luego acople la palanca y asegúrese de que esté totalmente bloqueada. El volante solo se debe ajustar con el vehículo detenido y la dirección desbloqueada.

Vea *Sistema de airbag* en la página 3-15.

### Luces interiores

#### Luz de cortesía



Accione el interruptor basculante:

 : Se enciende y apaga automáticamente al abrir las puertas, al sacar la llave del encendido y al recibir una orden del mando a distancia para desbloquear las puertas.

| : Siempre encendidas.

○ : Siempre apagadas.

## En pocas palabras 1-9

### Iluminación exterior

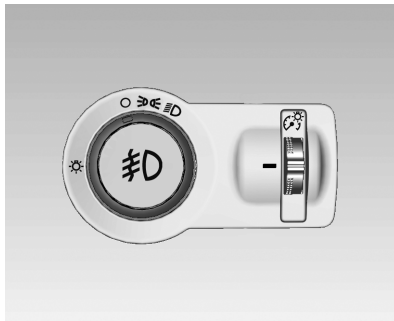

Gire la llave de las luces:

○ : Desconectar

☾☽ : Luces de posición

≡☽ : Faros

Pulse el interruptor de las luces

☽☾ : Faros antiniebla delanteros

Vea *Controles de luces exteriores* en la página 6-1.

### Guiños, luz alta y luz baja

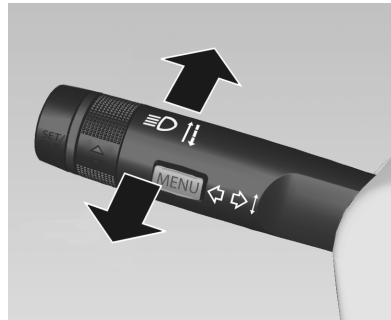

Para realizar un destello con los faros, tire de la palanca de las luces de giro.

Para cambiar los faros de luz baja a luz alta, pulse la palanca de las luces de giro.

Si se enciende la luz alta, se ilumina el testigo ≡☽ del cuadro de instrumentos mientras el encendido está activado.

Para cambiar los faros de luz alta a luz baja, pulse o tire de la palanca de las luces de giro.

Consulte *Palanca de cambio de luz alta/baja* en la página 6-1 y *Guiños de luces* en la página 6-2.

### Indicadores de giro y cambios de carril

**Palanca hacia arriba:** Indicador derecho

**Palanca hacia abajo:** Indicador izquierdo

Vea *Indicadores de giro y cambios de carril* en la página 6-3.



## 1-10 En pocas palabras

### Sistemas limpia y lavaparabrisas

#### Limpiaparabrisas

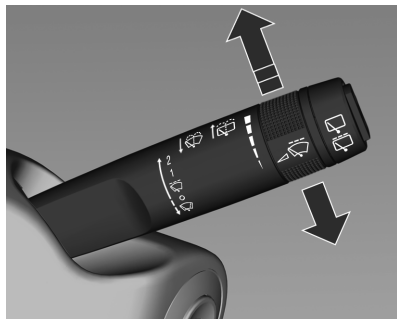

2: Alta velocidad

1: Baja velocidad

 : Limpiaparabrisas intermitente (el intervalo es ajustable a 5 valores diferentes girando la rueda de ajuste)

 : Desconectar

Para efectuar un solo barrido cuando los limpiaparabrisas están apagados, presione la palanca hacia abajo y suéltela.

Consulte *Limpiar/lavaparabrisas en la página 5-12* y *Reemplazo de las escobillas del limpiaparabrisas en la página 10-22*.

#### Sistema lavaparabrisas

Tire de la palanca. Se pulveriza líquido de lavado sobre la luneta trasera y los limpiaparabrisas se accionan durante varios ciclos.

Consulte *Limpiar/lavaparabrisas en la página 5-12* y *Líquido lavaparabrisas en la página 10-18*.

#### Brazo del limpia/lavaluneta trasera

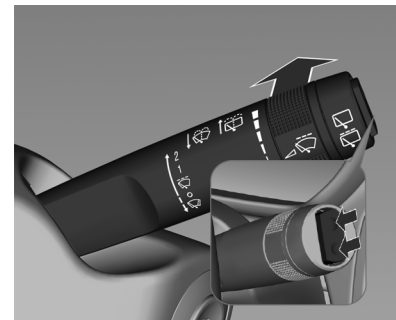

Pulse el interruptor basculante para activar el limpialuneta trasera:

**posición superior:** funcionamiento continuo

**posición inferior:** funcionamiento intermitente

**posición central:** desconectado

Empuje la palanca. El líquido lavaparabrisas se rocía sobre la trasera trasera y el limpialuneta funciona varias veces.

## En pocas palabras 1-11

### Climatizador

#### Sistema de aire acondicionado



#### Temperatura

Ajuste la temperatura girando la perilla.

**Rojo:** Caliente

**Azul:** Frío

#### Distribución de aire

Seleccione la salida de aire cambiando el botón a:

 : Zona de la cabeza y la zona apoyapiés

 : Zona apoyapiés

 : Zona de la cabeza mediante salidas de aire regulables

 : Parabrisas y zona apoyapiés

 : El parabrisas y las ventanillas de las puertas delanteras, con distribución de una pequeña cantidad de aire hacia las salidas de aire laterales.

#### Velocidad del ventilador

 Ajuste el caudal de aire seleccionando la velocidad deseada del ventilador (velocidad 1 a 4).

#### Sistema de recirculación de aire

El modo de recirculación de aire se opera con el botón .

#### Aire acondicionado

El aire acondicionado se opera con el botón  y sólo funciona cuando el motor y el ventilador están en marcha.

Para apagar el sistema de aire acondicionado, presione  nuevamente o gire la perilla del ventilador a la posición 0.

Vea *Sistemas del climatizador* en la página 8-1.

## 1-12 En pocas palabras

### Freno de mano

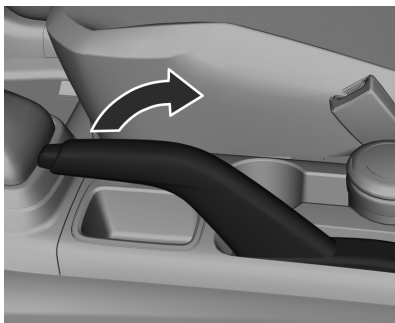

Aplice siempre con firmeza el freno de mano y sin presionar el botón de liberación, y aplíquelo lo más firmemente posible cuando esté en una pendiente.

Para liberar el freno de mano, tire la palanca levemente hacia arriba, presione el botón de liberación y baje completamente la palanca.

Para reducir las fuerzas de funcionamiento del freno de mano, apriete el pedal del freno al mismo tiempo.

Vea *Luz de advertencia del sistema de freno y embrague* en la página 5-21.

### Transmisión

#### Transmisión manual

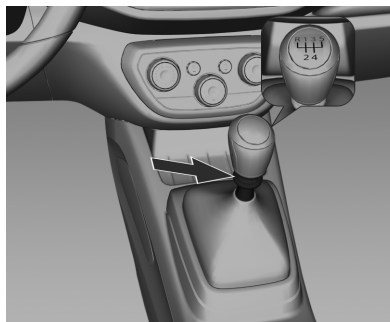

- : Punto muerto.
- 1-5: Marcha primera a quinta.
- R: Marcha atrás.

### Marcha atrás

Pise el pedal del embrague, levante la anilla y desplace la palanca de cambios hacia la posición R.

Vea *Cambio manual* en la página 9-21.

#### Transmisión automática

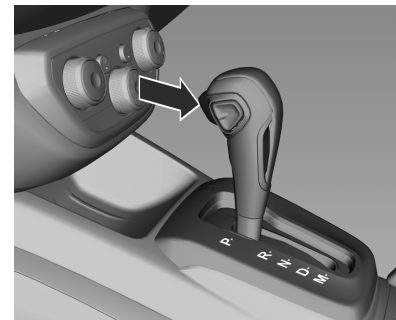

- P: Estacionamiento
- R: Marcha atrás
- N: Punto muerto
- D: Marcha hacia delante

## En pocas palabras 1-13

### M: Modo manual

Pise el pedal del freno y presione el botón de liberación para liberar la palanca de la posición **P**.

Para cambiar a las posiciones **P**, **M** y **R**, presione el botón de liberación.

Para arrancar el motor, la palanca selectora debe estar en la posición **P** o **N**.

Vea *Cambio automático en la página 9-18*.

### Modo manual

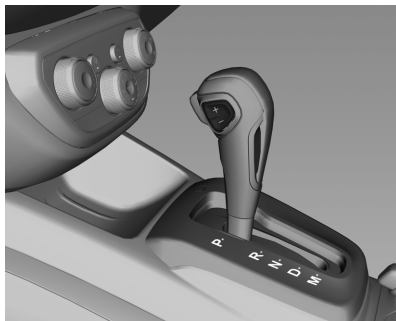

Mueva la palanca selectora a la posición **M**.

Presione el botón del cambio del costado de la palanca selectora.

**ARRIBA (+)**: para cambiar a una marcha superior.

**ABAJO**: para cambiar a una marcha inferior.

### Arranque

#### Comprobar antes de comenzar un viaje

- La presión de los neumáticos y su estado. Consulte *Ruedas y neumáticos en la página 10-37* o *Presión de los neumáticos en la página 10-37* y *Presión de los neumáticos en la página 12-13*.
- El nivel de aceite del motor y de los demás líquidos. Vea *Aceite del motor en la página 10-11*

- Si todos los cristales, retrovisores, iluminación exterior y placas de patente están en buen estado y libres de suciedad, nieve o hielo.
- La posición de los asientos, cinturones de seguridad y retrovisores.

Consulte *Posición del asiento en la página 3-2* o *Espejos retrovisores manuales en la página 2-11* y *Cinturón de seguridad de tres puntos en la página 3-13*.

- El funcionamiento de los frenos a baja velocidad, especialmente si los frenos están húmedos.

## 1-14 En pocas palabras

### Arranque del motor con el interruptor de encendido

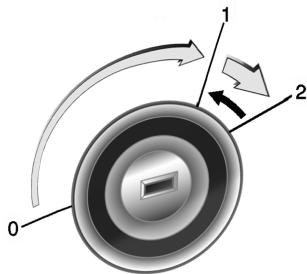

- Gire la llave a la posición **1**.
- Transmisión manual: accione el embrague.
- Transmisión automática: accione el freno y ponga la palanca selectora en **P** o **N**.
- No acelere.

- Motor diesel: gire la llave a la posición 1 para precalentamiento hasta que se apague .
- Gire la llave a la posición **2**.

Antes de repetir el arranque, o para apagar el motor, gire de nuevo la llave a 1.

### Características del vehículo

#### Centro de información del conductor (DIC) - sí equipado

El centro de información del conductor (DIC) está ubicado en el cuadro de instrumentos.

Para seleccionar el menú, presione el botón **MENU** de la palanca de las luces de giro.

Cada vez que presiona el botón **MENU**, el modo cambia en el siguiente orden:

1. Odómetro
2. Computadora de a bordo
3. Configuración de unidades

#### Selección de funciones

La palabra **MENU** en la pantalla indica que si se presiona el botón **MENU** se cambia de una secuencia a otra. Como alternativa, si se gira la perilla de la rueda de ajuste, se

## En pocas palabras 1-15

---

desplazará hacia abajo en la pantalla. El botón **SET/CLR** (ESTABLECER/BORRAR) le permite configurar o restablecer el ítem.

Consulte *Personalización del vehículo en la página 5-34* y *Odómetro en la página 5-17*.

## Llaves, puertas y ventanillas 2-1

### Llaves, puertas y ventanillas

#### Llaves y cerraduras

Llaves .....	2-1
INFOCARD .....	2-2
Control remoto .....	2-2
Bloqueos manuales de puertas .....	2-4
Cierre centralizado .....	2-5
Bloqueos automáticos de puertas .....	2-5
Protección del bloqueo .....	2-6

#### Puertas

Portón trasero .....	2-7
----------------------	-----

#### Seguridad del vehículo

Sistema de alarma antirrobo .....	2-8
Inmovilizador .....	2-10

#### Espejos retrovisores exteriores

Ajuste manual .....	2-11
Espejos retrovisores eléctricos .....	2-11
Espejos retrovisores abatibles .....	2-11

#### Espejos retrovisores interiores

Retrovisor manual .....	2-12
-------------------------	------

#### Ventanillas

Levantavidrios manuales ....	2-13
Levantavidrios eléctricos ....	2-13
Luneta térmica trasera .....	2-14
Parasoles .....	2-15

### Llaves y cerraduras

#### Llaves

##### Llaves de repuesto

El número de llave está especificado en la INFOCARD y se debe mencionar cuando se piden llaves de repuesto.

Si se solicita una llave de repuesto, el costo de la misma es a cargo del dueño del vehículo.

## 2-2 Llaves, puertas y ventanillas

### Llave con perfil plegable



Pulse el botón para desplegarlo. Para volver a plegar la llave, pulse primero el botón y luego gire la llave a su posición original.

### INFOCARD

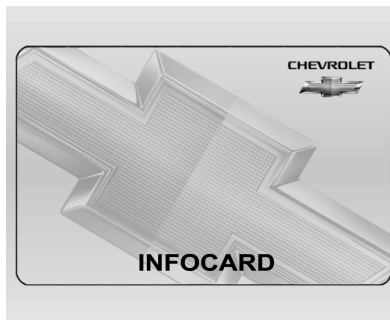

Esta tarjeta contiene las principales contraseñas, que son necesarias para un posible servicio o una reparación de los siguientes equipos:

- Número de identificación del vehículo (VIN)
- Inmovilizador
- Llave

### ⚠ Atención

No deje la infocard en el interior del vehículo. Contiene información de seguridad importante acerca de su vehículo.

### Control remoto



Se usa para accionar:

- Cierre centralizado
- Sistema de alarma antirrobo
- Portón trasero



## Llaves, puertas y ventanillas 2-3

- Tapa de llenado del tanque de combustible

### Desbloqueo

Pulse el botón .

Como ajuste predeterminado, se desbloquearán todas las puertas, la compuerta trasera y la tapa de llenado del tanque de combustible, y se iluminarán brevemente las balizas.

### Bloqueo

Pulse el botón .

Se bloquearán todas las puertas, el portón trasero y la tapa del de llenado del tanque de combustible, y las balizas parpadearán una vez (ajuste predeterminado) cuando el bloqueo se realiza correctamente.

Si la puerta del conductor o del pasajero no están cerradas correctamente, este bloqueo de las puertas no funciona.

**Nota:** Se emiten dos breves advertencias sonoras si cualquier puerta o el portón trasero no se cierra correctamente durante el comando de bloqueo.

El control remoto tiene un alcance de 20 metros aproximadamente. Dicho alcance puede verse afectado por influencias externas.

Las balizas se iluminan para confirmar el accionamiento.

Debe tratarlo con cuidado, protegerlo de la humedad y de las temperaturas altas, y evite accionarlo innecesariamente.

El mando a distancia no funciona cuando está insertado en el encendido como medida de precaución para evitar su accionamiento accidental.

### Avería

Si el cierre centralizado no se activa con el mando a distancia, puede deberse a lo siguiente:

- Se ha excedido el alcance.

- La tensión de la pila es demasiado baja.
- Accionamiento repetido y frecuente del control remoto fuera del alcance de recepción del vehículo; será necesario volver a sincronizarlo.
- Sobrecarga del cierre centralizado debido a un accionamiento frecuente en breves intervalos; se interrumpe la alimentación de corriente durante un breve período de tiempo.
- Interferencia de ondas de radio de mayor potencia procedentes de otras fuentes.

*Vea Bloqueo manual de puertas en la página 2-4*

### Sustitución de la pila del mando a distancia

Sustituya la pila en cuanto disminuya el alcance.

Las pilas deben desecharse en un punto autorizado para su reciclaje.

## 2-4 Llaves, puertas y ventanillas

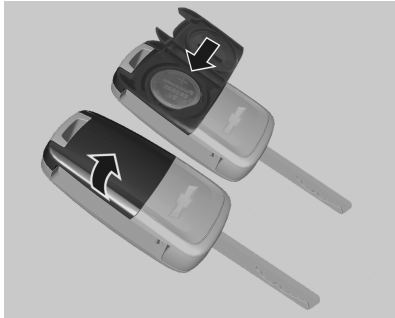

1. Abra la tapa del transmisor.
2. Quite la pila usada. Evite que la tarjeta del circuito entre en contacto con otros componentes.
3. Coloque la pila nueva. Asegúrese de que el polo negativo (-) quede mirando hacia la base.
4. Cierre la tapa del transmisor.
5. Compruebe el funcionamiento del transmisor en el vehículo.

### ⚠ Atención

Evite tocar las superficies planas de la pila con los dedos, ya que acortaría la vida de la pila.

**Nota:** Utilice una pila de repuesto CR2032 (o equivalente).

**Nota:** Las pilas de litio usadas pueden dañar el medio ambiente.

Respete la normativa de reciclaje local al desecharlas.

No las deseche junto con la basura doméstica.

**Nota:** Con objeto de que el transmisor funcione correctamente, siga las instrucciones siguientes:

- Evite que el transmisor se caiga.
- No coloque objetos pesados encima del transmisor.
- Mantenga el transmisor alejado del agua y la luz directa del sol. Si el transmisor se mojara, séquelo con un paño suave.

## Bloqueos manuales de puertas

### Bloqueo desde el interior



Las puertas se pueden bloquear de dos maneras diferentes:

1. Presione hacia adentro la manija de la puerta del conductor. Se bloquearán todas las puertas.
2. Presione hacia adentro la manija de la puerta del pasajero de las puertas respectivas. La puerta se bloqueará.

## Llaves, puertas y ventanillas 2-5

La puerta del conductor solo se puede bloquear después de cerrarla. De esta forma se evita la posibilidad de olvidarse la llave dentro del vehículo.

### Bloqueo desde el exterior

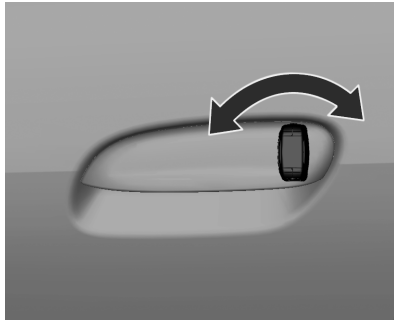

Gire la llave en sentido antihorario. Se bloquearán todas las puertas.

### Desbloqueo

Gire la llave en sentido horario. La puerta del conductor se bloqueará.

Antes de levantar la manija, retire la llave del cilindro de la cerradura.

### Cierre centralizado

#### Botones del cierre centralizado



Bloquea o desbloquea todas las puertas, el portón trasero y la tapa eléctrica de llenado del tanque de combustible.

Al tirar de una manija interior se desbloquea y se abre la puerta correspondiente.

Pulse el botón para bloquear.

Pulse el botón para desbloquear.

### Bloqueos automáticos de puertas

Esta función de seguridad bloquea automáticamente todas las puertas en cuanto el vehículo alcanza una velocidad de 15 km/h. Esta función está activada de forma predeterminada.

Los ajustes pueden cambiarse en el menú del sistema de infoentretenimiento.

Consulte "Bloqueo remoto" en *Personalización (Radio CD/USB)* en la página 7-64 o *Personalización (MyLink)* en la página 7-68.

Dicho bloqueo se desactivará automáticamente al sacar la llave de la cerradura del encendido.

## 2-6 Llaves, puertas y ventanillas

### Peligro

No desbloquee la puerta mientras conduzca. Si un ocupante abriera la puerta sin querer, podría provocar una lesión grave o la muerte en caso de accidente inesperado.

### Rebloqueo automático de puertas

Después de una orden de desbloqueo mediante el control remoto, todas las puertas se volverán a bloquear automáticamente al cabo de unos minutos si no se abre ninguna de las puertas o si la llave del encendido no se gira a la posición 1 ó 2.

Vea *Arranque del motor* en la página 9-14.

Esta función está activada de forma predeterminada. Los ajustes pueden cambiarse en el menú del sistema de infoentretenimiento.

Consulte "Bloqueo remoto" en *Personalización (Radio CD/USB)* en la página 7-64 o *Personalización (MyLink)* en la página 7-68.

### Protección del bloqueo

#### Seguros para niños

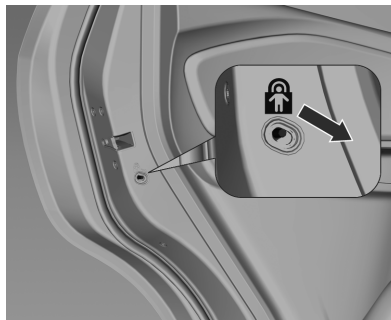

### Peligro

Utilice los seguros para niños siempre que viajen niños en los asientos traseros.

Para activar el seguro para niños, empuje la palanca en la dirección de la flecha. Las puertas no pueden abrirse desde el interior.

Para desactivar el seguro para niños, empuje la palanca en la dirección opuesta. Las puertas pueden abrirse desde el interior.

## Puertas

### Portón trasero

#### Apertura

 **Peligro**

No conduzca con el portón trasero abierto o entreabierto, por ejemplo, si transporta objetos grandes, ya que podrían entrar en el vehículo gases de escape tóxicos.

**Nota:** La instalación de accesorios pesados sobre el portón trasero podría impedir que permaneciera abierto.



Después del desbloqueo, pulse el panel táctil de abajo de la manija y abra el portón trasero.

#### Desbloqueo de emergencia del portón trasero

Retire primero el tapón ubicado en la parte interior del portón trasero, como se muestra en la imagen de abajo.

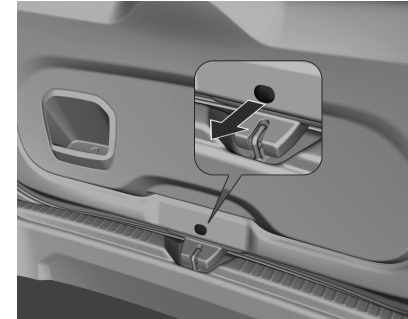

Acceda al cerrojo con un destornillador apropiado y gírelo en sentido antihorario.

## 2-8 Llaves, puertas y ventanillas

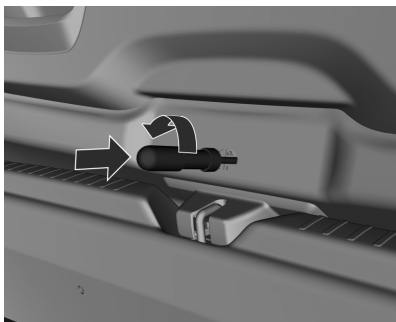

**Cierre**

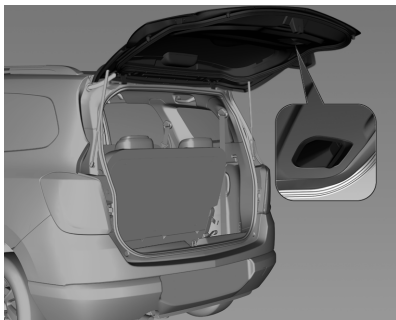

Use la manija interior.

No presione el interruptor del panel táctil de abajo de la manija mientras lo cierra, porque se liberará otra vez el portón trasero.

### **Atención**

Asegúrese de mantener sus manos y cualquier otra parte del cuerpo, así como las de otras personas, completamente alejadas de la zona de cierre del portón trasero.

## Seguridad del vehículo

### Sistema de alarma antirrobo

El sistema de alarma antirrobo controla:

- Puertas.
- Portón trasero.
- Capó.
- El encendido.

### Activación

El sistema de alarma antirrobo se activa mediante el mando a distancia:

- Automáticamente, 30 segundos después de bloquear el vehículo (inicialización del sistema).
- Presionando  dos veces en el control remoto.

## Llaves, puertas y ventanillas 2-9

**Nota:** El sistema de alarma antirrobo no se puede activar con la puerta del conductor abierta.

### ⚠ Atención

No olvide comprobar si se han cerrado todas las ventanillas para garantizar la eficacia del sistema de alarma antirrobo.

### LED de estado



El LED de estado está integrado al botón de bloqueo central cerca del centro del tablero de instrumentos.

Estado durante los primeros 30 segundos desde la activación del sistema de alarma antirrobo:

**LED encendido:** comprobación, retardo de activación.

**El LED parpadea rápidamente:** las puertas, el portón trasero o el capó no están completamente cerrados, o hay una avería en el sistema.

Estado después de activarse el sistema:

**El LED parpadea lentamente:** el sistema está activado.

En caso de avería, recurra a la asistencia de un concesionario Chevrolet.

### Desactivación



Desbloqueando el vehículo presionando el botón  del control remoto se desactiva el sistema de alarma antirrobo.

Si se desbloquea la puerta del conductor usando el cilindro de la llave y se abre con el sistema antirrobo activado, el conductor dispone de 10 segundos para conectar el encendido y evitar que se dispare la alarma. Durante dicho periodo, sonarán avisos acústicos.

## 2-10 Llaves, puertas y ventanillas

Si se dispara la alarma durante el período en que el sistema antirrobo está activado, al desactivarse la bocina emite 3 tonos y las balizas parpadean 3 veces como advertencia de violación.

### Alarma

Si se dispara la alarma, sonará la bocina y las balizas parpadearán durante 30 segundos.

Si alguna puerta, el portón trasero, el capó u otra fuente de alarma dispara la alarma, la misma estará lista nuevamente 30 segundos después del cierre.

La alarma se puede silenciar pulsando cualquier botón del control remoto o conectando el encendido.

### Reactivación automática de la alarma

Si no se abre ninguna puerta o si la llave del encendido no se gira a la posición **1** o la posición **2** pocos minutos después de desactivar la

alarma con el mando a distancia, el sistema de alarma antirrobo se reactiva automáticamente.

*Vea Arranque del motor en la página 9-14.*

### Inmovilizador

El sistema está integrado en la cerradura del encendido y comprueba si el vehículo puede ser arrancado con la llave utilizada.

Si el sistema reconoce el transpondedor de la llave, se puede arrancar el vehículo.

El inmovilizador se activa automáticamente después de retirar la llave del interruptor de encendido.

Si el testigo de control  parpadea o se ilumina con el encendido conectado, hay una avería en el sistema y no se puede arrancar el motor. Desconecte el encendido y luego repita el intento de arranque.

Si el testigo de control continúa encendido o parpadeando, intente arrancar el motor con la llave de repuesto y recurra a la asistencia de un concesionario Chevrolet.

**Nota:** El inmovilizador no bloquea las puertas. Debe siempre bloquear el vehículo al salir y activar el sistema de alarma antirrobo. *Vea Bloqueo manual de puertas en la página 2-4 y Sistema de alarma antirrobo en la página 2-8.*

*Vea Luz del inmovilizador en la página 5-24.*



## Espejos retrovisores exteriores

### Ajuste manual



Ajustar manualmente los retrovisores exteriores con la palanca.

## Espejos retrovisores eléctricos



El mando de los retrovisores eléctricos está situado en el revestimiento de la puerta, al lado del conductor.

Seleccione el retrovisor izquierdo o derecho con el selector y ajústelo con la llave de cuatro posiciones.

## Espejos retrovisores abatibles

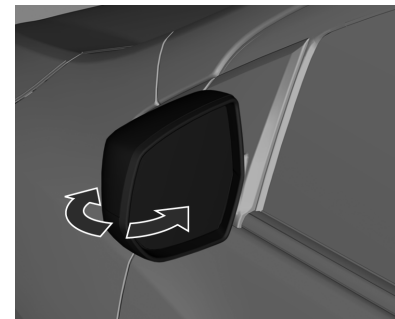

Para la seguridad de los peatones, los retrovisores exteriores basculan de su posición de montaje normal al recibir impactos de una determinada fuerza. Vuelva a colocar el retrovisor en su posición presionando ligeramente sobre la carcasa. Esta función también es útil para reducir el ancho total del vehículo y evitar daños cuando el vehículo está estacionado. Vuelva a

## 2-12 Llaves, puertas y ventanillas

colocar el retrovisor en su posición de funcionamiento antes de conducir.

### Peligro

Mantenga siempre los espejos retrovisores ajustados correctamente, y úselos mientras conduzca para aumentar la visibilidad de objetos y otros vehículos a su alrededor. No conduzca con ninguno de los espejos retrovisores exteriores plegados.

La superficie de la lente del espejo retrovisor es convexa para aumentar el campo de visión del conductor y, debido a ello, los objetos que se reflejan en el espejo están más cerca de lo que parece. No subestime la distancia real de los vehículos que ve en los espejos retrovisores.

Asimismo, compruebe siempre la

(Continuación)

### Peligro (Continuación)

vista trasera en el espejo retrovisor interior antes de cambiar de carril.

## Espejos retrovisores interiores

### Retrovisor manual

#### Antieñandilamiento manual

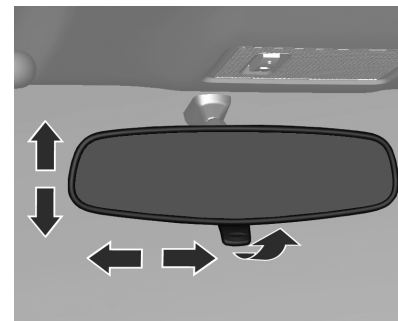

El ajuste se realiza inclinando el espejo hasta una posición adecuada.

Ajuste la palanca situada debajo del espejo para reducir el encandilamiento.

## Llaves, puertas y ventanillas 2-13

### Peligro

La visión a través del espejo puede perder algo de nitidez cuando se ajusta para visión nocturna.

Tenga especial cuidado al utilizar su espejo retrovisor interior mientras está ajustado para visión nocturna.

El espejo retrovisor interior debería ajustarse antes de conducir con el parasol desplegado para evitar el contacto entre ambos. Esto sucede porque el espejo retrovisor interior es biarticulado.

Si no consigue una visión nítida por el espejo retrovisor para la conducción podría producirse una colisión, que ocasionaría daños a su vehículo o al otro vehículo y/o lesiones personales.

## Ventanillas

### Levantavidrios manuales

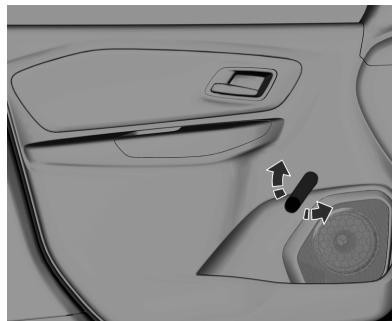

Las ventanillas pueden subirse y bajarse con las manijas correspondientes.

## Levantavidrios eléctricos

### Peligro

Tenga cuidado al accionar los levantavidrios eléctricos. Hay riesgo de lesiones, especialmente para los niños. Si hay niños en los asientos traseros, conecte el sistema de seguridad para niños correspondiente a los levantavidrios eléctricos. Observe atentamente las ventanillas cuando las cierre. Asegúrese de que nada quede atrapado mientras se mueven.

Los levantavidrios eléctricos funcionan

- con el encendido conectado.
- hasta 10 minutos después de desconectar el encendido.

## 2-14 Llaves, puertas y ventanillas

Después de desconectar el encendido, se desactiva el accionamiento de las ventanillas cuando se abre cualquiera de las puertas.





Accione el interruptor de la ventanilla correspondiente: pulse para abrir o tire para cerrar.

### Peligro

Las partes del cuerpo que se encuentren fuera del vehículo pueden recibir golpes de objetos exteriores.

### Sistema de seguridad para niños en las ventanillas traseras



Pulse el interruptor  para desactivar los levantavidrios eléctricos traseros. Para activarlos, pulse de nuevo .

### Sobrecarga

Si se accionan repetidamente las ventanillas a intervalos breves, es posible que se desactive el accionamiento de las ventanillas durante algún tiempo.

### Luneta térmica trasera

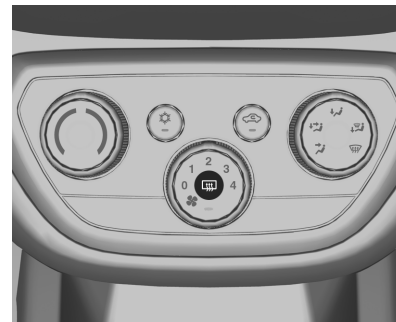

Se conecta pulsando el botón .

## Llaves, puertas y ventanillas 2-15

La resistencia térmica funciona con el motor en marcha y se desconecta automáticamente después de un tiempo o pulsando de nuevo el botón.

### **Atención**

No use instrumentos afilados ni productos de limpieza abrasivos para ventanas en la luneta trasera del vehículo.

No rasque ni dañe los cables del descongelador cuando limpie o trabaje alrededor de la luneta trasera.

### **Parasoles**



Los parasoles tienen espejos integrados (sí equipados), se pueden abatir o bascular hacia un lado para evitar el encandilamiento.

### **Peligro**

No coloque el parasol de modo que oscurezca u obstaculice la visibilidad de la carretera, el tráfico o cualquier otro objeto.

## Asientos y apoyacabezas 3-1

### Asientos y apoyacabezas

#### Apoyacabezas

Apoyacabezas ..... 3-1

#### Asientos delanteros

Posición de asiento ..... 3-2

Ajuste del asiento ..... 3-3

#### Asientos traseros

Asientos de la segunda fila ... 3-4

Asientos de la tercera fila .... 3-7

#### Cinturones de seguridad

Cinturones de seguridad ..... 3-11

Cinturón de seguridad de tres puntos ..... 3-13

Uso del cinturón de seguridad durante el embarazo ..... 3-14

Cinturón abdominal ..... 3-15

#### Sistema de airbags

Sistema de airbags ..... 3-15

Sistema de airbags frontales ..... 3-16

#### Asientos infantiles

Niños mayores ..... 3-20

Bebés y niños pequeños .... 3-22

Sistemas de retención infantil ..... 3-24

### Apoyacabezas

#### Posición

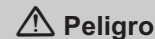

Conduzca siempre con el apoyacabezas ajustado en la posición correcta.

Si los apoyacabezas se extraen o ajustan de forma incorrecta, en caso de impacto, podrían producirse lesiones graves en la cabeza y el cuello.

Asegúrese de volver a ajustar el apoyacabezas antes de conducir.

## 3-2 Asientos y apoyacabezas

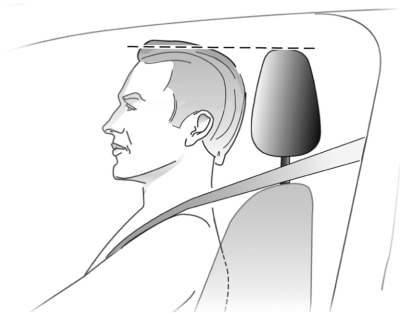

El borde superior del apoyacabezas debería estar al nivel de la parte superior de la cabeza. Si esto no es posible para personas muy altas, se debe ajustar el apoyacabezas en la posición más alta; para personas de poca estatura, se debe ajustar en la posición más baja.

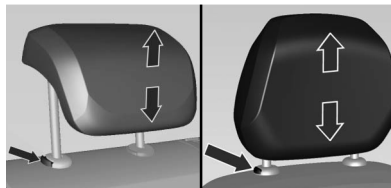

### Ajuste de la altura

Tire del apoyacabezas hacia arriba.

Para bajarlo, pulse el botón de bloqueo y empuje el apoyacabezas hacia abajo.

### Desmontaje

Suba el apoyacabezas a la máxima altura.

Pulse el botón de bloqueo al mismo tiempo.

Tire del apoyacabezas.

## Asientos delanteros

### Posición de asiento



**Peligro**

Conduzca siempre con el asiento ajustado correctamente.

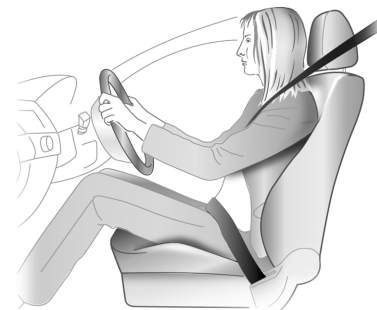

- Siéntese lo más cerca posible del respaldo. Ajuste la distancia del asiento hasta los pedales de

## Asientos y apoyacabezas 3-3

modo que, al pisar los pedales, las piernas queden dobladas en un ligero ángulo.

- Coloque los hombros lo más cerca posible del respaldo. Ajuste la inclinación del respaldo de modo que pueda tomar el volante con los brazos ligeramente doblados. Al girar el volante, debe mantener el contacto de los hombros con el respaldo. El respaldo no debe estar demasiado inclinado hacia atrás. Le recomendamos un ángulo de inclinación máximo de unos 25°.
- Ajuste el volante. Consulte *Ajuste del volante en la página 1-8*.
- Ajuste la altura del asiento de modo que el campo visual quede libre hacia todos los lados y pueda ver todos los instrumentos indicadores.
- Ajuste el apoyacabezas. Consulte *Apoyacabezas en la página 3-1*.

- Ajuste la altura del cinturón de seguridad. Consulte *Cinturón de seguridad de tres puntos en la página 3-13*.

### Ajuste del asiento

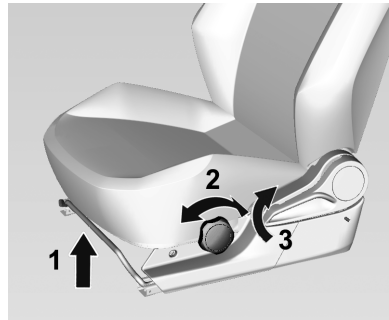

#### **⚠ Peligro**

No se siente a menos de 25 cm del volante para permitir el despliegue seguro del airbag.

#### **⚠ Peligro**

No ajuste nunca asientos mientras conduce, ya que podrían moverse de forma descontrolada.

### Posición del asiento

Tire de la palanca (1), deslice el asiento y suelte la palanca.

Asegúrese de que el asiento esté bloqueado en su posición.

### Respaldos de los asientos

Tire de la palanca (3), ajuste la inclinación y suelte la palanca. Deje que el asiento bloquee audiblemente.

### Altura del asiento

El ajuste de la altura del asiento solo es posible en el asiento del conductor.

Gire la perilla (2) de la parte exterior de la banqueta de asiento para ajustar la posición deseada.



## 3-4 Asientos y apoyacabezas

### Asientos traseros

#### Asientos de la segunda fila



**Peligro**

Mantenga las manos alejadas de las bisagras cuando ajusta las filas de asientos o los respaldos.

#### Ajuste de los asientos de la segunda fila

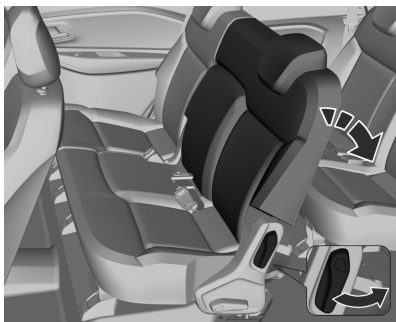

Tire de la palanca hacia atrás, ajuste la inclinación a la posición deseada y suéltela. Deje que el asiento bloquee audiblemente.

**Nota:** Para ajustar el respaldo del asiento trasero en la posición más reclinada, es necesario extraer la cubierta del compartimento de carga (si está equipada).

Consulte *Cubierta del compartimento de carga* en la página 4-4.

#### Rebatimiento de los asientos



**Peligro**

No rebata ni levante una fila de asientos con el vehículo en movimiento.

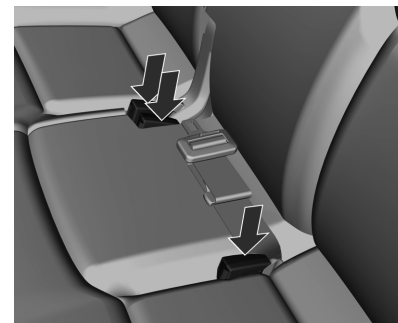

Coloque los cinturones de seguridad en los bolsillos de los asientos.

## Asientos y apoyacabezas 3-5

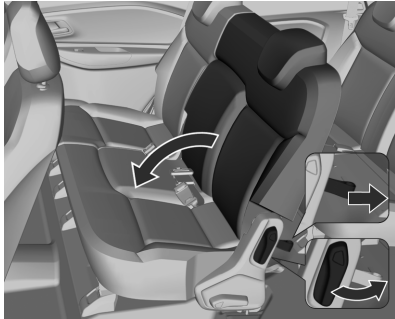

Se deben bajar todos los apoyacabezas para poder rebatir los asientos.

A continuación tire la palanca o la correa hacia atrás y rebata los respaldos.

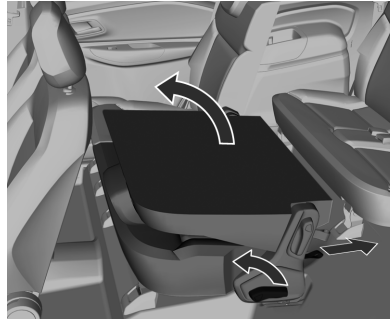

Luego tire la palanca o la correa hacia arriba y el asiento se elevará.

Debajo de cada parte de los asientos de la segunda fila se encuentran ubicados dos ganchos.

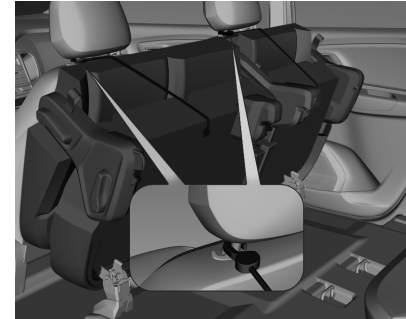

Una vez elevados los asientos de la segunda fila, fije el gancho a una de las barras de los apoyacabezas.

No ejerza una presión excesiva sobre los asientos del conductor y del acompañante cuando voltee los asientos de la segunda fila.

## 3-6 Asientos y apoyacabezas

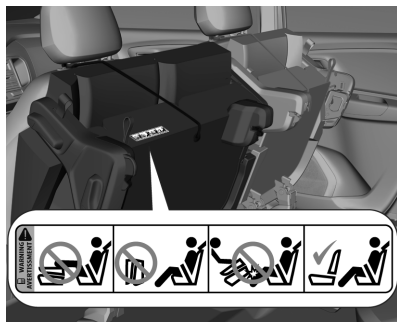

Esta posición se ha pensado para lograr un ingreso fácil para los pasajeros que se sienten en la tercera fila.



1. No apoye los pies o las piernas sobre los asientos rebatidos.
2. No mantenga la segunda fila volteada cuando hay pasajeros sentados en la tercera fila o cuando el vehículo se encuentra en movimiento.
3. Tenga cuidado al voltear un asiento de la segunda fila cuando haya alguien sentado en la tercera fila.
4. Posición correcta de los asientos de la 2ª y 3ª fila durante el viaje.

### **Atención**

Nunca rebata los asientos cuando los cinturones de seguridad se encuentren abrochados o desplegados.

Si solo desea rebatir el respaldo, empuje el asiento hacia abajo hasta que encastre.

### **Peligro**

Los pasajeros solo deben utilizar asientos que estén con el respaldo correctamente encastrado en la posición vertical.

### **Rebatimiento de los asientos**

Para desplegar un asiento a su posición original, apriete el asiento hacia abajo hasta que encastre.

## Asientos y apoyacabezas 3-7

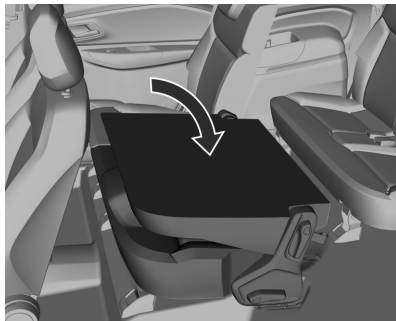

A continuación, tire la palanca o la correa hacia atrás y mueva el respaldo a la posición vertical hasta que encastre.

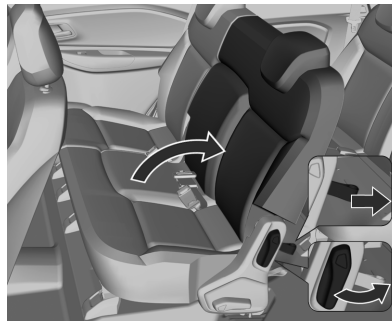

### Asientos de la tercera fila

#### Peligro

Mantenga las manos, los brazos, las piernas y los pies alejados del área de ensamblado cuando ajusta, rebate o voltea los asientos de la segunda fila.

Sólo conduzca con los asientos encastrados.

### Ajuste de los asientos de la tercera fila

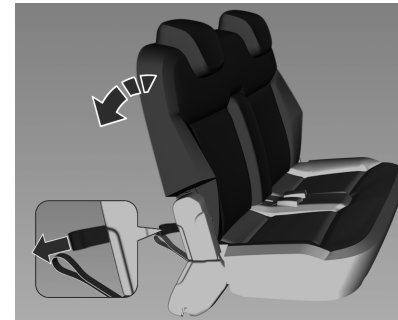

Tire de la correa, ajuste la inclinación y suelte la correa. Deje que el asiento bloquee audiblemente.

### Rebatimiento de los asientos

#### Peligro

No rebata ni levante una fila de asientos con el vehículo en movimiento.

## 3-8 Asientos y apoyacabezas

Guíe los cinturones de seguridad a través de sus soportes para asegurarse de que los asientos de la tercera fila no se atasquen al momento de quitarlos y/o para lograr un acceso más sencillo a los asientos de la tercera fila.

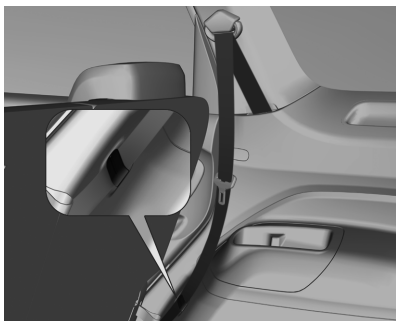

### ⚠ Atención

Nunca rebata los asientos cuando los cinturones de seguridad se encuentren abrochados o desplegados.

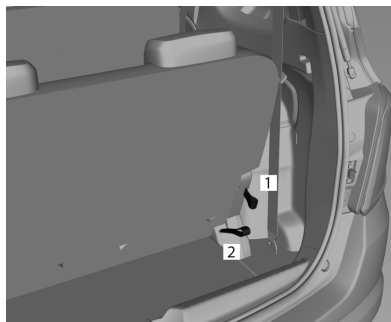

Desde el compartimiento de carga, del lado derecho, tire de la correa 1 y empuje el respaldo para rebatirlo.

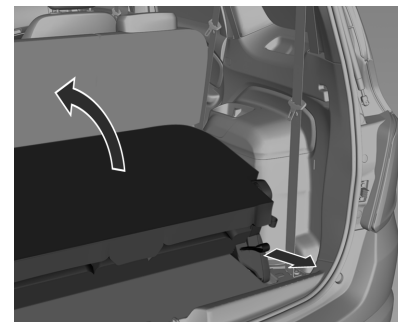

Tire de la correa 2 para elevar el asiento.

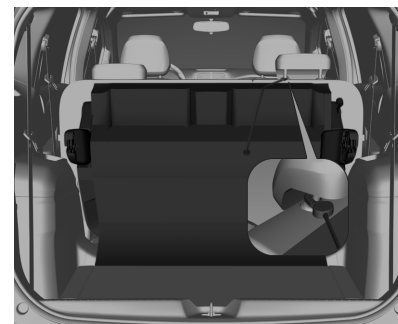

## Asientos y apoyacabezas 3-9

Una vez elevados los asientos de la tercera fila, fije el gancho a la barra del apoyacabezas del acompañante.

### Rebatimiento de los asientos

#### Peligro

Los pasajeros solo deben utilizar asientos que estén con el respaldo correctamente encastrado en la posición vertical.

La etiqueta que se encuentra en la parte inferior de los asientos de la segunda fila muestran la posición adecuada para sentarse de forma segura.

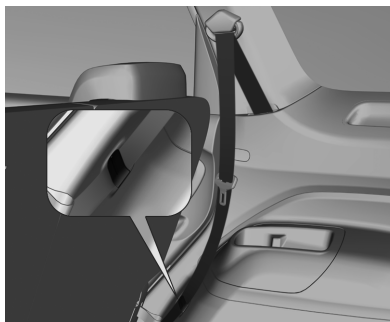

Guíe los cinturones de seguridad a través de sus soportes para asegurarse de que los asientos de la tercera fila no se atasquen al momento de montarlos.

#### Peligro

El cinturón no se debe guiar a través del soporte cuando se lo va a utilizar.

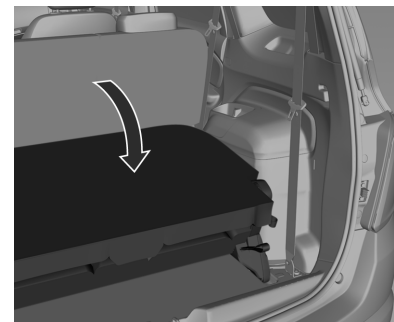

Para desplegar un asiento a su posición original, apriete el asiento hacia abajo hasta que encastre.

## 3-10 Asientos y apoyacabezas

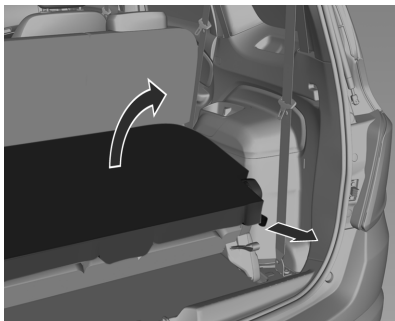

A continuación, tire de la correa y mueva el respaldo a la posición vertical hasta que encastre.

### **! Peligro**

Si un asiento se encuentra ocupado, el apoyacabezas respectivo se debe ajustar al pasajero respectivo.

### **! Peligro**

No se recomienda quitar los asientos de la segunda y/o tercera fila. En caso de que necesite quitar los asientos de la segunda y/o tercera fila, el procedimiento debe ser realizado solamente en el concesionario. Un desarmado incorrecto de los asientos puede causar serias lesiones en las manos.

### Posición del asiento

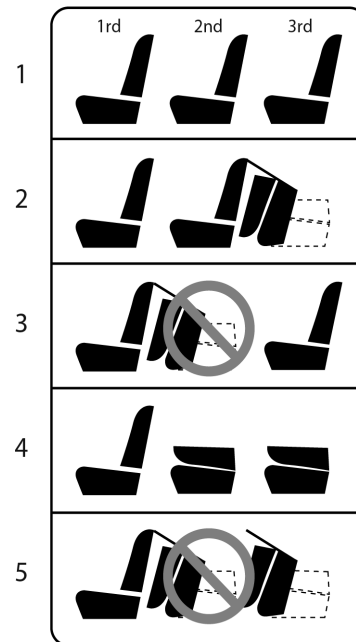

## Asientos y apoyacabezas 3-11

La imagen anterior muestra las posiciones adecuadas para utilizar los asientos traseros.

1. La disposición correcta para llevar pasajeros.
2. La disposición correcta para cargar equipaje. No olvide fijar los ganchos a la barra de los apoyacabezas.
3. Esta disposición solo debe ser utilizada para acceder a los asientos de la tercera fila.
4. La disposición correcta para cargamento.
5. Nunca utilice la segunda y la tercera fila de asientos en la posición volteada. La única función que cumple voltear los asientos de la segunda fila es para acceder a los asientos de la tercera fila.

### ⚠ Atención

Nunca coloque o apoye objetos sobre los asientos que están en posición volteada.

## Cinturones de seguridad



Al acelerar o frenar bruscamente el vehículo, los cinturones se bloquean para proteger a los ocupantes.

### ⚠ Peligro

Abróchese el cinturón de seguridad antes de emprender cualquier viaje y manténgalo

(Continuación)



## 3-12 Asientos y apoyacabezas

### Peligro (Continuación)

abrochado. En caso de accidente, las personas que no llevan abrochados los cinturones de seguridad ponen en peligro sus vidas y las de los demás ocupantes.

### ⚠ Atención

En todas las disposiciones de los asientos recomendadas, el correcto uso del cinturón de seguridad es indispensable para la seguridad de los pasajeros.

Los cinturones están diseñados para que los use una sola persona al mismo tiempo. No son adecuados para personas menores a los 10 años de edad o de menos de 150 cm de estatura. Se recomienda el uso de un sistema de retención infantil adecuado para personas

menores a los 10 años de edad o de menos de 150 cm de estatura. Consulte *Sistemas de retención infantil en la página 3-24*.

Compruebe periódicamente que todas las piezas del sistema de cinturones funcionan bien y no presentan daños.

Haga sustituir cualquier componente dañado. Después de un accidente, haga sustituir los cinturones y los pretensores disparados en un concesionario Chevrolet.

**Nota:** Asegúrese de que los cinturones no queden atrapados ni sufran daños causados por el calzado u objetos con bordes afilados. Evite que entre suciedad en los retractores de los cinturones.

### Limitadores de fuerza de los cinturones en vehículos equipados con sistema de airbags

En el asiento del conductor, este dispositivo reduce la fuerza sobre el cuerpo al desbloquear de forma gradual el cinturón durante una colisión.

### Pretensores de cinturones en vehículos equipados con sistema de airbags

En caso de una colisión frontal o trasera de una determinada gravedad, se tensa el cinturón de seguridad del conductor.

### ⚠ Peligro

Una manipulación incorrecta (por ejemplo, la extracción o colocación de cinturones o hebillas) puede accionar los pretensores de cinturones y podría causar lesiones.

## Asientos y apoyacabezas 3-13

La activación de los pretensores se indica mediante la iluminación del indicador de control .

Consulte *Testigo de airbag y pretensores del cinturón de seguridad en la página 5-19*.

Los pretensores de cinturones que han sido activados se deben sustituir en un concesionario Chevrolet. Los pretensores se activan sólo una vez.

**Nota:** No está permitido montar accesorios ni colocar objetos que puedan dificultar el funcionamiento de los pretensores de los cinturones. No realice modificaciones en los componentes de los pretensores de cinturones porque se podría anular el permiso de circulación del vehículo.

### Cinturón de seguridad de tres puntos

#### Abrocharse el cinturón

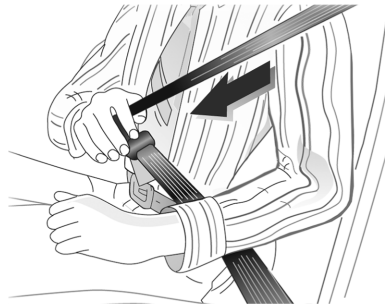

Extraiga el cinturón del retractor, guíelo por encima del cuerpo sin retorcerlo y bloquee la lengüeta en el cierre. Durante el viaje, tense frecuentemente el cinturón abdominal tirando suavemente de la banda torácica.

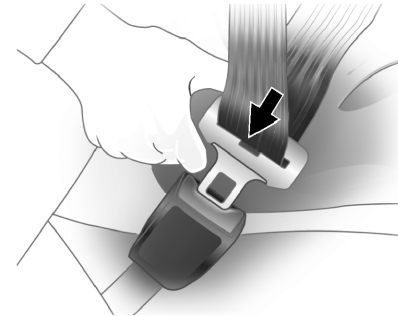

La ropa suelta o muy gruesa impide que el cinturón se ajuste al cuerpo. No coloque ningún objeto, como un bolso o un teléfono móvil, entre el cinturón y el cuerpo.

#### Peligro

El cinturón no debe apoyarse sobre objetos duros o frágiles guardados en los bolsillos de la ropa.

## 3-14 Asientos y apoyacabezas

### Ajuste de la altura

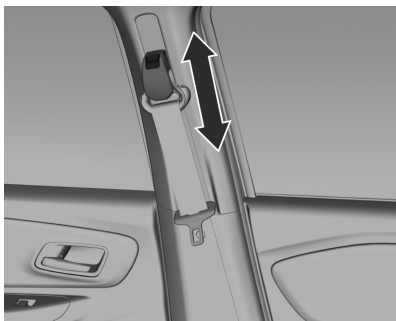

1. Extraiga un poco el cinturón.
2. Pulse el botón.
3. Ajuste la altura y bloquee.

Ajuste la altura de modo que el cinturón pase por el hombro. No debe pasar por el cuello o la parte superior del brazo.



**Peligro**

No ajuste la altura del cinturón mientras conduce.

### Desmontaje

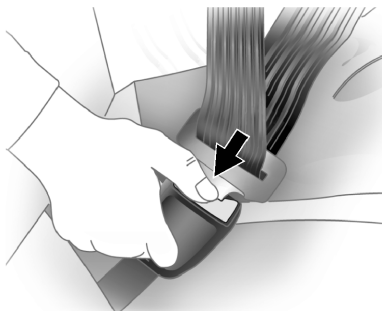

Para liberar el cinturón, pulse el botón rojo del cierre.

### Uso del cinturón de seguridad durante el embarazo



**Peligro**

El cinturón abdominal debe pasar lo más bajo posible sobre la pelvis, para evitar la presión sobre el abdomen.

## Asientos y apoyacabezas 3-15

### Cinturón abdominal

#### Cinturón abdominal en el asiento central trasero

El cinturón de seguridad para el asiento central trasero es un cinturón abdominal. Para ajustar su longitud, pulse la parte superior de la tapa de la lengüeta y apriete o afloje el cinturón.

### Sistema de airbags

El sistema de airbags se compone de varios sistemas individuales.

Cuando se activan, los airbags se inflan en milisegundos. También se desinflan tan rápidamente que a menudo no se llegan a percibir durante la colisión.

#### Peligro

Si se manipulan indebidamente, los sistemas de airbag pueden dispararse de forma explosiva.

El conductor debería sentarse lo más hacia atrás posible manteniendo siempre el control del vehículo. Si se sienta demasiado cerca del airbag, podría morir o sufrir lesiones graves cuando el airbag se inflara.

(Continuación)

#### Peligro (Continuación)

Con objeto de obtener la máxima protección en todo tipo de colisiones, todos los ocupantes, incluido el conductor, deben llevar siempre abrochados los cinturones de seguridad para reducir el riesgo de lesiones graves o muerte en caso de impacto. No se sienta ni se acerque demasiado al airbag de forma innecesaria con el vehículo en movimiento.

El airbag podría provocar al inflarse, lesiones faciales o corporales, lesiones provocadas por la rotura de los cristales, o quemaduras debidas a la explosión.

**Nota:** Los sistemas de airbag y el control electrónico del pretensor del cinturón están situados en el área de la consola central. No coloque objetos magnéticos en dicha zona.

## 3-16 Asientos y apoyacabezas

No pegue nada en las tapas de los airbags ni los cubra con ningún otro material.

Cada airbag se activa una vez solamente. Haga reemplazar en un concesionario Chevrolet los airbags que se hayan desplegado.

No realice modificaciones en el sistema de airbags porque se podría anular el permiso de circulación del vehículo. Sustituya el volante, el tablero de instrumentos, todas las piezas del panel, las juntas de las puertas, las manijas y los asientos en un concesionario Chevrolet.

Cuando los airbags se inflan, escapan gases calientes que pueden ocasionar quemaduras.

### Peligro

No se recomienda que se sienten en asientos delanteros con airbags: niños, bebés, mujeres embarazadas, personas mayores o débiles.

No conduzca nunca con un asiento infantil en ellos. En caso de accidente, el impacto del airbag inflado podría provocar lesiones faciales o la muerte.

### Atención

Si el vehículo impactara en baches u objetos de carreteras o caminos no pavimentados, los airbags podrían inflarse. Conduzca lentamente en superficies no diseñadas para el tránsito de vehículos para evitar un despliegue accidental de los airbags.

Consulte *Testigo de airbag y pretensores del cinturón de seguridad en la página 5-19*.

## Sistema de airbags frontales

El sistema de airbags frontales se compone de un airbag en el volante y uno en el tablero de instrumentos, en el lado del acompañante. Se pueden identificar por el rótulo **AIRBAG**.

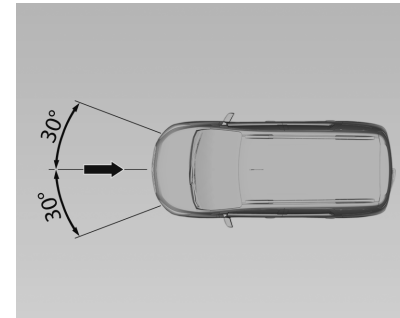

## Asientos y apoyacabezas 3-17

El sistema de airbags frontales se activa en caso de choque de una determinada gravedad en el sector indicado. El encendido debe estar conectado.

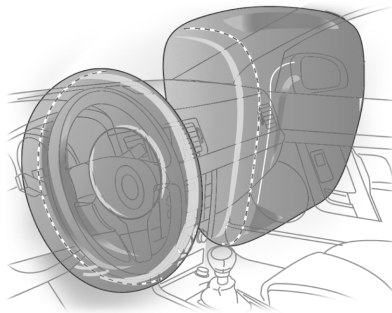

Los airbags frontales son dispositivos de seguridad suplementarios que, junto con los cinturones de los asientos delanteros, incrementan la protección de los ocupantes delanteros en una colisión frontal que implique una fuerte desaceleración del vehículo. Su función es proteger la cabeza y el

tórax del impacto violento contra el volante o el tablero de instrumentos en accidentes donde los cinturones de seguridad no basten para evitar lesiones graves o fatales.

El sistema de airbags no se activará en caso de una colisión de frente poco severa, en la cual el cinturón de seguridad es suficiente para proteger a los pasajeros. Las colisiones pueden ser laterales o traseras, vuelcos o caídas y otras situaciones en las que se requiera una protección frontal extrema.

Es importante subrayar que la velocidad del vehículo y la deceleración impuesta a los ocupantes son factores determinantes para el despliegue del airbag.

Un módulo electrónico gestiona la activación del sistema.

Si fuera necesario, el encendido de los generadores de gas inflará las bolsas para amortiguar el contacto entre el cuerpo del ocupante y el volante o el tablero de instrumentos.

El sonido producido por la activación de los airbags mediante el generador de gas no es perjudicial para el sistema auditivo humano.

### Peligro

Solo se obtiene una protección óptima cuando el asiento está en la posición correcta, vea Posición del asiento. No debe haber obstáculos en la zona de inflado de los airbags. Póngase el cinturón de seguridad correctamente y abróchelo de forma segura. Solo entonces podrá protegerle el airbag.

### Recomendaciones importantes

- No debe haber ningún objeto entre el airbag y los ocupantes de los asientos ya que, en caso de inflarse el airbag, dicho objeto podría ser lanzado contra los ocupantes y ocasionar lesiones.

## 3-18 Asientos y apoyacabezas

- No monte accesorios que no sean originales en el volante o en el tablero, ya que pueden interferir con el airbag al inflarse e impedir el funcionamiento del sistema, o bien ser lanzados contra los ocupantes y ocasionar lesiones.
- Nunca debe modificar los componentes del airbag. La manipulación incorrecta puede hacer que se infle accidentalmente, ocasionando lesiones al conductor o a su acompañante.
- El sistema electrónico que controla los airbags está situado en la consola delantera. Para evitar fallas, no coloque ningún objeto magnético cerca de la consola.
- En caso de que el vehículo quede expuesto a una inundación, solicite asistencia a un concesionario Chevrolet.
- El desmontaje del volante y del tablero sólo debería ser realizado en un concesionario Chevrolet.
- Cada airbag está diseñado para desplegarse solo una vez. Una vez desplegado, debe ser reemplazado inmediatamente en un concesionario Chevrolet.
- No lleve ningún objeto en la boca mientras conduce. En caso de que el airbag se infle, el riesgo de accidente fatal o con lesiones aumenta de forma considerable.
- Si transfiere el vehículo a otro propietario, debe informarle que el vehículo está equipado con un sistema de airbags y recomendarle que lea y siga las instrucciones de este manual.
- El desmontaje de un vehículo con un airbag sin desplegar puede ser muy peligroso. Cuando vaya a deshacerse de un vehículo, solicite asistencia a un concesionario Chevrolet.

### **Instalación de un sistema de retención infantil en el asiento del acompañante de un vehículo equipado con airbag**

Los vehículos que están equipados con un sistema de airbags se pueden identificar por la palabra "Airbag" en la etiqueta autoadhesiva que se encuentra en el lateral del tablero de instrumentos. Se puede ver cuando se abre la puerta del acompañante.

#### Peligro

El sistema de retención infantil no debe instalarse en el asiento del acompañante en los vehículos equipados con Airbag en dicho asiento.

## Asientos y apoyacabezas 3-19



### Peligro

- Este vehículo se ha diseñado para proporcionar una completa seguridad a todos sus ocupantes.
- Es por esto que en la línea de montaje se utilizan tornillos con componentes químicos para una mejor fijación, por lo que luego de ser quitados deben ser

(Continuación)

### Peligro (Continuación)

reemplazados por tornillos originales con el mismo número de parte.

- Aun así, le recomendamos encarecidamente que las revisiones de los sistemas de seguridad del vehículo (como frenos, asientos, suspensión, cinturones de seguridad, etc.) o incluso cualquier otra revisión que afecte a estos sistemas de forma indirecta, sean efectuadas en un concesionario Chevrolet o en un taller autorizado. Para mayor información, contacte a cualquier concesionario Chevrolet o taller autorizado de su preferencia.
- Los vehículos equipados con un sistema de "Airbag" disponen de componentes específicos, como bolsas

(Continuación)

### Peligro (Continuación)

inflables, cinturones de seguridad, parachoques y artículos electrónicos que solo deben sustituirse por piezas de recambio originales idénticas a las montadas de fábrica.

### Peligro

No instale nunca una barra de impacto frontal (por ejemplo, una barra parachoques rígida) en un vehículo equipado con un airbag. Este accesorio podría influir en el funcionamiento del sistema de airbags.



## 3-20 Asientos y apoyacabezas

### Asientos infantiles

#### Niños mayores

Uso correcto del cinturón de seguridad para niños mayores



Para verificar si es posible que un niño use un cinturón de seguridad de tres puntos, asegúrese de que las rodillas del niño se doblen cómodamente en el borde del asiento, que el cinturón transversal pase entre el cuello y el brazo del

niño, y que el cinturón abdominal esté situado lo más bajo posible sobre la cadera del niño.

#### Peligro

- Las estadísticas de accidentes demuestran que los niños están más seguros si están ubicados con seguridad en el asiento trasero y usan el cinturón de seguridad de manera adecuada.
- Los niños sin cinturón de seguridad pueden salir expulsados del vehículo en caso de accidente.
- Si el niño es muy pequeño y el cinturón diagonal pasa demasiado cerca de la cara o el cuello, coloque el niño en las posiciones laterales del asiento trasero, donde hay guías de comodidad que

(Continuación)

#### Peligro (Continuación)

permiten que el cinturón de seguridad sea adecuado para niños pequeños.

- Siempre que haya un niño sentado, el cinturón abdominal debe estar en posición baja cerca de las caderas, tocando los muslos del niño. En caso de accidente, aplica la fuerza del cinturón sobre los huesos pélvicos del niño.

## Asientos y apoyacabezas 3-21



### Peligro

Esta ilustración muestra un niño sentado en un asiento con el cinturón de tres puntos usado incorrectamente.

Si un niño usa el cinturón de esta manera, en una colisión puede sufrir lesiones y riesgo de muerte.

### Seguridad del niño

- Cuando transporte niños de hasta diez (10) años de edad, observe el cumplimiento de las regulaciones de seguridad de acuerdo con las leyes locales.
- Asegúrese de que el sistema de seguridad esté correctamente fijado.
- Observe cuidadosamente las instrucciones de instalación y uso del dispositivo de sujeción suministradas por el fabricante.
- No coloque objetos en el dispositivo de sujeción para niños ni lo cubra con otros elementos.
- Reemplace el dispositivo de sujeción para niños si ha estado expuesto a un accidente.
- Cuando retire el niño del vehículo, sujete el asiento con el cinturón de seguridad del vehículo, para evitar que el asiento salga despedido hacia adelante en caso de frenada brusca.
- Si no es necesario dejar el asiento en el compartimiento de pasajeros, retírelo y colóquelo en el compartimiento de carga.
- Antes de instalar un dispositivo de sujeción para niños, lea atentamente la información suministrada por el fabricante del sistema.
- De lo contrario, el dispositivo de sujeción para niños y la instrucción suministrada por el fabricante del sistema pueden aumentar el riesgo y/o la gravedad de las lesiones en caso de accidente.
- Si el asiento para niños no está sujetado apropiadamente, el riesgo de que el niño se lesione gravemente aumenta.
- Antes de comprar un dispositivo de sujeción para niños, asegúrese de que sea

## 3-22 Asientos y apoyacabezas

compatible con el asiento y el cinturón de seguridad del vehículo.

- Nunca deje un niño solo dentro del vehículo, aunque esté sujetado por un dispositivo de sujeción para niños.

### Bebés y niños pequeños

Las investigaciones demuestran que los niños de hasta 10 años están más protegidos en el asiento trasero.

Asegúrese de que el dispositivo de sujeción para niños:

- sea de acuerdo a la edad y el peso del niño
- tenga la etiqueta de aprobación de cumplimiento de las regulaciones de seguridad de acuerdo a las leyes locales.
- sea adecuado para su vehículo

#### Peligro

Nunca use el mismo cinturón de seguridad con un adulto y un niño. Durante un impacto, es probable que el cinturón de seguridad ejerza una fuerte presión sobre el niño, causando lesiones graves o mortales.

Nunca permita que dos niños compartan el mismo cinturón de seguridad. Ambos podrían sufrir lesiones graves en una colisión.

#### Peligro

Use siempre el dispositivo de sujeción para niños correctamente instalado y con el cinturón de seguridad colocado, aunque el viaje sea corto. Verifique, principalmente, si el cinturón de seguridad está

(Continuación)

#### **Peligro (Continuación)**

correctamente estirado, que no esté retorcido o posicionado incorrectamente.



#### Peligro

Los infantes y los niños no deben transportarse nunca en la falda de otro ocupante.

(Continuación)

## Asientos y apoyacabezas 3-23

### Peligro (Continuación)

Si bien un infante no pesa mucho, puede ser tan pesado durante una colisión que resulte imposible retenerlo, aunque el ocupante esté sujeto.

Por ejemplo, en una colisión a la velocidad de 40 km/h, un infante de 5,5 kg puede ser arrojado con una fuerza que corresponde al peso de una persona de 110 kg.

### Principales modelos de dispositivos de sujeción para niños

A

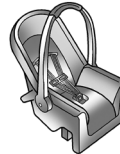

B



C

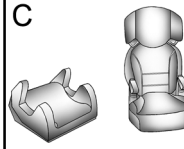

**Modelo A** Dispositivo usado en dirección opuesta a la dirección de movimiento del vehículo

### ⚠ Peligro

Esta posición protege la cabeza y el cuello del niño. La cabeza del niño pequeño es

(Continuación)

### Peligro (Continuación)

proporcionalmente más pesada que la del adulto y el cuello es muy frágil.

Elija un dispositivo envolvente, para una mejor protección lateral, y reemplácelo tan pronto la cabeza del niño exceda la estructura del dispositivo.

### ⚠ Peligro

No coloque el dispositivo de sujeción para niños en el asiento delantero. De lo contrario, la activación del airbag en caso de colisión puede causar graves lesiones al niño. Solo se recomienda el asiento trasero para el transporte del niño.

**Modelo B** - Dispositivo usado en la dirección de movimiento del vehículo

## 3-24 Asientos y apoyacabezas

### Peligro

A fin de proteger adecuadamente al niño, use siempre el dispositivo de sujeción con los cinturones de seguridad colocados, aunque el viaje sea corto. Si no lo hace, puede afectar negativamente a la integridad de su niño.

Verifique, principalmente si, para el niño, está correctamente estirado, que no esté retorcido o posicionado incorrectamente.

Elija un asiento envolvente, para una mejor protección lateral.

### Modelo C - Asientos elevados

**Nota:** A partir de los 15 kg o los 4 años de edad, el infante puede viajar en el asiento elevador que permite el uso del cinturón de seguridad.

La base del dispositivo debe estar equipada con guías que obliguen al cinturón a pasar por los muslos del

niño y no sobre el abdomen. Asigne preferencia al respaldo con ajuste de altura y equipado con una guía para el cinturón de seguridad a fin de pasarlo a través del centro del hombro del niño.

El cinturón de seguridad no debe estar nunca sobre el brazo. Elija un asiento envolvente, para una mejor protección lateral.

**Nota:** Para más información acerca de sistemas de sujeción para niños apropiados, es necesario consultar al proveedor preferido.

### Sistemas de retención infantil

#### Sistema de sujeción para niños

Los infantes y niños deben colocarse en el asiento trasero y sujetarse correctamente.

Las caderas de un infante son demasiado pequeñas y un cinturón de seguridad normal no se mantendrá en el lugar correcto

necesario. En cambio, existe la posibilidad de que el cinturón de seguridad permanezca en el abdomen del infante. En caso de colisión, el cinturón de seguridad ejerce fuerza directamente sobre el abdomen y puede causar lesiones graves.

### Peligro

En los vehículos equipados con airbag del lado del acompañante, no instale el sistema de sujeción para niños en el asiento delantero.

## Asientos y apoyacabezas 3-25



**Nota:** Antes de adquirir un dispositivo de sujeción para niños, verifique si es apropiado para el cinturón de seguridad y el asiento. El dispositivo debe ser acorde al peso del niño.

**Nota:**

- Cuando transporte un niño, siga los procedimientos para el transporte de niños establecidos por las leyes locales.
- Asegúrese de que el dispositivo de sujeción para niños esté instalado correctamente.

- Observe cuidadosamente las instrucciones de instalación y uso proporcionadas por el fabricante del sistema de sujeción para niños.
- No sujete o coloque objetos u otros materiales en el sistema de sujeción para niños.

### ⚠ Peligro

- Después de retirar el niño del vehículo, mantenga el dispositivo de sujeción para niños sujeto con el cinturón de seguridad, para evitar que el dispositivo salga despedido hacia adelante en caso de frenada brusca o accidente.
- Si no es necesario mantener el dispositivo de sujeción para niños en el asiento del pasajero, retírelo del vehículo y guárdelo.

### ⚠ Peligro

Después de un accidente, es necesario reemplazar el dispositivo de sujeción para niños porque puede haber sufrido daños no visibles.

### ⚠ Peligro

Si el asiento para niños no está correctamente sujeto, aumenta el riesgo de lesiones graves en caso de colisión.

**Nota:** Después de instalar el dispositivo de sujeción para niños, trate de moverlo en todas direcciones para asegurarse de que esté instalado correctamente.

## Portaobjetos

### Compartimentos portaobjetos

- Portaobjetos del panel de mandos ..... 4-1
- Guantera ..... 4-2
- Portavasos ..... 4-2

### Ubicación de equipaje/carga

- Compartimento de carga ..... 4-3

### Equipamiento adicional portaobjetos

- Cubierta del compartimento de carga ..... 4-4
- Anillos de sujeción ..... 4-6
- Triángulo de advertencia ..... 4-6
- Matafuegos ..... 4-7

### Sistema de portaequipajes del techo

- Sistema de portaequipajes del techo ..... 4-8

### Información sobre la carga del vehículo

- Información sobre la carga del vehículo ..... 4-9

## Compartimentos portaobjetos

### Portaobjetos del panel de mandos

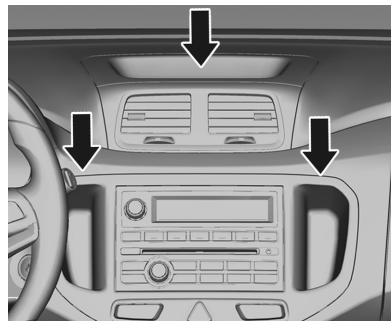

Los espacios portaobjetos están ubicados en el tablero de instrumentos. Se pueden usar para guardar objetos pequeños.

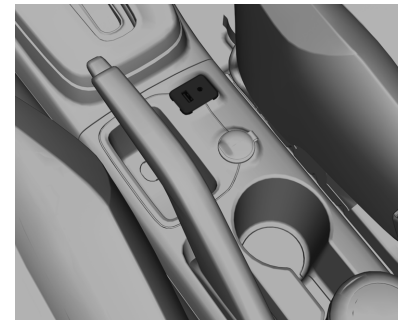

La consola central está equipada con un puerto USB y un puerto AUX.

Consulte *Dispositivos auxiliares (Radio CD/USB)* en la página 7-38 o *Dispositivos auxiliares (MyLink)* en la página 7-46.

## 4-2 Portaobjetos

### Portaobjetos de la consola central

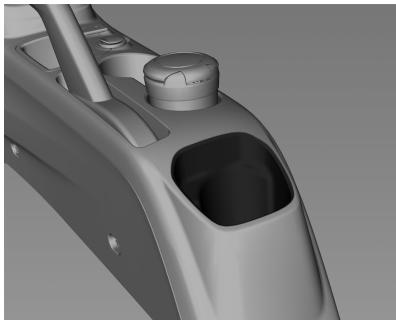

La consola central ubicada entre los asientos delanteros posee un espacio portaobjetos para los objetos de mayor tamaño.

### Guantera

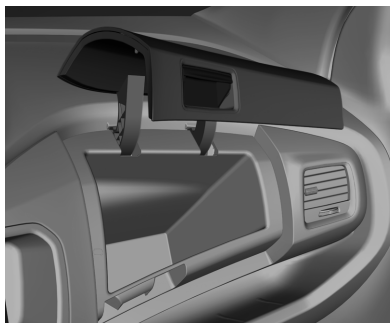

Para abrirla, tire de la manija.

#### Peligro

Mantenga siempre la guantera cerrada mientras conduce para minimizar el peligro de lesiones en caso de accidente o frenada repentina.

### Portavasos

#### Peligro

No coloque tazas con bebidas calientes sin tapa en el portavasos con el vehículo en movimiento. Si el líquido caliente se derrama, podría quemarse y perder el control del vehículo.

Con objeto de minimizar el peligro de lesiones personales en caso de frenada brusca o colisión, no coloque botellas, vasos, latas, etc. sin tapa o desprotegidas en el portavasos mientras el vehículo está en movimiento.



## Portaobjetos 4-3

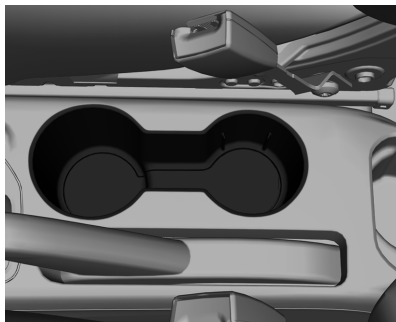

Los portavasos están situados en la consola central.

### Ubicación de equipaje/carga

#### Compartimento de carga

##### Asientos de la segunda fila

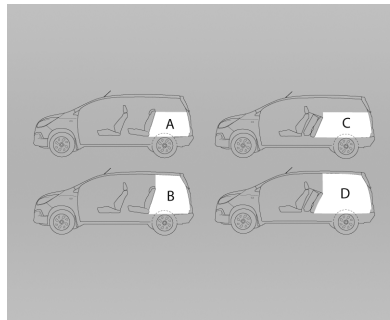

##### Capacidad de carga (en litros)

- A. Hasta la altura del respaldo de los asientos traseros – 710
- B. Hasta el techo – 1021
- C. Con el asiento trasero plegado y hasta la altura del respaldo de los asientos delanteros – 1068

- D. Con el asiento trasero plegado y hasta el techo – 1841

##### Asientos de la tercera fila

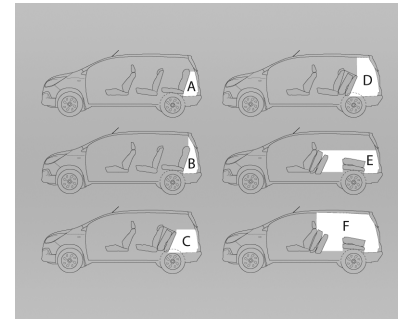

##### Capacidad de carga (en litros)

- A. Hasta la altura del respaldo de los asientos de la tercera fila – 162
- B. Con el respaldo del asiento de la tercera fila y hasta el techo – 199
- C. Con el asiento de la tercera fila plegado y hasta la altura del asiento – 553

## 4-4 Portaobjetos

- D. Con el asiento de la tercera fila plegado y hasta el techo – 864
- E. Con los asientos de la segunda y tercera filas plegados y hasta la altura del respaldo del asiento delantero – 952
- F. Con los asientos de la segunda y tercera fila plegados y hasta el techo – 1608

### Asientos traseros



#### **Peligro**

Tenga cuidado no el equipaje que no está sujeto. En caso de colisiones, pueden ser proyectados contra los pasajeros y causar lesiones.

### Segunda fila de asientos

Consulte "Plegado de los asientos" en *Asientos de la segunda fila en la página 3-4*.

### Tercera fila de asientos

Consulte "Plegado de los asientos" en *Asientos de la tercera fila en la página 3-7*.

## Equipamiento adicional portaobjetos

### Cubierta del compartimento de carga

(en versiones así equipadas)

Para abrir la cubierta del compartimento de carga, retire los extremos de la cubierta de las ranuras que se encuentran en los paneles del revestimiento trasero.

Para cerrar la cubierta del compartimento de carga, extienda y posicione los extremos de la cubierta en las ranuras de los paneles del revestimiento trasero.

## Portaobjetos 4-5

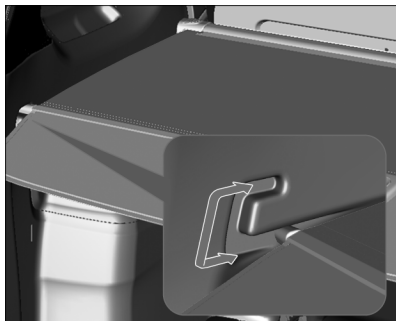

**Nota:** Asegúrese de que cuando estén retraídos, los extremos de la cubierta (A) se apoyen sobre los soportes (B).

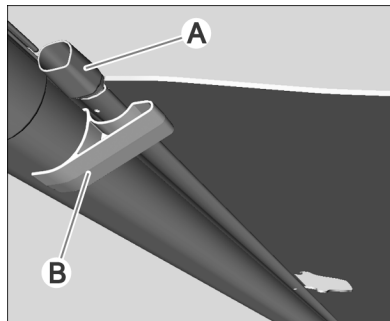

### Extracción

Con la cubierta en la posición retraída, tome los extremos de la cubierta y tire hacia adentro para retirarla de los paneles del revestimiento lateral.

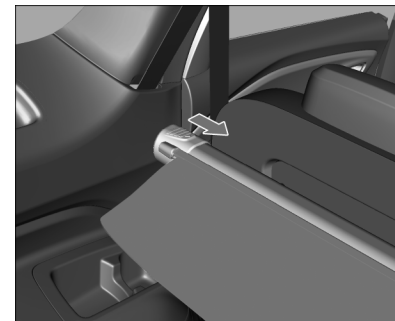

### Colocación

Agarre los extremos de la cubierta del compartimiento de carga y tire hacia adentro.

Una vez que la cubierta esté en su posición, suelte los extremos y la pantalla se bloqueará dentro de los orificios de acceso que están en los paneles del revestimiento trasero.

## 4-6 Portaobjetos

### Anillos de sujeción

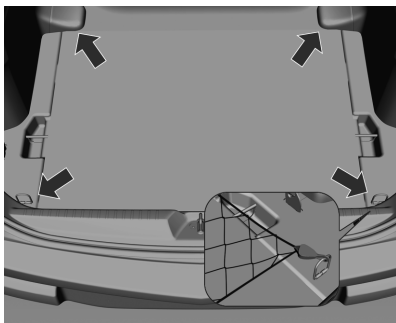

Se dispone de cuatro anillos de sujeción en el área del compartimento de carga (en versiones así equipadas), diseñados para fijar sogas, sujetadores de goma o redes para equipaje, que se deben usar cuando sea necesario para inmovilizar el equipaje.

Los objetos pesados se deben sujetar. Si las cargas pesadas se deslizan debido a un frenado o giro repentino del vehículo, se puede modificar el rumbo del mismo.

#### Peligro

En los vehículos equipados con la tercera fila de asientos, la red para equipaje de piso se debe usar solo cuando el asiento está plegado. La red para equipaje de piso se puede dañar durante el retorno del asiento a su posición original o interferir con la fijación correcta del asiento en el piso.

### Triángulo de advertencia

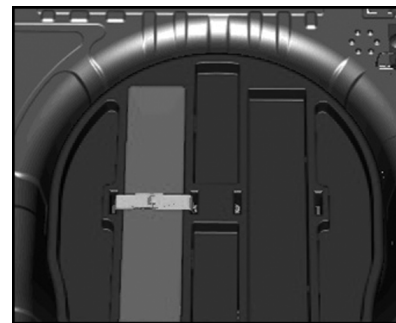

El triángulo de advertencia está guardado debajo del piso del compartimento de carga en la base de la rueda de auxilio.

Recuerde que este vehículo puede no ser comercializado con el triángulo de advertencia en el momento de la compra. Según algunas legislaciones, entre las cuales puede estar la suya, es obligatorio contar con el triángulo de advertencia de seguridad.

## Portaobjetos 4-7

### Matafuegos



El matafuegos se guarda en el espacio para los pies, debajo del asiento del acompañante. Recuerde que este vehículo puede no ser comercializado con el matafuego incluido en el momento de la compra.

El matafuegos debería utilizarse del siguiente modo:

1. Detenga el vehículo en un lugar seguro y apague el motor inmediatamente.

2. Para extraer el matafuegos de debajo del asiento del acompañante, deberá retirar la alfombra y liberar el cierre como se muestra en la ilustración.
3. Siga las instrucciones que figuran en el matafuegos para usarlo correctamente.

#### Peligro

El mantenimiento del matafuegos es responsabilidad del propietario, y debe realizarse sin falta en los intervalos indicados por el fabricante, conforme a las instrucciones impresas en la etiqueta del equipo. El propietario debe comprobarlo periódicamente.

- Su presión interna está aún indicada por la zona de funcionamiento gris del manómetro

(Continuación)

#### Peligro (Continuación)

- El sello de plomo no está violado.
- La validez del matafuego no está vencida.

En caso de observar cualquier irregularidad o tras su uso, debe sustituir el matafuegos por uno nuevo, fabricado conforme a la legislación vigente.

## 4-8 Portaobjetos

### Sistema de portaequipajes del techo

Por razones de seguridad y para evitar dañar el techo, se recomienda usar el sistema de portaequipajes del techo aprobado para el vehículo. La carga máxima del portaequipajes del techo es 45 kg con la carga distribuida en forma uniforme.

En los vehículos con portaequipajes del techo, el mismo se debe usar para cargar objetos. Para los portaequipajes del techo que no cuentan con rieles transversales, se pueden adquirir como accesorios rieles transversales certificados por GM. Para más información, comuníquese con los concesionarios Chevrolet.

#### Atención

Evite colgar cargas sobre la parte trasera o un costado del vehículo, para no dañarlo. Coloque la carga de modo que se apoye en forma uniforme entre los largueros, asegurándose de sujetarla en forma segura.

#### Peligro

Para prevenir daños o pérdidas de la carga durante la marcha, asegúrese de que los rieles transversales y la carga estén sujetos en forma segura. La colocación de carga en el portaequipajes de techo eleva la posición del centro de gravedad del vehículo. Evite las altas velocidades, los arranques repentinos, los giros cerrados, el frenado repentino o las

(Continuación)

#### **Peligro (Continuación)**

maniobras abruptas, puesto que puede perder el control del vehículo.

Si conduce una larga distancia, por caminos irregulares o a altas velocidades, detenga ocasionalmente el vehículo para asegurarse de que la carga permanece en su sitio.

No exceda la capacidad máxima del vehículo cuando lo cargue. Consulte *Compartimiento de carga en la página 4-3*.

## Portaobjetos 4-9

### Información sobre la carga del vehículo

- Los objetos pesados colocados en el compartimiento de carga deben ubicarse contra los respaldos de los asientos. Asegúrese de que los respaldos estén enganchados en forma segura. Si los objetos se pueden apilar, los más pesados deben colocarse en la parte inferior.
  - Sujete los objetos colocados en el compartimiento de carga para evitar que se deslicen.
  - Cuando se transportan objetos en el compartimiento de carga, los respaldos de los asientos traseros no deben estar inclinados hacia adelante.
  - No permita que la carga sobresalga por arriba del borde superior de los respaldos.
  - Use el compartimiento portaobjetos apropiado.
- La carga no debe obstruir la operación de los pedales, el freno de estacionamiento y el selector de cambios, ni dificultar la libertad de movimientos del conductor. No coloque ningún objeto suelto en el interior.
  - No conduzca con el compartimiento de carga abierto.
  - La carga útil es la diferencia entre el peso bruto del vehículo permitido y el peso vacío.

Para calcular el peso vacío, ingrese los datos de su vehículo en la tabla de pesos.

Consulte *Peso del vehículo en la página 12-7*.

El peso vacío incluye todos los líquidos (tanque lleno al 90%) y no incluye los pesos del conductor, los ocupantes y el equipaje.

Los equipos y accesorios opcionales incrementan el peso vacío.

## Instrumentos y controles 5-1

### Instrumentos y controles

#### Vista general del tablero de instrumentos

Vista general del tablero de instrumentos ..... 5-3

#### Controles

Ajuste del volante ..... 5-11  
Mandos en el volante ..... 5-11  
Bocina ..... 5-12  
Limpia/lavaparabrisas ..... 5-12  
Limpia/lavaluneta ..... 513  
Temperatura exterior ..... 5-14  
Reloj ..... 5-14  
Encendedor de cigarrillos ..... 5-15  
Ceniceros ..... 5-16

#### Indicadores de advertencia, medidores e indicadores

Velocímetro ..... 5-16  
Odómetro ..... 5-17  
Odómetro ..... 5-13  
Tacómetro ..... 5-13  
Medidor de combustible ..... 5-18  
Indicadores de control ..... 5-18

Luz de giro ..... 5-18  
Recordatorios del cinturón de seguridad ..... 5-19  
Indicador de los airbags y pretensores de cinturones de seguridad ..... 5-19  
Indicador del sistema de carga ..... 5-20  
Indicador de averías (MIL) ... 5-20  
Indicador de revisión urgente del vehículo ..... 5-20  
Indicador de advertencia del sistema de frenos y embrague ..... 5-21  
Indicador de advertencia del sistema antibloqueo de frenos (ABS) ..... 5-21  
Indicador del sensor del asistente de estacionamiento por ultrasonidos ..... 5-22  
Indicador de advertencia de temperatura del refrigerante del motor ..... 5-22  
Testigo de precalentamiento ..... 5-22  
Testigo del filtro de partículas diesel ..... 5-23  
Indicador de presión de aceite del motor ..... 5-23

Indicador de advertencia de combustible bajo ..... 5-23  
Testigo de advertencia de cambio del filtro de combustible ..... 5-24  
Luz de inmovilizador ..... 5-24  
Testigo de potencia reducida del motor ..... 5-24  
Testigo de aplicación del freno de pedal ..... 5-25  
Indicador de luz alta encendida ..... 5-25  
Luz indicadora de las luces de funcionamiento diurno (DRL) ..... 5-25  
Indicador de las luces antiniebla delanteras ..... 5-26  
Recordatorio de luces encendidas ..... 5-26  
Indicador de control de cruceo ..... 526  
Luz de puerta abierta ..... 5-26

#### Mensajes de información

Centro de información del conductor ..... 5-27  
Pantalla de información gráfica ..... 5-30



## 5-2 Instrumentos y controles

---

### Mensajes del vehículo

- Mensajes del vehículo ..... 5-30
- Avisos acústicos ..... 5-31

### Computadora de a bordo

- Computadora de a bordo .... 5-31

### Personalización del vehículo

- Personalización del  
vehículo ..... 5-34



## 5-4 Instrumentos y controles

1. *Intermitentes en la página 5-18*
2. *Tacómetro en la página 5-17*
3. *Recordatorio de faros encendidos en la página 5-26*
4. *Luz alta en la página 5-25*
5. *Puerta abierta en la página 5-26*
6. *Testigo de advertencia de temperatura del refrigerante del motor en la página 5-22*
7. *Testigo de advertencia del sistema de frenos y embrague en la página 5-21*
8. *Testigo de control de crucero en la página 5-26*
9. *No disponible.*
10. *Luz antiniebla delantera en la página 5-26*
11. *Luz indicadora de las luces de funcionamiento diurno (DRL) en la página 5-25*
12. *Indicador de advertencia de combustible bajo en la página 5-23*
13. *Medidor de combustible en la página 5-18*
14. *Testigo de revisión urgente del vehículo en la página 5-20*
15. *Cómo usar este manual en la página iii*
16. *Pantalla de información gráfica (DID) en la página 5-30*
17. *Velocímetro en la página 5-16*
18. *Computadora de a bordo en la página 5-31*
19. *Testigo del inmovilizador en la página 5-24*
20. *Testigo de potencia reducida del motor en la página 5-24*
21. *Testigo del asistente de estacionamiento por ultrasonidos en la página 5-22*
22. *Testigo de aplicación del freno de pedal en la página 5-25*
23. *Testigo de averías (MIL) en la página 5-20*
24. *Testigo de presión de aceite del motor en la página 5-23*
25. *Testigo del sistema de carga en la página 5-20*
26. *Recordatorios del cinturón de seguridad en la página 5-19*
27. *Testigo del airbag y los pretensores del cinturón de seguridad en la página 5-19*
28. *Testigo de advertencia del sistema antibloqueo de frenos (ABS) en la página 5-21*

## Instrumentos y controles 5-5



Indicadores de control del tablero de instrumentos (modelo B) - Para motores de gasolina y combustible flexible

## 5-6 Instrumentos y controles

1. *Intermitentes en la página 5-18*
2. *Tacómetro en la página 5-17*
3. *Recordatorio de faros encendidos en la página 5-26*
4. *Luz alta en la página 5-25*
5. *Puerta abierta en la página 5-26*
6. *Testigo de advertencia de temperatura del refrigerante del motor en la página 5-22*
7. *Testigo de advertencia del sistema de frenos y embrague en la página 5-21*
8. *Testigo de control de cruceo en la página 5-26*
9. *No disponible.*
10. *Luz antiniebla delantera en la página 5-26*
11. *Luz indicadora de las luces de funcionamiento diurno (DRL) en la página 5-25*
12. *Indicador de advertencia de combustible bajo en la página 5-23*
13. *Medidor de combustible en la página 5-18*
14. *Testigo de revisión urgente del vehículo en la página 5-20*
15. *Cómo usar este manual en la página iii*
16. *Pantalla de información gráfica (DID) en la página 5-30*
17. *Velocímetro en la página 5-16*
18. *Computadora de a bordo en la página 5-31*
19. *Testigo del inmovilizador en la página 5-24*
20. *Testigo de potencia reducida del motor en la página 5-24*
21. *Testigo del asistente de estacionamiento por ultrasonidos en la página 5-22*
22. *Testigo de aplicación del freno de pedal en la página 5-25*
23. *Testigo de averías (MIL) en la página 5-20*
24. *Testigo de presión de aceite del motor en la página 5-23*
25. *Testigo del sistema de carga en la página 5-20*
26. *Recordatorios del cinturón de seguridad en la página 5-19*
27. *Testigo del airbag y los pretensores del cinturón de seguridad en la página 5-19*
28. *Testigo de advertencia del sistema antibloqueo de frenos (ABS) en la página 5-21*

## Instrumentos y controles 5-7



Indicadores de control del tablero de instrumentos (modelo A) – Para motores diesel

## 5-8 Instrumentos y controles

1. *Intermitentes en la página 5-18*
2. *Tacómetro en la página 5-17*
3. *Recordatorio de faros encendi-dos en la página 5-26*
4. *Luz alta en la página 5-25*
5. *Testigo del filtro de partículas diesel en la página 5-23*
6. *Testigo de precalentamiento en la página 5-22*
7. *Testigo de advertencia de cambio del filtro de combustible en la página 5-24*
8. *Puerta abierta en la página 5-26*
9. *Testigo de advertencia de temperatura del refrigerante del motor en la página 5-22*
10. *Testigo de advertencia del sistema de frenos y embrague en la página 5-21*
11. *Testigo de control de crucero en la página 5-26*
12. *No disponible.*
13. *Luz antiniebla delantera en la página 5-26*
14. *Luz indicadora de las luces de funcionamiento diurno (DRL) en la página 5-25*
15. *Testigo de advertencia de nivel de combustible bajo en la página 5-23*
16. *Medidor de combustible en la página 5-18*
17. *Testigo de revisión urgente del vehículo en la página 5-20*
18. *Cómo usar este manual en la página iii*
19. *Pantalla de información gráfica (DID) en la página 5-30*
20. *Velocímetro en la página 5-16*
21. *Computadora de a bordo en la página 5-31*
22. *Testigo del inmovilizador en la página 5-24*
23. *Testigo de potencia reducida del motor en la página 5-24*
24. *Testigo del asistente de estacionamiento por ultrasonidos en la página 5-22*
25. *Testigo de aplicación del freno de pedal en la página 5-25*
26. *Testigo de averías (MIL) en la página 5-20*
27. *Testigo de presión de aceite del motor en la página 5-23*
28. *Testigo del sistema de carga en la página 5-20*
29. *Recordatorios del cinturón de seguridad en la página 5-19*
30. *Testigo del airbag y los pretensores del cinturón de seguridad en la página 5-19*
31. *Testigo de advertencia del sistema antibloqueo de frenos (ABS) en la página 5-21*

## Instrumentos y controles 5-9

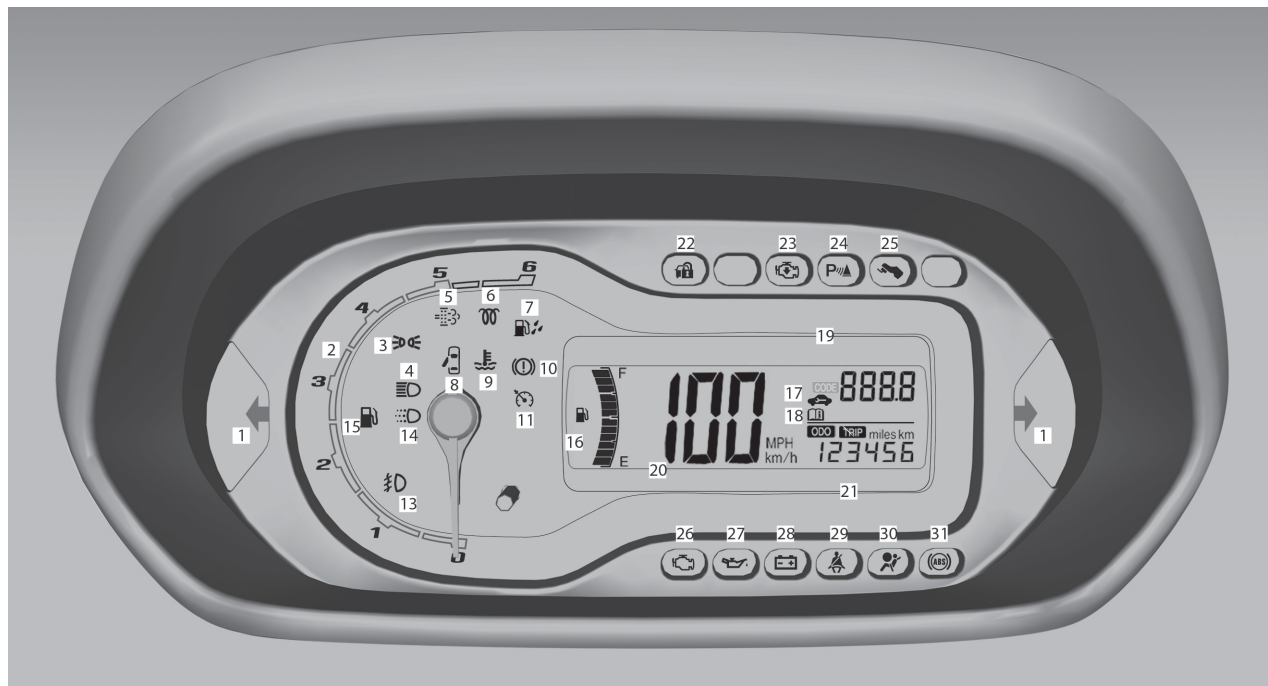

Indicadores de control del tablero de instrumentos (modelo B) – Para motores diesel



## 5-10 Instrumentos y controles

1. *Intermitentes en la página 5-18*
2. *Tacómetro en la página 5-17*
3. *Recordatorio de faros encendi-dos en la página 5-26*
4. *Luz alta en la página 5-25*
5. *Testigo del filtro de partículas diesel en la página 5-23*
6. *Testigo de precalentamiento en la página 5-22*
7. *Testigo de advertencia de cambio del filtro de combustible en la página 5-24*
8. *Puerta abierta en la página 5-26*
9. *Testigo de advertencia de temperatura del refrigerante del motor en la página 5-22*
10. *Testigo de advertencia del sistema de frenos y embrague en la página 5-21*
11. *Testigo de control de cruceo en la página 5-26*
12. *No disponible.*
13. *Luz antiniebla delantera en la página 5-26*
14. *Luz indicadora de las luces de funcionamiento diurno (DRL) en la página 5-25*
15. *Testigo de advertencia de nivel de combustible bajo en la página 5-23*
16. *Medidor de combustible en la página 5-18*
17. *Testigo de revisión urgente del vehículo en la página 5-20*
18. *Cómo usar este manual en la página iii*
19. *Pantalla de información gráfica (DID) en la página 5-30*
20. *Velocímetro en la página 5-16*
21. *Computadora de a bordo en la página 5-31*
22. *Testigo del inmovilizador en la página 5-24*
23. *Testigo de potencia reducida del motor en la página 5-24*
24. *Testigo del asistente de estacionamiento por ultrasonidos en la página 5-22*
25. *Testigo de aplicación del freno de pedal en la página 5-25*
26. *Testigo de averías (MIL) en la página 5-20*
27. *Testigo de presión de aceite del motor en la página 5-23*
28. *Testigo del sistema de carga en la página 5-20*
29. *Recordatorios del cinturón de seguridad en la página 5-19*
30. *Testigo del airbag y los pretensores del cinturón de seguridad en la página 5-19*
31. *Testigo de advertencia del sistema antibloqueo de frenos (ABS) en la página 5-21*

## Controles

### Ajuste del volante

(en versiones así equipadas)

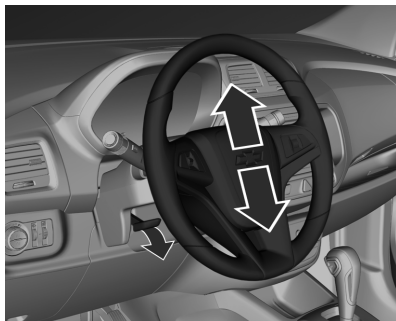

Desbloquee la palanca, ajuste el volante, luego acople la palanca y asegúrese de que esté totalmente bloqueada.

El volante sólo se debe ajustar con el vehículo parado.

Consulte *Sistema de airbags en la página 3-15*.

### Mandos en el volante

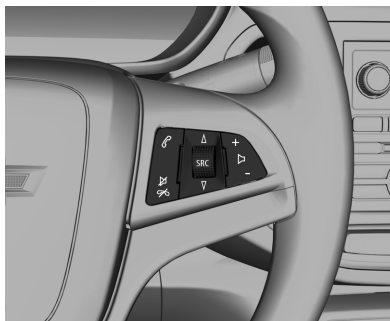

El sistema de infoentretenimiento se puede manejar con los controles del volante.

Consulte *Mandos en el volante en la página 7-8*.



El sistema de control de crucero se puede manejar con los controles del volante.

Consulte *Control de crucero en la página 9-24*.

## 5-12 Instrumentos y controles

### Bocina



Pulse el punto  situado en el centro del volante.

### Limpia/lavaparabrisas

#### Limpiaparabrisas

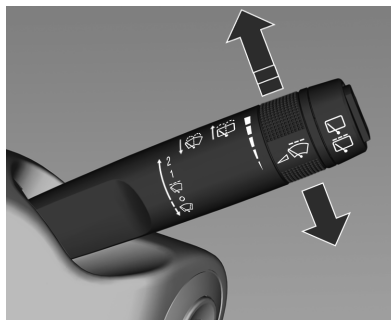

2 : Alta velocidad

1 : Baja velocidad

 : Limpiaparabrisas intermitente (el intervalo es ajustable a 5 valores de tiempo diferentes girando la rueda de ajuste)

 : Desconectado

Para efectuar un solo barrido cuando los limpiaparabrisas están apagados, presione la palanca hacia abajo y suéltela.

No los utilice si el parabrisas está helado.

No ponga en funcionamiento los limpiaparabrisas durante los lavados del vehículo.

#### Intervalo de funcionamiento del limpiaparabrisas ajustable

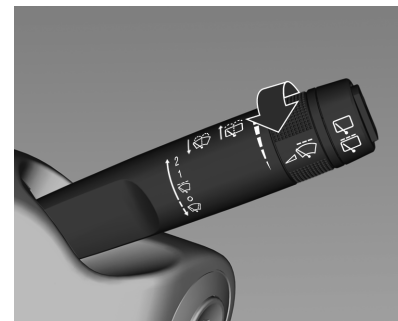

Palanca del limpiaparabrisas en posición .

## Instrumentos y controles 5-13

Gire la rueda de ajuste para ajustar el intervalo deseado:

**intervalo corto:** gire la rueda de ajuste hacia arriba

**intervalo largo:** gire la rueda de ajuste hacia abajo

### Lavaparabrisas

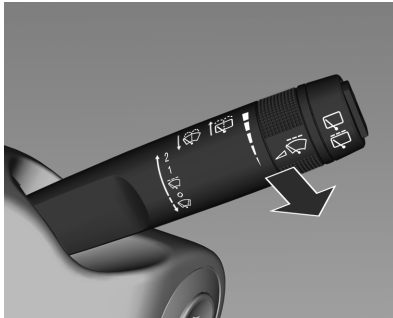

Tire de la palanca. Se pulveriza líquido de lavado sobre el parabrisas y los limpiaparabrisas se accionan durante varios ciclos.

### Peligro

Una visión poco nítida para el conductor puede provocar un accidente que provoque lesiones y daños personales a su vehículo u otros objetos.

No accione el limpiaparabrisas cuando el parabrisas está seco u obstruido con barro, nieve o hielo. Si usa el limpiaparabrisas en un parabrisas obstruido, podría dañar las escobillas, el motor del limpiaparabrisas y el cristal.

No accione el lavaparabrisas de forma continua durante más de unos pocos segundos o cuando el depósito del líquido de lavado está vacío. Esto puede provocar un recalentamiento del motor de lavado.

### Limpia/lavaluneta

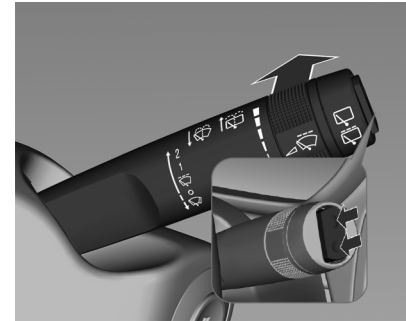

Presione el interruptor basculante para activar el limpialuneta trasera:

**Posición superior:**  
Funcionamiento continuo

**Posición inferior:** Funcionamiento intermitente

**Posición media:** Desconectado

Presione la palanca. Se pulveriza líquido de lavado sobre la luneta trasera y el limpialuneta se acciona varias veces.

## 5-14 Instrumentos y controles

No lo utilice si la luneta trasera está helada.

No ponga en funcionamiento los limpiaparabrisas durante los lavados del vehículo.

El limpialuneta trasera se activa automáticamente cuando se el limpiaparabrisas está activado y se acopla la marcha atrás.

La activación o desactivación de esta función se puede cambiar en el sistema de infoentretenimiento.

Consulte "Limpialuneta trasera" en Personalización de *Personalización (Radio CD/USB)* en la página 7-64 o *Personalización (MyLink)* en la página 7-68

El sistema del lavaluneta trasera se desactiva cuando el nivel de combustible es bajo.

### Temperatura exterior

Una disminución de temperatura se indica inmediatamente en el sistema de infoentretenimiento de los vehículos con pantalla modelo A o

en el centro de información del conductor en los vehículos con pantalla modelo B, y un aumento de temperatura se indica después de un retardo.

#### Peligro

La superficie de la carretera puede que ya esté helada aunque la pantalla indique unos pocos grados por encima de 0°C.

### Reloj

La fecha y la hora se muestran en la pantalla de infoentretenimiento.

La configuración de la fecha y la hora puede ajustarse.

Consulte "Fecha y hora" en Personalización de *Personalización (Radio CD/USB)* en la página 7-64 o *Personalización (MyLink)* en la página 7-68

Si el vehículo no está equipado con el sistema de infoentretenimiento, la fecha y la hora se muestran en el centro de información del conductor.

Consulte *Centro de información del conductor* en la página 5-27.

### Modelo A



Para ajustar la hora en la pantalla modelo A, pulse el botón **MENU** de la palanca de las luces de giro y gire la perilla hacia arriba o abajo hasta que aparezca.

## Instrumentos y controles 5-15

### Configurar horas/minutos:

Presione la perilla **SET/CLR** durante más de 2 segundos.

### Aumentar las horas/minutos:

Presione la perilla **SET/CLR** durante menos de 2 segundos.

### Modelo B



Para ajustar la hora en la pantalla modelo B, presione el botón del cuadro de instrumentos durante menos de 2 segundos como se muestra en la ilustración de abajo.

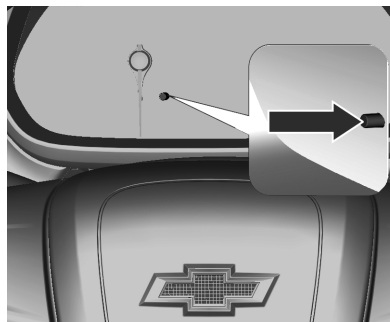

### Configurar horas/minutos:

Presione el botón del cuadro de instrumentos durante más de 2 segundos hasta que parpadee y presiónelo durante un período mayor para seleccionar el siguiente menú.

### Aumentar las horas/minutos:

Pulse el botón del cuadro de instrumentos durante menos de dos segundos, después de que el campo deseado destella, para aumentar el número. Repita la operación hasta que se obtenga el número deseado.

### Encendedor de cigarrillos



Las leyes de ciertos lugares, entre los cuales puede encontrarse el suyo, prohíben fumar mientras se conduce.

Para activar el encendedor de cigarrillos, gire el encendido a ACC u ON y empuje el encendedor hacia dentro hasta el tope.

El encendedor saltará automáticamente cuando esté listo para su uso.

## 5-16 Instrumentos y controles

### Atención

Si el encendedor se recalienta, se podría dañar el elemento de calor y el encendedor.

No presione el encendedor mientras se está calentando. Esto puede provocar un recalentamiento del encendedor.

Puede resultar peligroso manipular un encendedor estropeado. Si el encendedor de cigarrillos caliente no salta hacia afuera dentro de los 25 segundos, consulte a un taller para que lo reparen. Le recomendamos que consulte a su taller autorizado. Puede causar lesiones o daños a su vehículo.

### Ceniceros



### Atención

Para ser usados solo para cenizas y no para basura combustible.

El cenicero portátil se puede colocar en los portavasos.

### Indicadores de advertencia, medidores e indicadores

#### Velocímetro

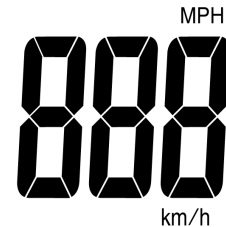

Indica la velocidad del vehículo.

## Odómetro

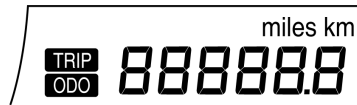

EL odómetro muestra la distancia registrada.

Es posible conmutar entre el odómetro y el odómetro parcial girando la perilla de la palanca de las luces de giro.

En el vehículo de nivel básico, es posible conmutar entre el odómetro y el odómetro parcial pulsando el botón de cuadro de instrumentos.

## Odómetro parcial

Existe un odómetro parcial independiente, que muestra la distancia registrada desde la última puesta a cero.

Para poner a cero el odómetro parcial, selecciónelo girando la perilla de la palanca de las luces de giro. Después de hacerlo, mantenga presionada la perilla de puesta a cero del cuadro de instrumentos durante algunos segundos con el encendido activado.

## Tacómetro

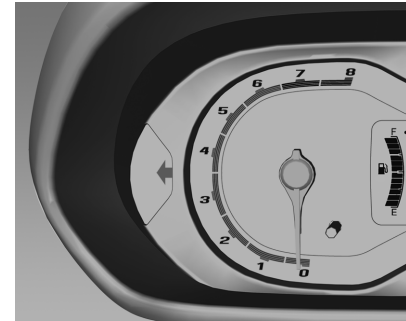

Indica las revoluciones por minuto del motor.

Conduzca en los regímenes más bajos del motor en cada marcha tanto como sea posible.

### **Atención**

Si la aguja se encuentra en la zona de peligro roja, se excede la velocidad del motor máxima permitida. Motor en riesgo.



## 5-18 Instrumentos y controles

### Medidor de combustible





**F o 1:** Lleno

**E o 0:** Vacío

Muestra el nivel de combustible en el depósito.

Nunca debe agotar el depósito.

Debido al combustible que queda en el depósito, la cantidad requerida para llenar el depósito puede ser inferior a la capacidad especificada.

El testigo de advertencia de nivel de combustible bajo  se enciende con luz amarilla cuando al medidor de combustible le queda una sola barra indicadora. Cuando el testigo de nivel bajo de combustible  parpadea y aparece el mensaje **FILL FUEL** en el centro de información del conductor (DIC), debe recargar inmediatamente.

Consulte *Centro de información del conductor en la página 5-27*.

 **Peligro**

Antes de recargar, detenga el vehículo y apague el motor.

### Indicadores de control

Los testigos de control descritos no están presentes en todos los vehículos. La descripción es válida para todas las versiones de cuadros de instrumentos. Al conectar el encendido, se iluminarán

brevemente la mayoría de los testigos de control a modo de prueba funcional.

Los colores de los testigos de control significan lo siguiente:

**Rojo:** Peligro, recordatorio importante

**Amarillo:** Advertencia, información, avería

**Verde:** Confirmación de activación

**Azul:** Confirmación de activación

**Blanco:** Confirmación de activación

### Luz de giro



 se enciende en verde

## Instrumentos y controles 5-19

El testigo de control parpadea cuando están conectados los intermitentes o las balizas.

**Parpadeo rápido:** Falla de una luz de giro o del fusible correspondiente.

Consulte *Reemplazo de la lámpara en la página 10-23*, *Fusibles en la página 10-28* y *Intermitentes y señales de cambio de carril en la página 6-3*.

### Recordatorios del cinturón de seguridad



 se enciende en rojo (para el cinturón de seguridad del conductor)

Quando arranca el motor, se activan este indicador de control y un timbre durante varios segundos para recordar al conductor que debe abrocharse el cinturón de seguridad.

El indicador de control también comienza a parpadear. Después de esto, deja de parpadear y permanece encendido hasta que el cinturón de seguridad del conductor esté abrochado.

Para vehículos equipados con airbags, si el conductor continúa sin abrocharse el cinturón y el vehículo está en movimiento, al alcanzar una distancia o velocidad específicas, el timbre se activa y el indicador de control parpadea durante varios segundos.

Si el cinturón de seguridad del conductor ya está abrochado, el testigo de control no se enciende y el timbre no suena.

Consulte *Cinturón de seguridad de tres puntos en la página 3-13*.

### Indicador de los airbags y pretensores de cinturones de seguridad



 se enciende en rojo

Al conectar el encendido, el testigo de control se ilumina durante unos segundos. Si no se enciende, no se apaga después de unos segundos o si se enciende mientras conduce, hay una avería en el sistema de airbags. Solicite la asistencia de los concesionarios Chevrolet. Los sistemas podrían no dispararse en caso de accidente.

La activación de los pretensores de cinturones o los airbags se indica mediante la iluminación permanente del testigo .

## 5-20 Instrumentos y controles

### Peligro

Haga subsanar la causa de la avería del sistema en un concesionario Chevrolet.

Consulte *Cinturones de seguridad* en la página 3-11 y *Sistema de airbags* en la página 3-15.

### Indicador del sistema de carga

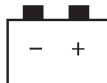

 se enciende en rojo

Se ilumina al conectar el encendido y se apaga poco después de arrancar el motor.

Si se enciende cuando el motor está en marcha, detenga el vehículo y apague el motor. La batería no se

carga. El resfriamiento del motor puede estar interrumpido. Solicite la asistencia de un concesionario Chevrolet.

### Indicador de averías (MIL)



 se enciende en amarillo

El testigo de averías se enciende cuando el vehículo detecta una avería del sistema de control de emisiones o de sensores electrónicos importantes.

Si el testigo de averías parpadea, puede haber daños en el catalizador. Reduciendo el régimen del motor se pueden evitar daños en el catalizador y hacer que el testigo de averías deje de parpadear.

Si el indicador de averías se enciende mientras se conduce el vehículo, debe acudir a un concesionario Chevrolet para que lo revisen.

### Indicador de revisión urgente del vehículo



 Se enciende

Se enciende en combinación con el indicador de control  y un código de advertencia para el mensaje de potencia reducida del motor cuando el vehículo necesita servicio.

Haga revisar el vehículo inmediatamente en un concesionario Chevrolet.

Consulte *Mensajes del vehículo* en la página 5-30.

## Instrumentos y controles 5-21

### Indicador de advertencia del sistema de frenos y embrague



 se enciende en rojo

Se enciende cuando el freno de estacionamiento está accionado, si el nivel del líquido de frenos o embrague es demasiado bajo o si hay una avería del sistema de frenos.

Consulte *Frenos en la página 10-19*.

#### Peligro

Si el testigo de advertencia del sistema de frenos se ilumina, compruebe el nivel del líquido de  
(Continuación)

#### Peligro (Continuación)

frenos y contacte a un concesionario Chevrolet inmediatamente.

Si el nivel del líquido de frenos en el depósito es bajo, no conduzca el vehículo.

Eso significa que los frenos no funcionan de forma adecuada.

Si se conduce con frenos averiados, se pueden causar lesiones personales y daños al vehículo y otros objetos.

Se enciende después de conectar el encendido si el freno de estacionamiento está accionado.

Consulte *Freno de estacionamiento en la página 9-24*.

### Indicador de advertencia del sistema antibloqueo de frenos (ABS)



 se enciende en amarillo

Se ilumina durante unos segundos después de conectar el encendido. El sistema está operativo cuando se apaga el testigo de control.

Si el testigo de control no se apaga al cabo de unos segundos, o si se enciende durante la marcha, hay una avería en el ABS. El sistema de frenos sigue operativo pero sin la regulación del ABS.

Consulte *Sistema antibloqueo de frenos (ABS) en la página 9-23*.

## 5-22 Instrumentos y controles

### Indicador del sensor del asistente de estacionamiento por ultrasonidos



Se enciende cuando se produce una avería en el sistema, una avería debida a que los sensores están sucios o cubiertos por hielo o nieve o existe una interferencia debida a fuentes de ultrasonido externas. Una vez eliminada la fuente de las interferencias, el sistema funcionará con normalidad.

Haga subsanar la causa de la avería del sistema en un concesionario Chevrolet.

**Nota:** Puede que este equipo no esté disponible en su país.

Consulte *Asistencia al estacionamiento* en la página 9-26.

### Indicador de advertencia de temperatura del refrigerante del motor



 se enciende en rojo

Se enciende cuando el refrigerante del motor se ha recalentado.

Si ha estado haciendo funcionar su vehículo en condiciones de conducción normales, debe salir de la carretera, detener el vehículo y dejar el motor al ralentí durante unos minutos.

Si el testigo no se apaga, debe apagar el motor y consultar a los concesionarios Chevrolet lo antes posible.

### Testigo de precalentamiento



 se enciende en amarillo

Solo disponible para motores diesel.

Se enciende cuando está activado el precalentamiento. Cuando la luz se apaga, el motor se puede arrancar.

Consulte *Arranque del motor* en la página 9-14.

## Instrumentos y controles 5-23

### Testigo del filtro de partículas diesel



 se enciende en amarillo

Solo disponible para motores diesel.

Parpadea si el filtro de partículas diesel requiere limpieza y las condiciones de conducción anteriores no permitieron la limpieza automática. Continúe conduciendo y si es posible no permita que el régimen del motor disminuya por debajo de las 2000 rpm.

Se apaga tan pronto termina la operación de limpieza automática.

Consulte *Filtro de partículas diesel* en la página 9-16.

### Indicador de presión de aceite del motor



 se enciende en rojo

Se ilumina al conectar el encendido y se apaga poco después de arrancar el motor. Si permanece encendido, consulte a los concesionarios Chevrolet.

El indicador de control puede destellar cuando el motor se calienta a régimen de ralentí, pero debería apagarse cuando aumentan las revoluciones del motor. Si el indicador de control se ilumina durante la marcha, detenga el vehículo lo antes posible y apague el motor. El sistema de lubricación puede haberse interrumpido y puede causar daños al motor y el bloqueo de las ruedas.

### Peligro

Si las ruedas se bloquean con el vehículo en movimiento, pise el pedal del embrague, coloque la palanca de cambios en punto muerto en el caso de las transmisiones manuales o en posición N en el caso de la transmisión automática y apague el encendido. Se requerirá más fuerza para el frenado del volante. Consulte a un concesionario Chevrolet.

### Indicador de advertencia de combustible bajo



 se enciende en amarillo

## 5-24 Instrumentos y controles

Se enciende cuando el nivel en el depósito de combustible es demasiado bajo.

Se enciende durante unos segundos al conectar el encendido.

### **Atención**

No deje que su vehículo se quede sin combustible. Esto puede dañar el catalizador.

Consulte *Catalizador en la página 9-17*.

### **Testigo de advertencia de cambio del filtro de combustible**



 se enciende en amarillo

Solo disponible para motores diesel.  
Se enciende cuando hay agua en el combustible.

Drene inmediatamente el agua del filtro de combustible.

El testigo de advertencia se apaga cuando se completa el drenaje.

Consulte *Filtro de combustible diesel en la página 10-21*.

### **Luz de inmovilizador**



 se enciende en amarillo

Si el indicador continúa iluminado o parpadea con el encendido activado, hay un fallo en el sistema. No se puede arrancar el motor.

Haga subsanar la causa de la avería en un concesionario Chevrolet.

### **Testigo de potencia reducida del motor**



 se enciende en amarillo

### **Atención**

Se enciende con el testigo de averías cuando es necesario realizar el servicio del vehículo con urgencia.

El vehículo se puede conducir a velocidad reducida

Haga revisar el vehículo inmediatamente en un concesionario Chevrolet.

### Testigo de aplicación del freno de pedal



 se enciende en amarillo

En los vehículos con transmisión automática, solo se puede arrancar el motor si se pisa el pedal del embrague y la palanca selectora está en posición **P** o **N**.

Consulte *Palanca selectora en la página 9-18*.

### Indicador de luz alta encendida



 se enciende en azul

Se enciende cuando está conectada la luz alta y cuando se accionan los guiños.

Consulte *Cambiador de luz alta/luz baja de los faros en la página 6-1*.

### Luz indicadora de las luces de funcionamiento diurno (DRL)



 Se enciende en verde

Se enciende cuando las luces de funcionamiento diurno están encendidas.

Consulte *Luces de funcionamiento diurno (DRL) en la página 6-2*.



## 5-26 Instrumentos y controles

### Indicador de las luces antiniebla delanteras



 Se enciende en verde

Se enciende cuando las luces antiniebla delanteras están encendidas.

Consulte *Luces antiniebla delanteras en la página 6-3*.

### Recordatorio de luces encendidas



 Se enciende en verde

Se enciende cuando las luces exteriores están encendidas.

Consulte *Mandos de las luces exteriores en la página 6-1*.

### Indicador de control de crucero



**Se enciende en blanco**

El sistema está encendido.

**Se enciende en verde**

El control de crucero está activado.

Consulte *Control de crucero en la página 9-24*.

### Luz de puerta abierta



 se enciende en rojo

Se enciende cuando una puerta o el portón trasero están abiertos.

Se ilumina al conectar el encendido y se apaga poco después de arrancar el motor.

## Mensajes de información

### Centro de información del conductor

El centro de información del conductor (DIC) está situado en el cuadro de instrumentos.

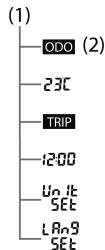

La imagen de arriba ilustra la secuencia de algunas funciones de la computadora de a bordo en la pantalla modelo B.

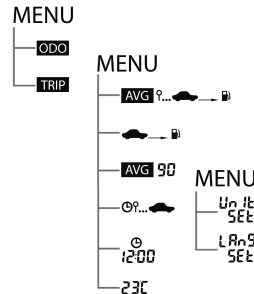

La imagen de arriba ilustra la secuencia de algunas funciones de la computadora de a bordo en la pantalla modelo A.

#### Modelo A

La palabra **MENU** en la imagen indica que si se pulsa el botón **MENU**, se produce el cambio de una secuencia a la otra. Como alternativa, si se gira la perilla de la rueda de ajuste, se desplazará hacia abajo en la imagen. El botón **SET/CLR** le permite configurar el elemento o reiniciar.



Se pueden seleccionar los siguientes menús:

- Odómetro
- Computadora de a bordo
- Configuración de unidades
- Vida útil del aceite del motor

## 5-28 Instrumentos y controles



Para seleccionar el menú, pulse el botón **MENU** de la palanca de las luces de giro.

Cada vez que pulsa el botón **MENU**, el modo cambia en el orden siguiente:

1. Odómetro
2. Computadora de a bordo
3. Configuración de unidades
4. Vida útil del aceite del motor

Consulte *Personalización del vehículo* en la página 5-34, *Odómetro* en la página 5-17 y *Computadora de a bordo* en la página 5-31.

### Modelo B

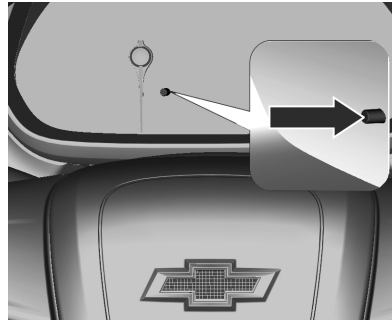

Cada vez que pulse el botón del cuadro de instrumentos menos de 2 segundos, el modo cambia en el orden siguiente:

1. Odómetro
2. Ajuste de temperatura
3. Odómetro parcial

4. Ajuste del reloj
5. Configuración de unidades
6. Vida útil del aceite del motor

Pulsando el botón del cuadro de instrumentos durante más de 2 segundos, se pueden configurar o reiniciar las opciones correspondientes.

### Vida útil del aceite del motor (solo para motores diesel)

El MENÚ muestra una estimación de la vida útil remanente del aceite. Si se muestra "99", significa que queda el 99% del aceite actual. Cuando la vida útil remanente del aceite es baja, aparece el mensaje de código 82 en la pantalla. El aceite debe cambiarse lo antes posible. Además del sistema de vida útil del aceite del motor que monitorea la vida útil del aceite, se recomienda realizar mantenimiento adicional en el mantenimiento programado según *Mantenimiento programado* en la página 11-3.

## Instrumentos y controles 5-29

Recuerde, la pantalla de vida útil del aceite debe ponerse a cero después de cada cambio de aceite. No se pone a cero automáticamente. Asimismo, tenga cuidado de no poner a cero accidentalmente la pantalla de vida útil en ningún otro momento que no sea el momento exacto del cambio de aceite. No se puede reajustar con exactitud hasta el próximo cambio de aceite. Para poner a cero el sistema de vida útil del aceite del motor, pulse el botón SET / CLR mientras la pantalla de vida útil del aceite está activa. Consulte Sistema de vida útil del aceite del motor en *Sistema de vida útil del aceite del motor en la página 10-13*.

### Configuración de unidades

#### Modelo A

Puede cambiar las unidades de la velocidad y la temperatura.

Se puede seleccionar cada menú pulsando el botón de menú de la palanca de las luces de giro.

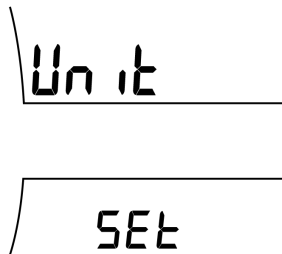

Después de seleccionar la configuración de las unidades, pulse el botón **SET/CLR** durante algunos segundos.

Gire la perilla de la palanca de las luces de giro para seleccionar uno de los ajustes.

1. Unidad 1 (mph, °C)
2. Unidad 2 (mph, °F)
3. Unidad 3 (km/h, °C)

Cuando cambie una unidad, se mostrará la que haya seleccionado.

Pulse el botón **SET/CLR** durante unos segundos para confirmar.

#### Modelo B

Pulse el botón del cuadro de instrumentos durante menos de 2 segundos varias veces hasta que aparezca la configuración de las unidades.

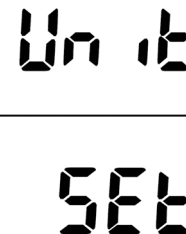

Pulse durante más de 2 segundos para configurar las unidades.

## 5-30 Instrumentos y controles

Pulse durante menos de 2 segundos para seleccionar una de las opciones.

1. Unidad 1 (mph, °C)
2. Unidad 2 (mph, °F)
3. Unidad 3 (km/h, °C)

### Pantalla de información gráfica

Muestra la fecha, la hora, la temperatura exterior y la información del sistema de infoentretenimiento.

Cuando el sistema de infoentretenimiento está activado, se muestran los ajustes para la personalización del vehículo.

Consulte *Personalización del vehículo* en la página 5-34.

### Mensajes del vehículo

Se enciende  con el código de mensajes del vehículo.

Los mensajes se proporcionan mediante el centro de información del conductor (DIC) o con un timbre de advertencia.

Dependiendo del equipamiento y la personalización del vehículo, es posible que algunas de las funciones descritas a continuación no estén disponibles.

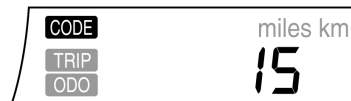

 <b>Atención</b>
El vehículo o el motor pueden sufrir graves daños si continúa conduciendo mientras el mensaje del vehículo aparece en el centro de información del conductor (DIC). Póngase en contacto inmediatamente con el servicio de un concesionario Chevrolet.

Los mensajes del vehículo se muestran como códigos numéricos.

Nº	Mensaje del vehículo
15	Falla de la tercera luz de freno
16	Testigos del freno de servicio
18	Falla de la luz baja izquierda
20	Falla de la luz baja derecha
21	Falla de la luz de posición izquierda

## Instrumentos y controles 5-31

N°	Mensaje del vehículo
22	Falla de la luz de posición derecha
23	Falla de la luz de marcha atrás
24	Falla de la luz de la placa de patente
25	Avería de la luz de giro delantera izquierda
26	Avería de la luz de giro trasera izquierda
27	Avería de la luz de giro delantera derecha
28	Avería de la luz de giro trasera derecha
65	Theft Attempted (Intento de robo)
82	Cambie el aceite del motor pronto
84	Potencia del motor reducida
89	Revisión urgente del vehículo

N°	Mensaje del vehículo
128	Hood Open (Capó abierto)

### Avisos acústicos

#### Al arrancar el motor o durante la marcha

Si aparece un código de advertencia en el centro de información del conductor.

#### Cuando el vehículo está estacionado y/o se abre una puerta

- El timbre de advertencia se detiene después de algunos segundos cuando se inserta la llave en el interruptor de encendido.
- Con las luces exteriores encendidas.

## Computadora de a bordo



La computadora de a bordo está situada en el centro de información del conductor (DIC).

Proporciona al conductor información de conducción, como la velocidad media, la distancia que se puede recorrer con el combustible que queda, el consumo medio y el tiempo de conducción.

## 5-32 Instrumentos y controles



Para accionar la computadora de a bordo, pulse el botón **MENU** de la palanca de las luces de giro.

Seleccione la pantalla superior pulsando el botón **MENU** hasta que parpadee dos veces.

Cada vez que usted gira la perilla de la palanca de las luces de giro en sentido horario, el modo cambia de la siguiente manera:

1. Consumo medio
2. Distancia de conducción con el combustible restante
3. Velocidad media

### 4. Tiempo de conducción

Algunos modos se pueden reiniciar o poner a cero pulsando el botón **SET/CLR** durante unos segundos.

### Consumo medio



Este modo indica la economía de combustible promedio.

Este número se calcula en función de la distancia por consumo de combustible registrada desde la última vez que se reinició este elemento del menú.

Para reiniciar el consumo medio, pulse el botón **SET/CLR** durante unos segundos.

### ⚠ Atención

El consumo promedio puede variar de acuerdo a las conducciones de conducción, el patrón de conducción, la velocidad o el tipo de combustible (nafta/etanol) del vehículo.

## Instrumentos y controles 5-33

### Distancia de conducción con combustible restante



Este modo indica la distancia de conducción estimada para que se agote el combustible disponible actualmente en el depósito de combustible.

El rango de distancia es de 30-999 km.

Si recarga combustible con la batería desconectada o el vehículo inclinado, es posible que la computadora de a bordo no muestre los valores correctos.

Cuando la distancia de conducción correspondiente al combustible remanente es inferior a 30 km, aparece el mensaje **FILL FUEL** (Cargar combustible) en el centro de información del conductor (DIC). Recargue inmediatamente.

La distancia puede diferir dependiendo de los hábitos de conducción.

Consulte *Centro de información del conductor en la página 5-27*.

**Nota:** La computadora de a bordo como dispositivo auxiliar puede no indicar exactamente la distancia actual para el combustible restante dependiendo de las circunstancias.

La distancia de conducción con el combustible remanente puede ser influenciada por el conductor, la carretera y la velocidad del vehículo, puesto que se calcula de acuerdo a la eficiencia variable del combustible.

### Velocidad media



Este modo indica la velocidad media.

La velocidad media se calcula mientras el motor esté en marcha, aunque el vehículo no circule.

El rango de velocidad promedio no está limitado.

Para reiniciar la velocidad media, pulse el botón **SET/CLR** durante unos segundos.



## 5-34 Instrumentos y controles

### Tiempo de conducción



Este modo muestra el tiempo total de conducción.

El tiempo de conducción se acumula mientras el motor esté en marcha, aunque el vehículo no esté en movimiento.

Para reiniciar el tiempo de conducción a cero, pulse el botón **SET/CLR** durante unos segundos.

El tiempo de conducción se inicializa a 0:00 después de llegar a 99:59.

### Personalización del vehículo

Los parámetros del vehículo se pueden personalizar cambiando la configuración en la pantalla de información.

Dependiendo del equipamiento del vehículo, es posible que algunas de las funciones descritas a continuación no estén disponibles.

Pulse el botón **CONFIG** cuando el encendido está en **ON** y el sistema de infoentretenimiento está activado.

Se muestran los menús de configuración.

Para conmutar los menús de configuración, gire la perilla **MENU-TUNE** del sistema de infoentretenimiento.

Para confirmar la selección, presione la perilla **MENU-TUNE**.

Se pueden mostrar los siguientes menús:

- Configuración del idioma
- Configuración de hora y fecha
- Ajustes de la radio
- Configuración Bluetooth®
- Ajustes del vehículo

Para cerrar o volver a una página anterior, pulse el botón **BACK**.

#### Ajuste de hora y fecha

Consulte *Personalización (Radio CD/USB)* en la página 7-64 o *Personalización (MyLink)* en la página 7-68.

#### Radio Settings (Ajustes de la radio)

Consulte *Personalización (Radio CD/USB)* en la página 7-64 o *Personalización (MyLink)* en la página 7-68.

## Instrumentos y controles 5-35

### Configuración Bluetooth®

Consulte *Bluetooth (Radio CD/USB)* en la página 7-74 o *Bluetooth (MyLink)* en la página 7-80.

### Vehicle Settings (Ajustes del vehículo)

#### Comodidad y conveniencia

**Volumen de avisos:** Cambia el volumen del timbre de advertencia.

#### Iluminación

**Iluminación de salida:** Activar o desactivar la iluminación de salida y cambiar la duración de la iluminación.

#### Cierre centralizado

**Cierre automático de puertas:** Activa o desactiva la función de bloquear todas las puertas después de que el vehículo alcanza una velocidad de 15 km/h.

### Desbloqueo remoto, arranque

**Respuesta apertura a dist.:** Activa o desactiva la realimentación de luz y/o bocina (en la segunda pulsación) durante el desbloqueo.

**Volver a bloquear puertas desbloqueadas en forma remota:** Activa o desactiva la función de nuevo bloqueo automático de las puertas cuando la puerta no se abre después del desbloqueo.

### Restablecer configuraciones de fábrica.

Todas las configuraciones se restablecen en los valores iniciales.

## Iluminación 6-1

### Iluminación

#### Iluminación exterior

Llave de las luces .....	6-1
Luz alta .....	6-1
Guiños .....	6-2
Luces de circulación diurna (DRL) .....	6-2
Balizas .....	6-2
Señalización de giros y cambios de carril .....	6-3
Faros antiniebla .....	6-3
Luces de marcha atrás .....	6-3
Cubierta antiempañado de luces .....	6-3

#### Iluminación interior

Control de la iluminación del tablero de instrumentos .....	6-4
Luces de cortesía .....	6-4
Luces de lectura .....	6-5
Iluminación de la guantera ....	6-5

#### Dispositivos de iluminación

Iluminación de entrada .....	6-5
Iluminación de salida .....	6-6
Protección contra descarga de la batería .....	6-6

### Iluminación exterior

#### Llave de las luces

#### Mando de las luces

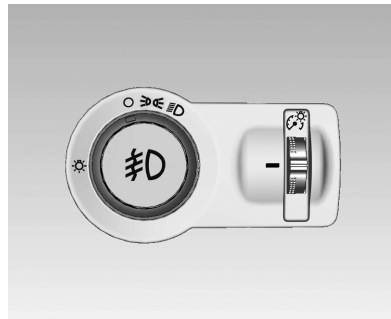

Gire la llave de las luces:

O : Desconectar

D : Se encienden las luces de posición, las luces de la patente y la iluminación de los instrumentos

D : Faros

Presione el mando de las Luces

D : Faros antiniebla delanteros

Cuando las luces están encendidas, se ilumina D.

Consulte *Recordatorio Luces encendidas en la página 5-26.*

#### Luz alta

#### Luz alta

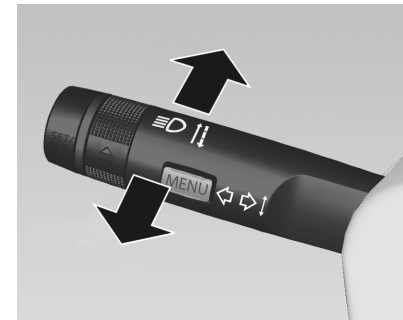

La luz alta solo puede conectarse si está encendida la luz baja.

## 6-2 Iluminación

Para cambiar los faros de luz baja a luz alta, pulse la palanca de las luces de giro.

Si se encienden las luces altas con el encendido en contacto, se ilumina el testigo  en el cuadro de instrumentos.

Para cambiar los faros de luz alta a luz baja, tire o empuje la palanca de la luz de giro.

Consulte *Indicador de luz alta encendida en la página 5-25*.

### Peligro

Cambie siempre la luz alta a luz baja cuando se acerque a los vehículos que se aproximan u otros vehículos delante suyo. Las luces altas pueden encandilar de forma momentánea a otros conductores, lo cual puede provocar una colisión.

### Guiños

Para activar los guiños, tire de la palanca.

La palanca volverá a la posición normal cuando la suelte. Las luces altas permanecerán encendidas mientras tire de la palanca hacia usted.

### Luces de circulación diurna (DRL)

(en versiones así equipadas)

Las luces de circulación diurna aumentan la visibilidad del vehículo durante el día.

No se encienden las luces traseras.

### Balizas



Se accionan con el botón .

Presione el botón  para encender las balizas. Para apagar las balizas, pulse de nuevo el botón.

Cuando se activan las balizas, también parpadea la superficie roja del botón.

Las balizas se activan automáticamente en caso de despliegue de los airbags.

## Iluminación 6-3

### Señalización de giros y cambios de carril

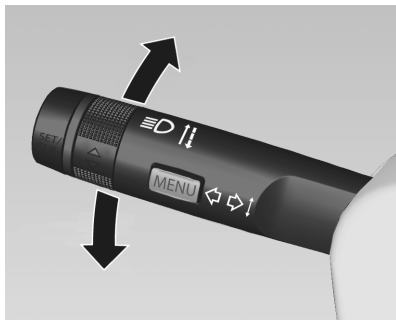

**Palanca hacia arriba:** Intermitente derecho

**Palanca hacia abajo:** Intermitente izquierdo

Si la palanca se mueve más allá del punto de resistencia, el intermitente permanece encendido. Cuando el volante vuelve a girar, se desactiva el intermitente automáticamente.

Para emitir varias intermitencias, p. ej., para un cambio de carril, pulse la palanca hasta percibir cierta resistencia y luego suéltela.

Para una indicación más prolongada, mantenga la palanca pulsada.

Desconecte los intermitentes manualmente moviendo la palanca hasta su posición original.

### Faros antiniebla (en versiones así equipadas)

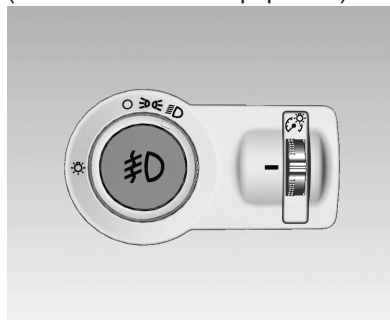

Se accionan con el botón .

Para apagarlos, vuelva a pulsar el botón.

**Nota:** Para utilizar los faros antiniebla delanteros, el encendido debe estar en contacto y las luces de posición o los faros deben estar encendidos.

Consulte *Indicador de luces antiniebla en la página 5-26*.

### Luces de marcha atrás

La luz de marcha atrás se enciende automáticamente cuando está conectado el encendido y se engrana la marcha atrás.

### Cubierta antiempañado de luces

El interior de las luces puede empañarse con tiempo frío y húmedo, lluvia intensa o después de lavar el vehículo. El empañado desaparece rápidamente por sí solo, encienda los faros para acelerar el proceso.

## 6-4 Iluminación

### Iluminación interior

#### Control de la iluminación del tablero de instrumentos

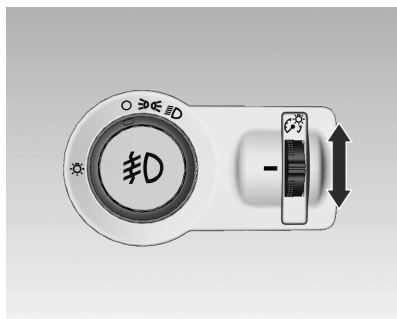

El tablero de instrumentos se ilumina al conectar el encendido.

Se puede ajustar el brillo cuando las luces exteriores están encendidas.

Gire la rueda de ajuste hacia arriba o hacia abajo hasta obtener el brillo deseado.

### Luces de cortesía



Accione el interruptor basculante:

 : Se enciende y apaga automáticamente al abrir las puertas, al sacar la llave del encendido y al recibir una orden del mando a distancia para desbloquear las puertas.

| : Siempre encendidas.

○ : Siempre apagadas.



#### Peligro

Evite usar las luces de cortesía cuando conduzca en la oscuridad.

Un habitáculo encendido disminuye la visibilidad en la oscuridad y podría provocar una colisión.

## Luces de lectura



Se acciona con los botones  y .

### Peligro

Evite usar las luces interiores cuando conduzca en la oscuridad. Un habitáculo encendido disminuye la visibilidad en la oscuridad y podría provocar una colisión.

## Iluminación de la guantera (en versiones así equipadas)

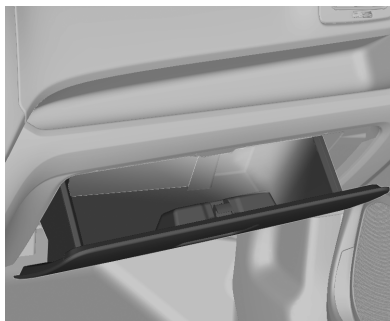

La luz se enciende al abrir la guantera y se apaga al cerrarla.

## Dispositivos de iluminación

### Iluminación de entrada

#### Iluminación de bienvenida

Las luces interiores se encienden brevemente al desbloquear el vehículo con el mando a distancia. Esta función facilita la localización del vehículo en lugares oscuros.

Las luces se apagan inmediatamente cuando la llave del encendido se gira a la posición de accesorios.

Consulte *Encendido del motor en la página 9-14*.

#### Iluminación de entrada

Se encenderán también algunos interruptores y luces interiores al abrir la puerta del conductor.

## 6-6 Iluminación

### Iluminación de salida

Los faros iluminan el área circundante, durante un periodo de tiempo ajustable, después de salir del vehículo.

#### Conexión

La activación, desactivación y duración de iluminación de esta función puede cambiarse en el menú de infoentretenimiento.

Consulte *Infoentretenimiento (MyLink)* en la página 7-1.

En la configuración predeterminada, la iluminación de salida permanece activada durante 30 segundos después de cerrar la puerta del conductor.

1. Desconecte el encendido.
2. Saque la llave del encendido.
3. Abra la puerta del conductor.
4. Tire de la palanca de las luces de giro.
5. Cierre la puerta del conductor.

La iluminación de salida se apaga inmediatamente si tira de nuevo de la palanca de las luces de giro.

### Protección contra descarga de la batería

#### Desconexión de las luces eléctricas

Para evitar la descarga de la batería con el encendido desconectado, algunas luces interiores se apagan automáticamente después de un cierto tiempo.

Si desconecta el encendido con las luces exteriores encendidas, se apagarán automáticamente unos minutos después.

Las luces exteriores se volverán a encender si las activa con el encendido sin contacto.



## Sistema de infoentretenimiento 7-1

# Sistema de infoentretenimiento

## Introducción

Infoentretenimiento (MyLink) .....	7-1
Introducción (Radio CD/USB) .....	7-3
Función antirrobo (Radio CD/USB) .....	7-4
Función antirrobo (MyLink) .....	7-4
Información general (Radio CD/USB) .....	7-5
Información general (MyLink) .....	7-7
Mandos en el volante .....	7-8
Operación (Radio CD/USB) .....	7-9
Operación (MyLink) .....	7-12

## Radio

Radio AM-FM (Radio CD/USB) .....	7-17
Radio AM-FM (MyLink) .....	7-22
Antena de mástil fijo .....	7-27

## Reproductores de audio

Reproductor de CD (Radio CD/USB) .....	7-27
Dispositivos auxiliares (Radio CD/USB) .....	7-38
Dispositivos auxiliares (MyLink) .....	7-46

## Personalización

Personalización (Radio CD/USB) .....	7-64
Personalización (MyLink) .....	7-68

## Teléfono

Bluetooth (Radio CD/USB) .....	7-74
Bluetooth (MyLink) .....	7-80
Teléfono con manos libres (Radio CD/USB) .....	7-92
Teléfono con manos libres (MyLink) .....	7-103

## Introducción

### Infoentretenimiento (MyLink)

**Nota:** Las características exteriores y el funcionamiento del sistema de infoentretenimiento pueden variar dependiendo de los modelos comercializados en su país y el vehículo que adquirió.

El sistema de infoentretenimiento proporciona infoentretenimiento en su vehículo usando la tecnología más avanzada.

Diríjase a su concesionario para actualizar y mejorar el sistema o software de MyLink.

Se puede usar la radio fácilmente memorizando hasta 35 emisoras de FM o AM con los botones de presintonía [1-5] por cada siete páginas.

El sistema puede reproducir los dispositivos de almacenamiento USB o los productos iPod/iPhone.

## 7-2 Sistema de infoentretenimiento

La función de conexión de Bluetooth permite realizar llamadas en el modo de manos libres y usar el teléfono como reproductor de música.

También se puede conectar un reproductor de música portátil a la entrada de sonido exterior y disfrutar del excelente sonido del sistema MyLink.

Evite la exposición continua a sonidos fuertes de más de 85 decibelios para no sufrir daños en el sistema auditivo.

- La sección **Información general** proporciona información sencilla acerca de las funciones del sistema y un resumen de todos los dispositivos.
- La sección **Manejo** explica los controles básicos del sistema.

### Información de seguridad

#### Peligro

Minimice el peligro de descarga eléctrica y no desmonte el sistema MyLink. En su interior no hay piezas que pueda reparar el usuario. Las reparaciones las deberá efectuar personal calificado.

- Use siempre el vehículo de forma segura. No deje que el vehículo le distraiga durante la conducción y sea consciente en todo momento de las condiciones de conducción. No cambie la configuración ni ninguna de las funciones mientras conduce.

Deténgase de forma segura y conforme a las normas de circulación antes de realizar estas operaciones.

Algunas funciones se han deshabilitado hasta que se detenga el vehículo para fomentar la seguridad.

- Minimice el peligro de descarga eléctrica y no retire la cubierta o parte trasera del producto. En su interior no hay piezas que pueda reparar el usuario. Las reparaciones las deberá efectuar personal calificado.
- Con objeto de minimizar el peligro de incendio o descarga eléctrica, no exponga este producto a goteo ni salpicaduras, lluvia ni humedades.
- Cuando conduzca, asegúrese de mantener el volumen lo bastante bajo para poder escuchar los sonidos del exterior.
- No lo deje caer y evite en todo momento los impactos fuertes.

## Sistema de infoentretenimiento 7-3

- El conductor no debería mirar al monitor mientras conduce. Si el conductor mirara el monitor mientras conduce, podría distraerse y provocar un accidente.

### Peligro

- No desmonte ni realice cambios en este sistema. Si lo hace podría provocar accidentes, incendios o descargas eléctricas.
- En algunas regiones o provincias puede existir legislación que limite el uso de las pantallas de vídeo durante la conducción. Use el sistema solo si fuera legal hacerlo.
- No use el teléfono en modo privado mientras conduce. Debe detenerse en un lugar seguro para hacerlo.

(Continuación)

### Peligro (Continuación)

- Si el vehículo está en movimiento, se deshabilitarán algunas funciones para garantizar su seguridad.

### Introducción (Radio CD/USB)

El sistema de infoentretenimiento proporciona infoentretenimiento en su vehículo usando la tecnología más avanzada.

Se puede usar la radio fácilmente memorizando hasta 36 emisoras de FM o AM con los botones de PRESET (PRESINTONÍAS) [1–6] para cada una de las seis páginas.

El reproductor de CD integrado puede reproducir discos de audio y MP3/WMA, y el reproductor de USB puede reproducir dispositivos de almacenamiento USB o productos iPod® que se encuentren conectados.

La función de conexión de teléfonos por Bluetooth® permite el uso de llamadas con manos libres de forma inalámbrica, como así también permite el uso del reproductor de música de su teléfono.

También se puede conectar un reproductor de música portátil a la entrada de audio auxiliar y disfrutar del excelente sonido del sistema de infoentretenimiento.

El procesador de audio digital ofrece varios modos de ecualización predefinidos para optimizar el sonido.

El sistema se puede ajustar de manera sencilla por medio del dispositivo de ajuste, la pantalla inteligente y la perilla polifuncional del menú, los cuales fueron diseñados minuciosamente.

- La sección **Información general** proporciona información sencilla acerca de las funciones del sistema de infoentretenimiento y un resumen de todos los dispositivos de control.

## 7-4 Sistema de infoentretenimiento

- La sección **Operación** explica los controles básicos del sistema de infoentretenimiento.

### Pantalla de información

[Pantalla de Inicio]



[Pantalla de la Radio]

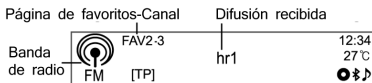

[Pantalla del Menú de Configuración]

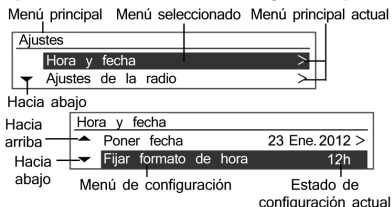

La pantalla de información puede variar con respecto a la que se presenta en el manual dado que la mayoría de las pantallas de información difieren según la configuración del dispositivo y las especificaciones del vehículo.

### Función antirrobo (Radio CD/USB)

El sistema de infoentretenimiento dispone de un sistema de seguridad electrónico instalado para evitar robos.

El sistema de infoentretenimiento sólo funciona en el vehículo en que fue instalado originalmente y no puede ser utilizado en caso de robo.

### Función antirrobo (MyLink)

El sistema MyLink dispone de un sistema de seguridad electrónico instalado para evitar robos.

Por ello, el sistema MyLink solo funcionará en el vehículo en el que se instaló por primera vez y no podrá ser usado en otro vehículo.

## Sistema de infotretenimiento 7-5

### Información general (Radio CD/USB)

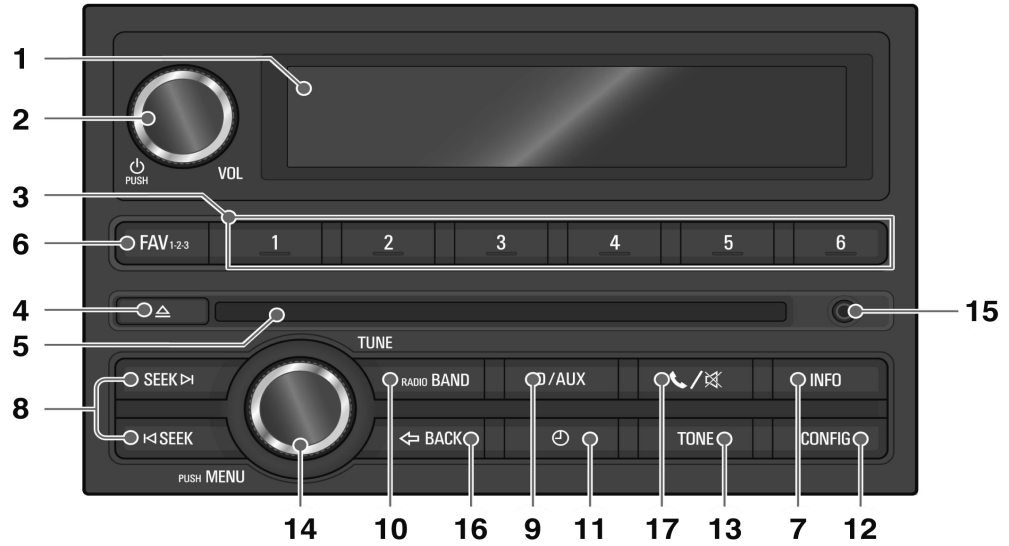

## 7-6 Sistema de infoentretenimiento

### 1. Indicación

Pantalla de estado e información de reproducción/recepción/menú.

### 2. Botón de **POWER/VOLUME** (ENCENDIDO/VOLUMEN) con perilla de control

- Encienda o apague el sistema presionando este botón
- Gire la perilla de control para ajustar el volumen general

### 3. Botones **PRESET [1-6]** (PRESINTONÍAS)

- Mantenga apretado cualquiera de estos botones para agregar la actual emisora de radio a la actual página de favoritas.
- Presione cualquiera de estos botones para seleccionar la emisora guardada en ese botón.

### 4. Botón **EJECT** (EXPULSAR)

Presione este botón y retire el disco.

### 5. Ranura para discos

Esta es la ranura en donde se insertan o de donde se retiran los discos compactos.

### 6. Botón **FAVORITE [FAV1-2-3]** (FAVORITAS)

Presione este botón para seleccionar la página de las emisoras favoritas guardadas.

### 7. Botón **INFORMATION [INFO]** (INFORMACIÓN)

- Presione este botón para ver la información de los archivos cuando utiliza los modos de reproducción de CD/MP3/USB/iPod®.
- Ver información sobre la emisora de radio y la canción que se está transmitiendo en el momento cuando se utiliza la función de radio.

### 8. Botones **◀ SEEK ▶** (BUSCAR)

- Presione estos botones mientras utiliza la radio para buscar automáticamente emisoras con una buena recepción. Puede sintonizar la frecuencia de transmisión manualmente manteniendo presionados estos botones.
- Presione estos botones mientras usa los modos de reproducción de CD/MP3/USB/iPod® para reproducir de forma instantánea la pista anterior o siguiente.
- Al mantener presionados estos botones mientras utiliza los modos CD/MP3/USB/iPod® puede retroceder o adelantar de forma rápida la canción que se está reproduciendo en el momento.

## Sistema de infotrettenimiento 7-7

### 9. Botón **CD/AUX**

Presione este botón para seleccionar la función de audio de CD/MP3/AUX o de USB/iPod®/Bluetooth®

### 10. Botón **RADIO BAND** (BANDA DE FRECUENCIA)

Selecciona la banda de frecuencia FM o AM.

### 11. Botón **CLOCK** (RELOJ)

Presione este botón para ajustar la fecha y la hora.

### 12. Botón **CONFIG**

Pulse este botón para entrar en el menú de configuración del sistema.

### 13. Botón **TONE** (TONO)

Presione este botón para ajustar/seleccionar el modo de configuración del sonido.

### 14. Perilla, botón **MENU-TUNE** (MENÚ-SINTONÍA)

- Presione este botón para mostrar el menú actualmente en funcionamiento o para seleccionar/implementar contenidos o valores de configuración.
- Gire la perilla de control para mover/cambiar los contenidos o valores de configuración.

### 15. Puerto **AUX**

Conecte los dispositivos de sonido externos a este puerto.

### 16. Botón **◀ BACK** (ATRÁS)

Cancela el contenido ingresado o regresa al menú anterior.

### 17. Botón **PHONE/MUTE** (TELÉFONO/SILENCIO)

- Presione este botón para activar el modo Bluetooth®.

- Mantenga apretado el botón para activar o desactivar la función de silencio.

## Información general (MyLink)

### Panel de control

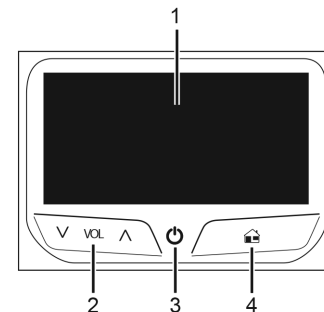

#### 1. Indicación

Pantalla de estado e información de reproducción/recepción/menú.

## 7-8 Sistema de infoentretenimiento

### 2. Botones del VOLUMEN (∧ VOL ∨)

- Pulse [ ∧ ] para aumentar el volumen.
- Pulse [ ∨ ] para disminuir el volumen.

### 3. Botón de ENCENDIDO (⏻)

Mantenga el botón pulsado para activar y desactivar el encendido.

### 4. Botón INICIO (🏠)

Pulse este botón para entrar en el menú de inicio.

## Mandos en el volante

Mando del audio en el volante, de estar equipado.

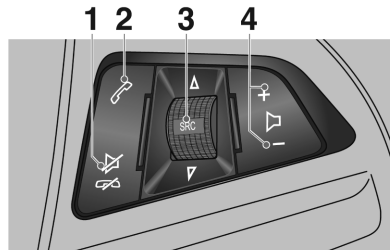

### 1. Botón **Mute/Hang up** (Silencio/Cortar)

Presione el botón en cualquier modo de reproducción de música para activar o desactivar la función de silencio. En el modo ocupado, puede presionar este botón para rechazar llamadas o para finalizar una llamada.

### 2. Botón **Call** (Llamar)

- Presione el botón para responder una llamada o para ingresar al modo de selección de disco nuevamente.
- Mantenga el botón presionado para ingresar al registro de llamadas marcadas o para cambiar entre modo de manos libres y modo de llamada privada durante una llamada.

### 3. Botón/perilla de control **Source** [∆ SRC ∇] (ORIGEN)

- Presione el botón para seleccionar un modo de reproducción de audio.
- Gire la perilla de control para cambiar las emisoras de radio registradas o para cambiar la música que se está reproduciendo.



## Sistema de infoentretenimiento 7-9

### 4. Botones **Volume [+ -]** (Volumen)

- Presione el botón + para aumentar el volumen.
- Presione el botón - para disminuir el volumen.

## Operación (Radio CD/USB)

### Botones y dispositivo de control

El sistema de infoentretenimiento se opera utilizando los botones de funciones, las perillas y el menú indicado en la pantalla de información.

### Encendido/apagado del sistema

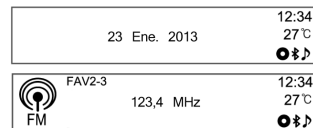

Presione el botón **POWER/VOLUME** (ENCENDIDO/VOLUMEN) para encender el sistema.

Al encender el sistema se reproducirá la emisora de radio o la canción previamente elegida. Sin embargo, es diferente en los casos de audio por Bluetooth<sup>®</sup>, dependiendo del dispositivo.

Presione el botón **POWER/VOLUME** (ENCENDIDO/VOLUMEN) para apagar el sistema.

### Apagado automático

Cuando el interruptor de encendido está en la posición off (sin contacto), si se enciende el sistema de infoentretenimiento utilizando el botón **POWER/VOLUME** (ENCENDIDO/VOLUMEN), éste se apagará automáticamente luego de 10 minutos desde la última operación realizada por el usuario.

### Control de volumen

Gire la perilla de control **POWER/VOLUME** (ENCENDIDO/VOLUMEN) para ajustar el volumen.

- Se muestra el volumen de sonido actual.
- Si se enciende el sistema de infoentretenimiento, el nivel de volumen vuelve a la selección previa (siempre que sea inferior al volumen inicial máximo).

## 7-10 Sistema de infoentretenimiento

### Control automático del volumen

Una vez que se activa la configuración del volumen de sonido según la velocidad, el volumen se regulará automáticamente según la velocidad del vehículo para compensar el ruido del motor y los neumáticos. Consulte la sección "Auto Volume" ("Volumen automático") en los ajustes de la radio que se encuentran en *Personalización (Radio CD/USB) en la página 7-64* o *Personalización (MyLink) en la página 7-68*.

### Límite del volumen por temperatura elevada

Si la temperatura interior de la radio es muy elevada, el sistema de infoentretenimiento limita el volumen máximo controlable. De ser necesario, el volumen desciende automáticamente.

### Ajustes del tono

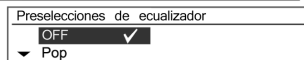
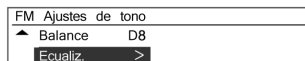

En el menú de configuración del tono se pueden configurar las características de sonido de distintos modos, conforme al audio AM/FM y las funciones de cada reproductor de audio.

Presione el botón **TONE** (TONO) al utilizar el modo de función correspondiente.

Gire la perilla de control **MENU-TUNE** (MENÚ/SINTONÍA) para seleccionar el modo de control del tono deseado, y luego presione el botón **MENU-TUNE**.

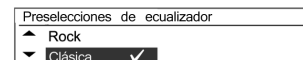
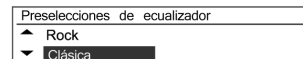

Gire la perilla de control **MENU-TUNE** (MENÚ/SINTONÍA) para seleccionar el valor de control del tono deseado, y luego presione el botón **MENU-TUNE**.

Se puede restablecer la configuración del ítem seleccionado manteniendo presionado el botón **MENU-TUNE** en el modo de configuración de sintonía,

## Sistema de infotretentimiento 7-11

o restablecer la configuración de todos los ítems del modo de configuración de sintonía manteniendo presionado el botón **TONE** (TONO).

### Menú de configuración del tono

**Graves:** Ajuste el nivel de los graves de -12 a +12

**Medios:** Ajuste el nivel de los medios de -12 a +12

**Agudos:** Ajuste el nivel de los agudos de -12 a +12

### Distribución del volumen

**delante / detrás:** Ajuste el balance de los parlantes delanteros/traseros desde 15 adelante hasta 15 atrás

**Balance:** Ajuste el balance de izquierda/derecha de los parlantes desde 15 izquierda hasta 15 derecha





















**EQ (Ecuador):** Seleccione o apague el estilo de sonido (OFF-Pop-Rock-Classical-Talk-Country) (APAGADO-Pop-Rock-Clásica-Locución-Country)

## Seleccione la función

### Radio AM/FM

Presione el botón **RADIO BAND** (BANDA DE FRECUENCIA) para seleccionar la radio FM o AM. Presione el botón **MENU-TUNE** (MENÚ-SINTONÍA) para abrir el menú de AM/FM que contiene opciones para seleccionar las emisoras.

### Reproducción de audio de CD/MP3/USB/iPod®/Bluetooth® o entrada de audio auxiliar (AUX)

Audio CD		Pista 1	00:02	12:34 27°C	  	
MP3 CD		Nombre del artista Canción	Pista 1	00:02	12:34 27°C	  
AUX		AUX1			12:34 27°C	  
USB		Nombre del artista Canción	Pista 1	00:02	12:34 27°C	  
iPod		Nombre del artista Canción	Pista 1	00:02	12:34 27°C	  

Presione reiteradamente el botón CD/AUX para elegir las funciones del reproductor de audio, la función AUX para los discos CD/MP3, o para el reproductor de audio por Bluetooth®, USB o iPod®, (CD/MP3-AUX-USB o iPod®, Bluetooth®, audio-CD/MP3 →....)

Audio/MP3 CD	Menú CD	
	Reprod. aleat. temas	Desac.
	Repetir	Desac.
USB	Menú USB	
	Reprod. aleat. temas	Desac.
	Repetir	Desac.
Radio	Menú FM	
	Lista de favoritos	>
	Lista de emisoras FM	>

Presione el botón **MENU-TUNE** (MENÚ-SINTONÍA) para abrir el menú con las opciones de la función correspondiente o el menú del dispositivo correspondiente (excepto el audio por Bluetooth®).

## 7-12 Sistema de infotrettenimiento

### Teléfono con manos libres Bluetooth®

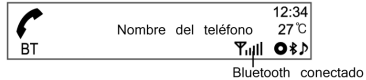

Presione el botón **PHONE/MUTE** (TELÉFONO/SILENCIO) para seleccionar la función de teléfono con manos libres Bluetooth®.



Presione el botón **PHONE/MUTE** (TELÉFONO/SILENCIO) para abrir el Bluetooth® con opciones para la función correspondiente.

### Operación (MyLink)

#### Encendido/apagado del sistema

- Mantenga pulsado [  ] en el panel de control para activar el encendido. Se reproducirá el último audio o vídeo.

- Mantenga pulsado [  ] en el panel de control para desactivar el encendido. La hora, fecha y temperatura se muestran en la pantalla si están disponibles.



**Nota:** La temperatura se muestra cuando el interruptor de encendido (llave de encendido del vehículo) se encuentra en la posición **2**.

## Sistema de infoentretenimiento 7-13

### Encendido/apagado automático

Cuando el interruptor de encendido (llave de encendido del vehículo) se encuentra en la posición **1** o **2**, el sistema se enciende de forma automática.

Cuando el interruptor de encendido (llave de encendido del vehículo) se encuentra en la posición **0** y el usuario abre la puerta del conductor del vehículo, el sistema se apaga de forma automática.

**Nota:** Si el usuario mantiene pulsado [⏸] en el panel de control con el interruptor de encendido (llave de encendido del vehículo) en la posición **0**, el sistema de infoentretenimiento se activará. En ese caso, el sistema de infoentretenimiento se apaga automáticamente transcurridos 10 minutos.

### Control de volumen

Pulse [ ^ VOL v ] en el panel de control para ajustar el volumen. Se muestra el volumen de sonido actual.

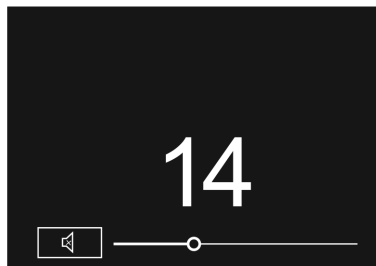

- Si se enciende el sistema, el nivel de volumen vuelve a la selección anterior (siempre que sea inferior al volumen inicial máximo).
- Si el nivel del volumen es más alto que el nivel del volumen inicial máximo cuando el sistema se encendió, el sistema

de infoentretenimiento se ajusta automáticamente al nivel del volumen inicial máximo.

### SUPRESIÓN DEL SONIDO (MUTE)

Pulse [ ^ VOL v ] en el panel de control, y pulse a continuación [ MUTE ] para activar y desactivar la función de silencio.

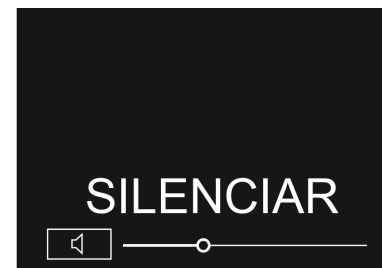

## 7-14 Sistema de infoentretenimiento

### Control automático del volumen

Una vez que se activa la configuración del volumen de sonido según la velocidad, el volumen se regulará automáticamente según la velocidad del vehículo para compensar el ruido del motor y los neumáticos.

1. Pulse [INICIO (🏠)] en el panel de control.
2. Pulse [settings] (configuración) > [radio settings] (configuración de la radio) > [auto volume] (volumen automático).

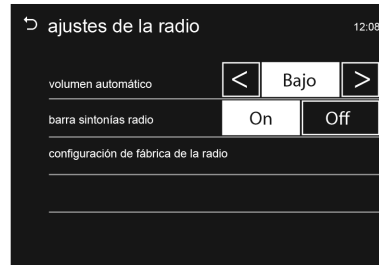

3. Pulse [ < / > ] para configurarlo en desactivado/bajo/medio/alto.

### Límite del volumen por temperatura elevada

Si la temperatura interior de la radio es muy elevada, el sistema limita el volumen máximo controlable.

De ser necesario, el volumen desciende automáticamente.

### Uso del menú INICIO

1. Pulse [INICIO (🏠)] en el panel de control.

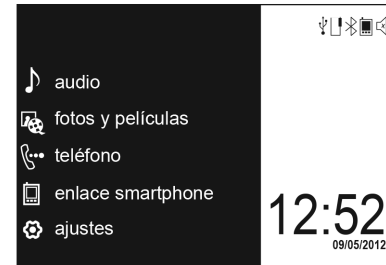

2. Pulse el menú que desee.
  - Pulse [audio] para seleccionar FM/AM, la reproducción de música del USB/iPod/Bluetooth o la entrada de sonido exterior (AUX).
  - Pulse [picture & movie] (imagen y película) para ver la imagen, vídeo o entrada exterior del vídeo (AUX).

**Nota:** La visualización de fotografías y vídeos no está disponible para las conexiones mediante Bluetooth.

## Sistema de infoentretenimiento 7-15

- Pulse [telephone] (teléfono) para activar las funciones del teléfono (si está conectado).
- Pulse [smartphone apps] para ver el software de las aplicaciones integradas en su sistema MyLink.
- Pulse [settings] (configuración) para entrar en el menú de configuración del sistema.

### Función de selección

#### Sonido

1. Pulse [INICIO (🏠)] en el panel de control.
2. Pulse [audio] en el menú de inicio.
3. Pulse [Source ▼] (fuente) en la pantalla.



- Pulse [AM] para seleccionar la radio AM.
- Pulse [FM] para seleccionar la radio FM.
- Pulse [USB] para seleccionar el USB.
- Pulse [iPod] para seleccionar el iPod/iPhone.
- Pulse [AUX] para seleccionar la entrada de sonido exterior (AUX).
- Pulse [Bluetooth] para reproducir la música Bluetooth.

#### Nota:

- Pulse [↶] para volver al menú INICIO.
- Si la fuente de reproducción (USB/iPod/AUX/Bluetooth) no está conectada al sistema de infoentretenimiento, esta función no estará disponible.

#### Imagen y película

1. Pulse [INICIO (🏠)] en el panel de control.
2. Pulse [Picture & movie] (imagen y película) en el menú de inicio.
3. Pulse [Source ▼] (fuente) en la pantalla.

## 7-16 Sistema de infotretreimiento



- Pulse [USB (picture)] (imagen del USB) para ver los archivos de imágenes que contiene el dispositivo de almacenamiento USB.
- Pulse [USB (movie)] (película de USB) para ver los archivos de vídeo que contiene el dispositivo de almacenamiento USB.
- Pulse [AUX (movie)] (película de AUX) para ver los archivos de vídeo que contiene el dispositivo de vídeo exterior (AUX).

**Nota:** La visualización de fotografías y vídeos no está disponible para las conexiones mediante Bluetooth.

**Nota:**

- Pulse [↩] para volver al menú INICIO.
- Si la fuente de reproducción (USB (picture)/USB (movie)/AUX (movie)) (USB (imagen)/USB (película)/AUX (película)) no está conectada al sistema de infotretreimiento, esta función no estará disponible.

**Teléfono manos libres Bluetooth®**

**Nota:** Recuerde que algunas legislaciones, entre las cuales puede estar la suya, prohíben hablar por teléfono mientras se conduce.

Conecte el teléfono Bluetooth al sistema para usar la función de manos libres Bluetooth.

1. Pulse [INICIO (↩)] en el panel de control.
2. Pulse [telephone] (teléfono) en el menú de inicio.



**Nota:**

- Pulse [↩] para volver al menú INICIO.



## Sistema de infoentretenimiento 7-17

- Si el teléfono Bluetooth no estuviera conectado al sistema de infoentretenimiento, la función no estará disponible. Para obtener más información, consulte "Pairing and connecting Bluetooth" ("Sincronizar y conectar Bluetooth") en *Bluetooth (Radio CD/USB)* en la página 7-74 o *Bluetooth (MyLink)* en la página 7-80.

### Ajustes

1. Pulse [INICIO (🏠)] en el panel de control.
2. Pulse [settings] (configuración) en el menú de inicio.

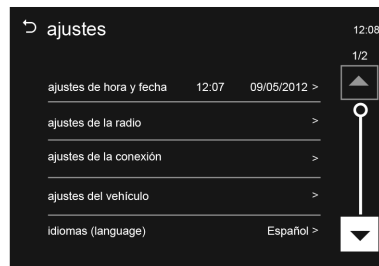

### Radio

#### Radio AM-FM (Radio CD/USB)

##### Antes de usar la radio AM-FM

##### Botones principales/botón de la perilla de control

(10) Botón RADIO BAND (BANDA DE FRECUENCIA)

Selecciona la banda de frecuencia FM o AM.

(14) Botón MENU-TUNE (MENÚ-SINTONÍA) con control

- Gire esta perilla de control/botón para buscar frecuencias de emisión de forma manual.
- Presione esta perilla de control/botón para acceder a la pantalla del menú del modo actual.

(16) Botón ◀ **BACK** (ATRÁS)

Cancela el ítem ingresado o regresa a la pantalla/menú anterior.

## 7-18 Sistema de infoentretenimiento

### (8) Botones ◀ **SEEK** ▶ (BUSCAR)

- Presione este botón para buscar automáticamente emisoras de radio disponibles.
- Mantenga presionado este botón para cambiar la frecuencia de la radio y luego suelte el botón para permanecer en la frecuencia seleccionada.

### (6) Botón **FAVORITE [FAV1-2-3]** (FAVORITAS)

Presione este botón para desplazarse a través de las páginas de emisoras de radio favoritas guardadas. El número de páginas disponibles se puede establecer en "Radio favorites" ("Radios favoritas") bajo "Radio Settings" ("Ajustes de radio") en *Personalización (Radio CD/USB) en la página 7-64* o *Personalización (MyLink) en la página 7-68*.

### (3) Botones **PRESET [1-6]** (PRESINTONÍAS)

- Mantenga presionado cualquiera de estos botones **PRESET** para registrar la emisora de radio actual a ese botón.
- Presione este botón para seleccionar la emisora registrada al botón **PRESET**.

### (11) Botón **CLOCK** (RELOJ)

Presione este botón para ajustar la fecha y la hora, y sus formatos.

### (7) Botón **INFORMATION [INFO]** (INFORMACIÓN)

Visualiza la información cuando utiliza los modos de reproducción de CD/MP3/USB/iPod®.

## Escuchar una emisora de radio

### Buscar emisoras de radio

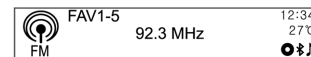

Presione reiteradamente el botón **RADIO BAND** (BANDA DE FRECUENCIA) para elegir transmisión FM o AM.

Se recibirá la emisora de frecuencia elegida anteriormente.

### Búsqueda automática de emisoras

Pulse los botones ◀ **SEEK** ▶ (BUSCAR) para buscar automáticamente emisoras disponibles con buena recepción.

## Sistema de infoentretenimiento 7-19

### Buscar

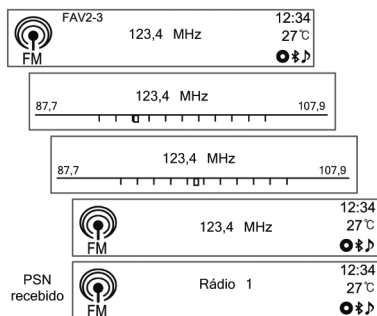

Mantenga presionado los botones **SEEK** para cambiar de frecuencia rápidamente y luego suelte el botón para permanecer en la frecuencia deseada.

### Búsqueda manual de emisoras

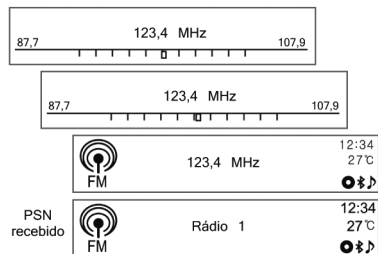

Gire la perilla de control **MENU-TUNE** (MENÚ-SINTONÍA) para buscar manualmente la frecuencia de emisión deseada.

### Uso de los botones PRESET (PRESINTONÍAS)

#### Registrar un botón PRESET

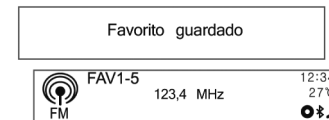

Presione el botón **FAVORITE** [FAV1-2-3] (FAVORITAS) para seleccionar la página deseada de las favoritas guardadas.

Mantenga presionado cualquiera de los botones PRESET [1-6] para registrar la emisora de radio actual en dicho botón de la página de favoritas seleccionada.

## 7-20 Sistema de infoentretenimiento

- Pueden guardarse hasta seis páginas de favoritas, y cada página puede almacenar hasta seis emisoras de radio.
- Se puede establecer la cantidad de páginas de favoritas que se utilizan en "System configuration—Radio settings—Radio favorites (Max. No. of favorite pages)" ("Configuración del sistema—Ajustes de la radio—Radios favoritas [Nº máx. de páginas favoritas]").
- Si se registra una nueva emisora de radio a un botón **PRESET [1–6]** previamente registrado, su contenido previo será eliminado y reemplazado por la nueva emisora de radio que se está guardando.

### Escuchar directamente un botón PRESET

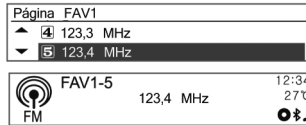

Presione reiteradamente el botón **FAVORITE [FAV1-2-3]** (FAVORITAS) para seleccionar la página de presintonías FAV (favoritas) deseada.

Se muestra la información de transmisión número 1 de la página de presintonías FAV (favoritas) seleccionada.

Pulse un botón **PRESET [1–6]** para escuchar directamente la emisora de radio guardada en ese botón.

### Uso del menú de la radio

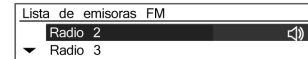

Presione el botón **MENU-TUNE** (MENÚ-SINTONÍA) para mostrar el menú de la radio. Gire la perilla/ botón **MENU-TUNE** para desplazarse al ítem del menú deseado y luego presione el botón **MENU-TUNE** para seleccionar el ítem correspondiente o para mostrar el menú detallado de dicho ítem.

## Sistema de infoentretenimiento 7-21

### Menú AM/FM - Lista de favoritas

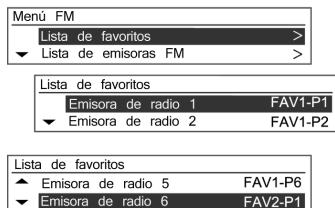

Seleccione AM/FM con el botón **RADIO BAND** (BANDA DE FRECUENCIA), presione el botón **MENU-TUNE** dos veces y gire la perilla **MENU-TUNE** para desplazarse a la lista de favoritas.

Cuando aparece el ítem deseado, presione el botón **MENU-TUNE** para recibir el canal de transmisión correspondiente.

### Menú AM/FM - Lista de emisoras AM/FM

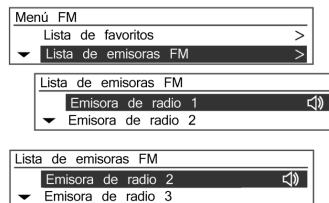

Presione el botón **MENU-TUNE**, luego gire la perilla **MENU-TUNE** a la lista de emisoras AM/FM y presione el botón **MENU-TUNE** nuevamente.

En los casos en que se hayan guardado canales de transmisión, se realiza una búsqueda automática.

Se pueden ver todos los canales de transmisión disponibles girando la perilla **MENU-TUNE**.

### Menú AM/FM – Actualización de la lista de emisoras AM/FM



Presione el botón **MENU-TUNE** (**MENÚ-SINTONÍA**), luego gire la perilla **MENU-TUNE** a la lista de emisoras AM/FM y presione el botón **MENU-TUNE** nuevamente.

- Se realiza la actualización de la lista de transmisiones AM/FM.
- Durante la actualización de la lista de transmisiones AM/FM presione el botón **MENU-TUNE**

## 7-22 Sistema de infoentretenimiento

o el botón **BACK** (ATRÁS) anterior para cancelar el guardado de cambios.

**Nota:** Este equipo funciona en carácter secundario, es decir, no cuenta con protección contra interferencias perjudiciales, incluso de emisoras del mismo tipo, y no puede causar ninguna interferencia a sistemas que funcionan en carácter primario.

### Radio AM-FM (MyLink)

#### Escuchar la radio FM/AM

1. Pulse [INICIO (🏠)] en el panel de control.
2. Pulse [audio] en el menú de inicio.
3. Pulse [Source ▼] (fuente) en la pantalla



4. Pulse [FM] o [AM] en la pantalla. Se muestra la banda de frecuencia de la radio FM o AM de la emisora previamente sintonizada.



Pulse [↩] para volver al menú INICIO.

#### Búsqueda automática de emisoras

- Pulse los botones [◀◀ SEEK ▶▶] (BUSCAR ANTERIOR O SIGUIENTE) para buscar automáticamente emisoras disponibles con una buena recepción.
- Pulse debajo de la emisora sintonizada y arrastre hacia la izquierda o derecha para buscar

## Sistema de infoentretenimiento 7-23

automáticamente las emisoras de radio disponibles con una buena recepción.

### Búsqueda manual de emisoras

- Pulse repetidamente [ ◀ TUNE ▶ ] (SINTONIZAR) para buscar manualmente la emisora de radio que desee.
- Sujete y arrastre el círculo pequeño a la emisora que desee en la barra de sintonización de la radio.

La barra de sintonización de la radio puede activarse o desactivarse en la configuración de la radio.

### Búsqueda de emisoras mediante los botones de presintonía

#### Guardar botones de presintonía

1. Seleccione la banda (FM o AM) en la que desee guardar una emisora.
2. Seleccione la emisora deseada.

3. Pulse el botón [ < / > ] para seleccionar la página deseada de los favoritos guardados.



4. Mantenga pulsado cualquiera de los botones de presintonía para guardar la emisora de radio actual en dicho botón de la página de favoritos seleccionada.
  - Pueden guardarse hasta 7 páginas de favoritos, y cada página puede almacenar hasta cinco emisoras de radio.

- Si desea cambiar una presintonía, solo debe sintonizar la emisora de radio que desee y mantener pulsado el botón.

### Escuchar una emisora presintonizada

1. Pulse repetidamente [ < / > ] para seleccionar la página FAV (Favoritos) que desee.
2. Pulse los botones de presintonía para escuchar directamente la emisora de radio guardada en dicho botón.

### Función Autostore

Las emisoras con la recepción más óptima se guardan automáticamente como botones de presintonía en el orden correspondiente.

1. Seleccione la banda que desee (FM o AM).
2. Pulse [AS].

## 7-24 Sistema de infortretenimiento



3. Pulse repetidamente [ < / > ] para seleccionar la página AS (Autostore) que desee.
4. Pulse los botones de presintonía para escuchar directamente la emisora de radio guardada en dicho botón.

### Nota:

- Mantenga pulsado [AS] para actualizar el almacenamiento y recuperación de FM/AM.
- Si el usuario pulsa [AS] en la pantalla de la radio FM/AM cuando no hay ninguna emisora

almacenada en los botones de presintonía, el almacenamiento y recuperación de FM/AM se actualiza.

### Visualizar información de emisoras

Pulse la emisora en la pantalla de la radio FM/AM.



La información que se muestra incluye la frecuencia.

### Uso del menú de radio FM/AM Uso general del menú de la radio

1. Seleccione la banda que desee (FM o AM).
2. Pulse [MENU] en la pantalla de la radio FM/AM.



3. Pulse el menú que desee para seleccionar la opción relevante o para mostrar el menú detallado de la opción.
4. Pulse [↶] para volver al menú anterior.



## Sistema de infoentretenimiento 7-25

### Lista de favoritos (Menú FM/AM)

1. Pulse [favorite list] (lista de favoritos) en el menú FM/AM para ver la lista de favoritos.

Se muestra la información de la lista de favoritos.



2. Desplácese por la lista con [▲ / ▼]. Sintonice la emisora que desee seleccionándola.

### Lista de emisoras de FM/AM (menú FM/AM)

1. Pulse [FM station list] / [AM station list] (lista de emisoras FM/lista de emisoras AM) para ver la lista de emisoras de FM/AM.

Se muestra la información de la lista de emisoras.



2. Desplácese por la lista con [▲ / ▼]. Sintonice la emisora que desee seleccionándola.

### Actualizar la lista de emisoras de FM/AM (Menú FM/AM)

1. Pulse [update FM station list] / [update AM station list] (actualizar la lista de emisoras FM/actualizar la lista de emisoras AM) en el menú FM/AM para ver la lista de emisoras de FM/AM a actualizar.

Se produce la actualización de la lista de emisoras FM/AM.



## 7-26 Sistema de infoentretenimiento

2. Durante la actualización de la lista de emisoras de FM/AM, pulse [Cancel] (Cancelar) para no guardar los cambios.

### Ajustes del tono (menú de FM/AM)

En el menú [tone settings] (ajustes del tono) se pueden configurar las características de sonido de distintos modos conforme al audio FM/AM y las funciones de cada reproductor de audio.

1. Pulse [tone settings] (ajustes del tono) en el menú de FM/AM para entrar en el modo de configuración del sonido.

Se muestra el menú de ajustes del tono.

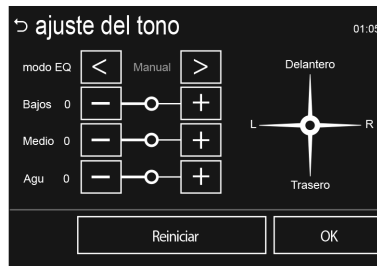

- Modo EQ (Ecuador): Seleccione el estilo de sonido (Manual—Pop—Rock—Country—Clásica—Tertulia) con [ $\leftarrow$  /  $\rightarrow$ ].
- Pulse [ $-/+$ ] para seleccionar el estilo de sonido que desee de forma manual.
- Graves: Ajuste el nivel de los graves de -12 a +12.
- Medios: Ajuste el nivel de los medios de -12 a +12.
- Agudos: Ajuste el nivel de los agudos de -12 a +12.

- Distribución del volumen delante / detrás: Ajuste el balance de los parlantes delanteros/traseros arrastrando el punto en la imagen del interior del vehículo.
- Balance: Ajuste el balance de los parlantes izquierdos/derechos arrastrando el punto en la imagen del interior del vehículo.
- Restauración: Restaura los valores de configuración iniciales a los ajustes predeterminados.

2. Pulse [OK].

## Antena de mástil fijo

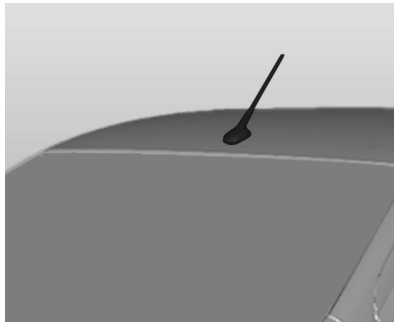

Para desmontar la antena del techo, gírela hacia la izquierda. Para instalar la antena del techo, gírela hacia la derecha.

### **Atención**

Para evitar dañar la antena o el panel del techo, asegúrese de retirar la antena antes de entrar la lavadero automático o a un lugar con techo bajo.

Instale la antena de forma segura.

Si va a usar un sistema portaequipajes de techo, compruebe que la antena no obstruya la zona que ocupa el sistema portaequipajes de techo o el equipaje.

Vea “Sistema portaequipajes de techo” en *Accesorios y modificaciones del vehículo en la página 10-2*.

## Reproductores de audio

### Reproductor de CD (Radio CD/USB)

Se prohíbe la reproducción, la grabación, el alquiler o el intercambio de fonogramas no autorizados sin la correspondiente autorización de la propiedad intelectual. Siempre que los CD o MP3 no sean legítimos, usted debe contar con la autorización adecuada.

El reproductor de CD/MP3 de este sistema puede reproducir CDs de audio y discos de MP3/WMA.

## 7-28 Sistema de infoentretenimiento

### Antes de usar el reproductor de CD

#### Información importante sobre CDs de audio y CDs de MP3/WMA

#### Atención

Bajo ningún concepto coloque DVDs, CDs de simples con un diámetro de 8 cm o CDs deformados en el reproductor de audio.

No debe pegar etiquetas en los CDs. Estos discos se pueden atorar en la unidad de CD y arruinar el reproductor. En dicho caso, se necesitará reemplazar el dispositivo.

- Puede que un reproductor de CD/MP3 que cuente con la función antipiratería no reconozca discos que no sean compatibles.

- A menudo los discos CD-R y CD-RW que son grabados manualmente se manipulan con menos cuidado que los discos originales. Los discos CD-R y CD-RW grabados manualmente deben ser manipulados con especial cuidado.
- Puede que los discos CD-R y CD-RW grabados manualmente no se reproduzcan adecuadamente, o puede que directamente no se reproduzcan. En estos casos, el problema no está en el dispositivo.
- Cuando cambia un disco, tenga cuidado de no dejar huellas dactilares marcadas sobre el lado grabado del disco.
- Luego de extraer el disco del reproductor de CD/MP3, asegúrese de colocar el disco inmediatamente en un sobre para discos para evitar que se dañe o se raye con polvillo.

- Si en su superficie tiene polvillo o algún líquido, puede ocasionar que se ensucie el lente.
- Proteja el disco del calor y de la exposición directa al sol.

#### Tipos de discos utilizables

- Este producto puede reproducir discos de audio CD/MP3/WMA.
  - CD-DA: CD-R/CD-RW.
  - MP3/WMA: CD-R/CD-RW/CDROM
- Los archivos MP3/WMA que se detallan a continuación no se pueden reproducir.
  - Archivos codificados con normas MP3i (MP3 interactivo) o MP3 PRO.
  - Archivos MP3/WMA no estándar.
  - Archivos MP3 que no estén en el formato MPEG1 Layer3.

## Sistema de infoentretenimiento 7-29

### Precauciones al utilizar los discos

- No utilice ninguno de los discos señalados a continuación. El uso excesivo de estos discos en el reproductor puede causar problemas.
  - Discos con pegatinas, etiquetas o con celdas de protección.
  - Discos con etiquetas pegadas que hayan sido impresas con impresoras de chorro de tinta.
  - Discos que hayan sido grabados con la función de tamaño extra, lo que permite grabar en los discos más información que la de su capacidad estándar.
  - Puede que los discos que estén rajados, rayados o deformados no se reproduzcan correctamente.
  - Discos de 8 cm o discos no circulares (cuadrangulares, pentagonales, ovalados).

- No coloque nada que no sea estrictamente discos en la ranura para discos, ya que podría causar daños.
- Puede que el reproductor de discos no funcione correctamente si se enciende la calefacción en climas fríos debido a la humedad que se produce en el interior del dispositivo. Si esto le preocupa, mantenga el producto apagado por aproximadamente una hora antes de utilizarlo.
- Puede que se pare la reproducción debido a las vibraciones del vehículo mientras conduce en carreteras escabrosas.
- No quite ni inserte el disco a la fuerza, ni lo bloquee con su mano cuando está siendo expulsado.
- Inserte el disco con el lado impreso hacia arriba. No se puede reproducir si se inserta al revés.

- No toque el lado grabado del disco con su mano cuando lo manipula (el lado que no tiene ninguna impresión o decoración).
- Coloque los discos que no está utilizando en cajas o fundas, y manténgalos fuera de la exposición directa al sol o a altas temperaturas.
- No coloque ninguna sustancia química sobre el disco. Elimine el polvillo de los discos con un paño suave y húmedo, limpiando desde el centro hacia afuera.

### Precauciones al utilizar discos CD-R/RW

- Solo se pueden utilizar discos CD-R/CD-RW que hayan sido "cerrados".
- Puede que los discos creados con una PC no se reproduzcan, dependiendo de las condiciones y las configuraciones del programa utilizado.

## 7-30 Sistema de infoentretenimiento

- Los discos CD-R/CD-RW, especialmente los discos de producción en masa, pueden no funcionar si son expuestos a la luz directa del sol o a altas temperaturas, o si los mantiene dentro de su vehículo por un tiempo prolongado.
- Puede que los títulos y otra información de texto grabada en los discos CD-R/CD-RW no se muestren en este dispositivo.
- Puede que los discos CD-RW tomen más tiempo para ser cargados que los discos CD o CD-R.
- Puede que los archivos de música dañados se entrecorten durante la reproducción o que directamente no se reproduzcan.
- Algunos discos antipiratería pueden no reproducirse.
- Un disco MP3/WMA puede tener un máximo de 512 archivos para cada uno de los 10 niveles de

carpetas, y se puede reproducir un número máximo de 999 archivos.

- Este sistema sólo puede reconocer discos MP3/WMA creados con el ISO-9660 nivel 1/2 o con el sistema de archivos Joliet. (No soporta el sistema de archivos UDF)
- Los archivos MP3/WMA no son compatibles con la transmisión de datos por escritura de paquetes.
- Los discos en los cuales se graban archivos MP3/WMA e información de audio (CDDA) pueden no reproducirse si son un CD-extra o un CD de modo mixto.
- Los nombres de archivos o carpetas que se pueden utilizar para el tipo de almacenamiento en disco son los siguientes, incluyendo las extensiones de archivos de cuatro caracteres (mp3).

**ISO 9660 Nivel 1:** Un máximo de 12 caracteres.

**ISO 9660 Nivel 2:** Un máximo de 31 caracteres.

**Joliet:** Un máximo de 64 caracteres (un byte)

**Nombre de archivo largo de Windows:** Un máximo de 28 caracteres (un byte)

### Precaución para el uso de archivos MP3/WMA

- Este producto puede reproducir archivos MP3/WMA con extensiones .mp3 y .wma (en minúsculas) o .MP3 y .WMA (en mayúsculas).
- A continuación se detallan los archivos MP3 que se pueden reproducir en este dispositivo:
  - Tasa de bits: 8 kbps-320 kbps
  - Frecuencia de muestreo: 48 kHz, 44,1 kHz, 32 kHz (para MPEG-1), 24 kHz, 22,05 kHz, 16 kHz (para MPEG-2).

## Sistema de infoentretenimiento 7-31

- Aunque este dispositivo puede reproducir archivos con una tasa de bits de 8 kbps - 320 kbps, los archivos con una tasa superior a 128 kbps tendrán un sonido de mejor calidad.
- Este aparato puede mostrar información de las etiquetas ID3 (Versión 1.0, 1.1, 2.2, 2.3 o 2.4) para archivos MP3, como el nombre del álbum y el artista.
- Para mostrar la información del álbum (título del disco), pista (título de la pista) y artista (artista de la pista), el archivo debe ser compatible con los formatos V1 y V2 de etiquetas ID3.
- Este dispositivo puede reproducir archivos MP3 que utilicen VBR (tasa de bits variable). Cuando se reproduce un archivo MP3 con VBR, el tiempo restante que se muestra en pantalla puede diferir del tiempo restante real.

### Orden de reproducción de los archivos de música

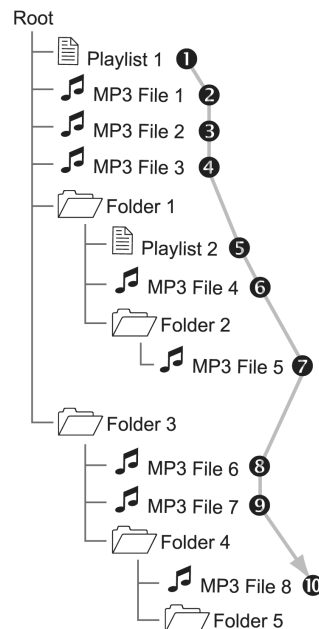

### Reproducción de CD/MP3

#### Botones principales/Control

#### (9) Botón **CD/AUX**

Selecciona el reproductor de CD o MP3.

#### (14) Botón **MENU-TUNE**

(MENÚ-SINTONÍA) con control

- Gire la perilla de control/botón para desplazarse a la lista de pistas, el menú o el ítem de información de pistas MP3/WMA.
- Presione la perilla de control/botón para mostrar la pantalla del menú para el ítem o el modo actual.

#### (8) Botones **◀ SEEK ▶**

(BUSCAR).

- Presione estos botones para reproducir la pista anterior o siguiente.
- Mantenga presionados estos botones para retroceder o adelantar la pista actual y

## 7-32 Sistema de infoentretenimiento

suéltelos para volver a la reproducción a velocidad normal.

### (4) Botón **EJECT** (EXPULSAR)

Expulsa el disco.

### (7) Botón **INFORMATION [INFO]** (INFORMACIÓN)

Muestra la información de la pista en reproducción.

### Insertar disco

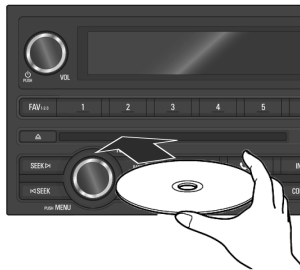

Inserte en la ranura el disco a reproducir con la superficie impresa hacia arriba.

Audio CD		Pista 1	00:02	12:34 27°C
MP3 CD		Nombre del artista Canción	12:34 27°C	
		Pista 1	00:02	

- Una vez que se completa la lectura de la información del disco, se comenzará a reproducir automáticamente a partir de la pista 1.
- Cuando se inserte un disco no legible, el disco se expulsará automáticamente y se mostrará en pantalla un mensaje de error en el disco. El sistema volverá a la función usada previamente o a la radio FM.

Audio CD		Pista 12	00:02	12:34 27°C
MP3 CD		Nombre del artista Canción	12:34 27°C	
		Pista 4	00:02	

Quando el disco a reproducir ya se encuentra insertado, presione reiteradamente el botón CD/AUX para seleccionar la reproducción de CD/MP3.

- Si no se encuentra un disco, se mostrará el mensaje "no disco" ("sin disco") en pantalla y no se seleccionará la función.
- Se reproducirá automáticamente la pista que se había reproducido previamente.



## Sistema de infotretimiento 7-33

### Expulsar disco



Para expulsar el disco, presione el botón EJECT (EXPULSAR) para luego extraer el disco.

- Cuando el disco sale, se cambia automáticamente a la función utilizada previamente o a la radio FM.
- El disco se volverá a insertar automáticamente si no se lo extrae por un tiempo.

### Cambiar la pista en reproducción

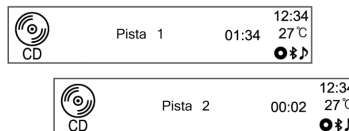

Presione los botones ◀ SEEK ▶ (BUSCAR) en el modo de reproducción para reproducir la pista anterior o siguiente.

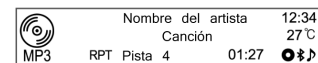
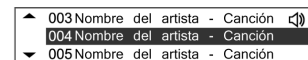

O gire la perilla de control **MENU-TUNE** (MENÚ-SINTONÍA) para desplazarse a la lista de pistas en reproducción y luego presione el botón **MENÚ-TUNE** para cambiarla en el momento.

## 7-34 Sistema de infoentretenimiento

### Cambiar la posición de reproducción

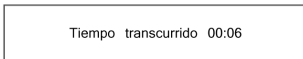

Mantenga presionados los botones **SEEK** (BUSCAR) en el modo de reproducción para retroceder o adelantar la pista actual. Suelte el botón para volver a reproducir la canción a la velocidad normal.

Se reduce levemente el volumen mientras retrocede o adelanta, y se muestra el tiempo de reproducción.

### Ver información de la pista en reproducción

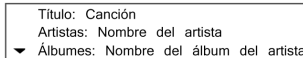
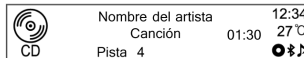

Presione el botón **INFORMATION** [INFO] (INFORMACIÓN) en el modo de reproducción para mostrar la información de la pista que se encuentra en reproducción.

Si la pista en reproducción de los CDs de audio no tiene información, el sistema mostrará "No information" ("Sin información").

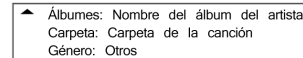
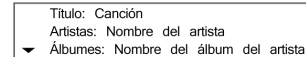
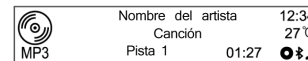

En las pistas de MP3/WMA se puede ver más información girando la perilla de control MENU-TUNE (MENÚ-SINTONÍA) en la pantalla de información de pista.

- La información mostrada incluye el nombre del archivo, el nombre de la carpeta y la información de etiquetas ID3 guardadas en la canción.

## Sistema de infoentretenimiento 7-35

- Si se guardó información incorrecta en la etiqueta ID3 (por ej. artista, título de la canción) en los archivos MP3/WMA antes de grabarlos a un disco, se mostrará esta información en la pantalla del sistema de infoentretenimiento. La información incorrecta en las etiquetas ID3 no se puede modificar o corregir con el sistema de infoentretenimiento (las etiquetas ID3 solo se pueden corregir con una PC).  
 Puede que la información de canciones expresadas en símbolos especiales o en idiomas no disponibles se muestre como "—" o que directamente no se muestre.

### Uso del menú del CD

#### Cambiar el modo de reproducción

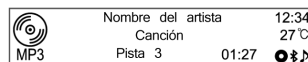

En el modo de reproducción, presione el botón **MENU-TUNE** (MENÚ-SINTONÍA) para mostrar el menú del CD.

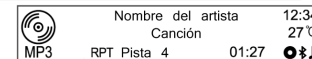
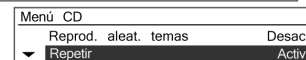
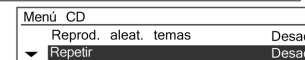
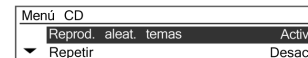

Gire la perilla de control **MENU-TUNE** para seleccionar las funciones de reproducción shuffle (aleatoria) o repete (con repetición), y luego presione el botón **MENU-TUNE** para activar o desactivar las funciones correspondientes.

## 7-36 Sistema de infotretentimiento

### Menú del CD – Lista de pistas



En los discos de audio, gire la perilla de control **MENU-TUNE** (MENÚ-SINTONÍA) en el menú del CD para desplazarse a la lista de pistas, y luego presione el botón **MENU-TUNE**.

Gire la perilla de control **MENU-TUNE** para buscar la lista de pistas deseada, y luego presione el botón **MENU-TUNE** para reproducir la pista seleccionada.

### Menú del CD – Buscar carpetas



En los discos de MP3/WMA, gire la perilla de control **MENU-TUNE** (MENÚ-SINTONÍA) en el menú del CD para desplazarse a la carpeta deseada, y luego presione el botón **MENU-TUNE**.

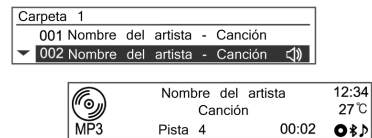

Gire la perilla de control **MENU-TUNE** para buscar la pista deseada, y luego presione el botón **MENU-TUNE** para reproducir la pista seleccionada de la carpeta elegida.

## Sistema de infoentretenimiento 7-37

### Menú del CD – Buscar...

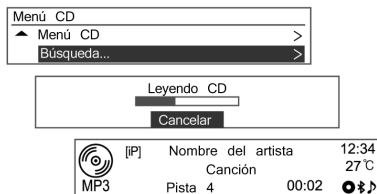

En los discos de MP3 [WMA], gire la perilla de control **MENU-TUNE** (MENÚ-SINTONÍA) en el menú del CD, desplácese al ítem deseado, y luego presione el botón **MENU-TUNE**.

- Luego de que el sistema lea la información del disco, se mostrará la primera canción de la lista de reproducción [iP].

- Si no hay archivos de música en la lista de reproducción [iP], se mostrará la primera canción de cada artista [iA].

Sin embargo, puede tomar mucho tiempo leer el disco, dependiendo de la cantidad de archivos de música.



Presione el botón **MENU-TUNE** (MENÚ-SINTONÍA) nuevamente, y desde el ítem de búsqueda mostrado, gire la perilla de control **MENU-TUNE** para seleccionar el modo de reproducción deseado.

El número de canciones correspondientes se mostrará por Playlist [iP]/Artist [iA]/Album [iL]/Title [iS]/Genre [iG] (Lista de reproducción [iP]/Artista [iA]/Álbum [iL]/Título [iS]/Género [iG]).



Gire la perilla de control **MENU-TUNE** (MENÚ-SINTONÍA) para desplazarse al ítem de clasificación detallada, y luego presione el botón **MENU-TUNE**.

## 7-38 Sistema de infoentretenimiento

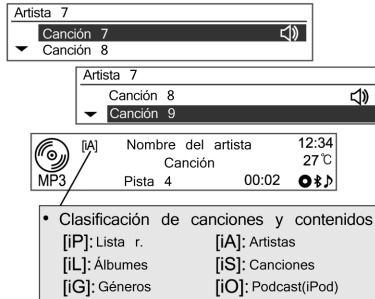

Gire la perilla de control **MENU-TUNE** para buscar la pista/título deseado, y luego presione el botón **MENU-TUNE** para reproducir la pista seleccionada.

### Dispositivos auxiliares (Radio CD/USB)

#### Reproductor USB

#### Precaución al utilizar dispositivos USB

- No se puede garantizar el funcionamiento si los dispositivos de almacenamiento

masivo USB con HDD integrado o las tarjeta de memoria SD o CF se conectan mediante un adaptador USB. Utilice un dispositivo de almacenamiento USB con memoria flash.

- Tenga cuidado cuando conecte o desconecte el USB para evitar la descarga de electricidad estática. Si la conexión y desconexión se repite varias veces en un breve espacio de tiempo, puede que experimente problemas a la hora de usar el dispositivo.
- Para desconectar el dispositivo USB, utilice el "USB Menu-Remove USB" ("Menú del USB-Extraer el USB") con el botón **MENU-TUNE** (MENÚ-SINTONÍA).

Si el terminal de conexión del dispositivo USB no es de metal, no se garantiza su funcionamiento.

- La conexión con dispositivos de almacenamiento USB del tipo i-Stick puede presentar errores debido a la vibración del vehículo, por lo que no se puede garantizar su buen funcionamiento.
- Tenga cuidado de no tocar el terminal de conexión USB con un objeto o cualquier parte de su cuerpo.
- El dispositivo de almacenamiento USB sólo se puede reconocer si está formateado en el sistema de archivos FAT16/32. Solo se pueden utilizar dispositivos que tengan un tamaño de unidad de asignación de 512 bytes/sector o de 2.048 bytes/sector. No se reconoce el sistema NTFS u otros sistemas de archivos.
- Según el tipo y capacidad del dispositivo de almacenamiento USB y el tipo de archivo almacenado, puede que varíe el tiempo que se tarda en reconocer los archivos. No se

## Sistema de infoentretenimiento 7-39

- trata de un problema con el aparato por lo que debe esperar a que los archivos se procesen.
- Puede que algunos archivos en ciertos dispositivos de almacenamiento USB no se reconozcan debido a problemas de compatibilidad, y el sistema no soporta conexiones con lectores de tarjetas de memoria o concentradores USB. Verifique el funcionamiento del dispositivo en el vehículo antes de utilizarlo.
  - Cuando se conectan dispositivos como reproductores de MP3, teléfonos celulares o cámaras digitales por medio de un disco móvil, puede que no funcionen de manera normal.
  - No desconecte el dispositivo de almacenamiento USB mientras se reproduce. De hacerlo, podría causar daños al aparato o al funcionamiento del dispositivo USB.

- Desconecte el dispositivo de almacenamiento USB conectado cuando el encendido del vehículo esté desconectado. Si el encendido se pone en contacto cuando el dispositivo de almacenamiento USB está conectado, puede que en algunos casos el dispositivo sufra daños o no funcione con normalidad.

### **Atención**

Los dispositivos de almacenamiento USB solo pueden conectarse a este aparato para la reproducción de archivos de música.

El terminal USB del producto no debería usarse para cargar accesorios con USB, ya que la generación de calor al usar el terminal USB podría provocar problemas de funcionamiento o causar daños al aparato.

- Cuando la unidad lógica se separa de un dispositivo de almacenamiento masivo USB, solo se pueden reproducir los archivos del nivel superior de la unidad lógica, en el caso de los archivos de música del USB. Es por ello que los archivos de música deben guardarse en la unidad de nivel superior del dispositivo. Puede que los archivos de música de algunos dispositivos de almacenamiento USB concretos no se reproduzcan con normalidad si se carga una aplicación realizando una partición en una unidad separada del dispositivo USB.
- Los archivos de música protegidos con DRM (gestión de derechos digitales) no se pueden reproducir.
- Este producto soporta dispositivos de almacenamiento USB de hasta 16gb de capacidad con un límite de 999 archivos, 512 carpetas, y una

## 7-40 Sistema de infoentretenimiento

estructura de carpetas de 10 niveles. No se puede garantizar un uso normal para dispositivos de almacenamiento que exceden este límite.

### Precaución para el uso de archivos de música en USB

- Puede que los archivos de música dañados se entrecorten durante la reproducción o que directamente no se reproduzcan.
- Las carpetas y los archivos de música se muestran en orden por Símbolo.
- Se reconoce un máximo de 64 caracteres coreanos/españoles para los nombres de carpetas o archivos grabados en el sistema de archivos Joliet.

### Acerca de los archivos de música MP3/WMA

- Los siguientes son los archivos MP3 que se pueden reproducir:
  - Tasa de bits: 8 kbps-320 kbps

- Frecuencia de muestreo: 48 kHz, 44,1 kHz, 32 kHz (para MPEG-1), 24 kHz, 22,05 kHz, 16 kHz (para MPEG-2)
- Este producto muestra archivos MP3 (WMA) con extensiones .mp3 y .wma (en minúsculas) o .MP3 y .WMA (en mayúsculas).
- Este dispositivo puede mostrar información de etiquetas ID3 (Versión 1.0, 1.1, 2.2, 2.3, 2.4) sobre el álbum, el artista, etc. en los archivos MP3.
- Los nombres de archivos o carpetas que se pueden utilizar según el tipo de almacenamiento son los siguientes, incluyendo las extensiones de archivos de cuatro caracteres (.mp3).
  - ISO 9660 Nivel 1: un máximo de 12 caracteres
  - ISO 9660 Nivel 2: un máximo de 31 caracteres
  - Joliet: Un máximo de 64 caracteres (un byte)

- Nombre de archivo largo de Windows: un máximo de 28 caracteres (un byte)

- Este dispositivo puede reproducir archivos MP3 que utilicen VBR (tasa de bits variable). Cuando se reproduce un archivo MP3 con VBR, el tiempo restante que se muestra en pantalla puede diferir del tiempo restante real.

### Botones principales/perilla de control

Los siguientes controles y botones principales se utilizan para reproducir archivos de música por USB:

#### (9) Botón **CD/AUX**

Presione el botón reiteradamente cuando el dispositivo USB está conectado para seleccionar el modo de reproducción por USB.

#### (14) Botón **MENU-TUNE** (MENÚ-SINTONÍA) con control



## Sistema de infotretimiento 7-41

- Gire la perilla de control para desplazarse a la lista de pistas, el menú o la información de pistas MP3 (WMA).
- Presione el botón para mostrar la pantalla del menú proporcionada por el ítem actual o el modo actual.

### (8) Botones ◀ **SEEK** ▶ (BUSCAR)

- Presione estos botones para reproducir la pista anterior o siguiente.
- Mantenga presionados estos botones para retroceder o adelantar, y luego suéltelos para reproducir a velocidad normal.

### (7) Botón **INFORMATION [INFO]** (INFORMACIÓN)

Muestra la información de la pista en reproducción.

### (16) Botón ◀ **BACK** (ATRÁS)

Cancela el ítem ingresado o regresa al menú anterior.

### Conexión de un dispositivo de almacenamiento USB

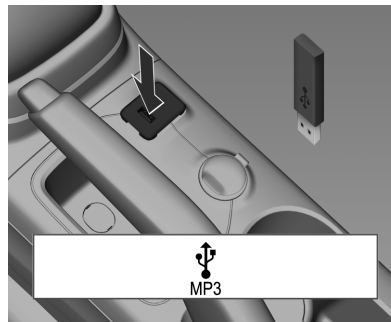

En el tablero hay un puerto para conectar el dispositivo de almacenamiento USB con los archivos de música que desea reproducir al terminal de conexión USB.

Leyendo...

USB	Nombre del artista	12:34
	Canción	27°C
MP3	Pista 4	00:02

- Una vez que el sistema haya finalizado de leer la información del dispositivo de almacenamiento USB, comenzará la reproducción automáticamente.
- Si se conecta un dispositivo de almacenamiento USB que no se puede leer, aparecerá un mensaje de error y el sistema cambiará automáticamente a la última función utilizada o a la función de radio FM.

## 7-42 Sistema de infoentretenimiento

- Si el dispositivo de almacenamiento USB a reproducir ya se encuentra conectado, presione reiteradamente el botón CD/AUX para seleccionar el reproductor USB. Se reproducirá automáticamente desde el punto de reproducción previo. Posteriormente, las funciones del reproductor USB se operan de forma similar a la reproducción del CD/MP3.

### Finalizar la reproducción de archivos de música USB

Presione el botón **RADIO BAND** (BANDA DE FRECUENCIA) o **CD/AUX** para seleccionar otras funciones.

Para finalizar la reproducción y desconectar el dispositivo de almacenamiento USB, utilice la función "USB Menú-USB Removal" ("Menú del USB-Extracción del USB") para extraer el dispositivo de almacenamiento USB de forma segura.

### Uso del menú del USB

Las instrucciones de "random/repeat/folder/MP3 music box" ("aleatorio/repetir/carpeta/caja musical MP3") en el menú del USB son similares a las del menú del CD del reproductor de CD/MP3, solo que se ha agregado la opción "USB removal item" ("Ítem para extracción del USB"). Consulte las funciones del reproductor de CD/MP3 en el menú del CD.

### Menú del USB – Extraer el USB

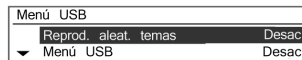

Puede desconectar el dispositivo con seguridad

Presione el botón **MENU-TUNE** (MENÚ-SINTONÍA) en el modo de reproducción para mostrar el menú del USB. Gire la perilla de control **MENU-TUNE** para desplazarse a "Remove USB" ("Extraer USB") y luego presione el botón **MENU-TUNE** para mostrar el mensaje notificando que es seguro extraer el dispositivo USB.

Desconecte el dispositivo USB del terminal de conexión USB.

Regresa a la función usada anteriormente.

### Reproductor iPod®

Limitado a modelos que soportan la conexión de iPod®.

### Botones principales/perilla de control

Los siguientes controles y botones principales se utilizan para reproducir archivos de música del iPod®.

(9) Botón **CD/AUX**

## Sistema de infoentretenimiento 7-43

Presione el botón reiteradamente cuando el iPod® está conectado para seleccionar el modo de reproducción del iPod®.

(14) Botón **MENU-TUNE**  
(MENÚ-SINTONÍA) con control

- Gire la perilla de control para desplazarse y mostrar la lista de pistas que se está reproduciendo.
- Presione el botón para mostrar la pantalla del menú proporcionada por el ítem actual o el modo actual.

(8) Botones **◀ SEEK ▶** (BUSCAR)

- Presione estos botones para reproducir la pista anterior o siguiente.
- Mantenga presionados estos botones para retroceder o adelantar, y luego suéltelos para reproducir a velocidad normal.

(7) Botón **INFORMATION [INFO]**  
(INFORMACIÓN)

Muestra la información de la pista en reproducción.

(16) Botón **◀ BACK** (ATRÁS)

Cancela el ítem ingresado o regresa al menú anterior.

**Conectar el reproductor iPod®**

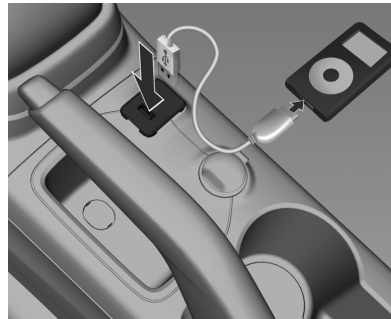

En el tablero hay un puerto para conectar el iPod®, con los archivos de música que desea reproducir, al terminal de conexión USB.

- Los modelos de productos iPod® que se pueden conectar y son soportados por este producto son los siguientes.
  - iPod® 2G Nano/iPod® 3G Nano/iPod® 4G y 5G Nano
  - iPod® 120GB & 160GB Classic
  - iPod® 1G, 2G, & 3G Touch
  - iPhone® 3G y 3GS
- Siempre conecte el iPod® a este producto utilizando cables de conexión soportados por los productos iPod®. No pueden usarse otros cables de conexión.

## 7-44 Sistema de infoentretenimiento

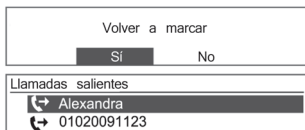

- En algunos casos, el iPod® puede resultar dañado si se quita el contacto del encendido cuando está conectado.

Quando el iPod® no se use, manténgalo desconectado cuando el encendido del vehículo no esté en contacto.

- Una vez que el sistema haya finalizado de leer la información del iPod®, comenzará la reproducción automáticamente.
- Si se conecta un iPod® que no se puede leer, aparecerá un mensaje de error

correspondiente y el sistema cambiará automáticamente a la última función utilizada o a la función de radio FM.

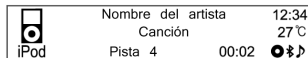

Si el iPod® a reproducir ya se encuentra conectado, presione reiteradamente el botón CD/AUX para seleccionar el reproductor iPod®.

- Se reproducirá automáticamente desde el punto de reproducción previo.

- Las funciones de reproducción y las opciones de la pantalla de información del reproductor iPod® usadas con este producto pueden diferir de las del iPod®, en cuanto al orden de reproducción, método e información mostrada.
- Consulte la siguiente tabla para obtener las opciones de clasificación relacionadas con la función de búsqueda proporcionada por el iPod®.

	Paso 1	Paso 2	Paso 3	Paso 4
Lista r.	Lista r.	Canción		
Géneros	Géneros	Artista	Álbum	Canción
Artista	Artista	Álbum	Canción	
Compositor	Compositor	Álbum	Canción	
Álbum	Álbum	Canción		
Audiolibros	Canción			
Canciones	Canción			
Podcasts	Programa	Episodio		

## Sistema de infoentretenimiento 7-45

Las funciones para reproducción del iPod® se operan de forma similar a la reproducción del CD/MP3.

### Salir de la reproducción del iPod®

Para finalizar la reproducción, presione el botón **RADIO BAND** (BANDA DE FRECUENCIA) o **CD/AUX** para seleccionar otras funciones.

### Uso del menú del iPod®

En el menú del iPod®, las instrucciones para "Shuffle songs/Repeat/Search..." ("Canciones aleatorias/Repetir/Buscar...") (incluyendo audiolibros y compositores) son similares a las del menú del CD del reproductor de CD/MP3, solo que se ha agregado el "iPod® removal item" ("Ítem de extracción del iPod®"). Consulte cada ítem del CD/MP3 para su uso.

### Menú del iPod® - Expulsar el iPod®



Puede desconectar el dispositivo con seguridad

Presione el botón **MENU-TUNE** (MENU-SINTONÍA) en el modo de reproducción para mostrar el menú del iPod®.

Gire la perilla de control **MENU-TUNE** para desplazarse a la función "Eject iPod®" ("Expulsar iPod®") y luego presione el botón **MENU-TUNE** para mostrar el mensaje notificando que es seguro extraer el dispositivo.

Quite el dispositivo iPod® del terminal de conexión USB.

Regresa a la función usada anteriormente.

### Entrada de audio auxiliar (AUX)

Limitado a modelos que soportan la conexión de audio auxiliar.

### Botones principales/perilla de control

Los siguientes controles y botones principales se utilizan para disfrutar del excelente sonido del sistema de infoentretenimiento adquirido desde un dispositivo de audio auxiliar que se encuentre conectado.

#### (9) Botón **CD/AUX**

Con un dispositivo de audio auxiliar conectado, presione el botón reiteradamente para seleccionar el modo de entrada de audio auxiliar (AUX).

(2) Perilla de control **POWER/VOLUME** (ENCENDIDO/VOLUMEN)

## 7-46 Sistema de infoentretenimiento

Gire la perilla de control para ajustar el volumen.

### Conexión de audio auxiliar

Conecte la salida de audio del equipo de audio externo al terminal de entrada AUX 1 o 2.

- AUX: Ubicado en el dispositivo de infoentretenimiento

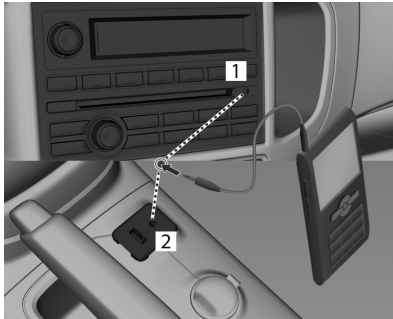

- El sistema de infoentretenimiento cambiará automáticamente al modo de entrada de audio auxiliar (AUX) cuando se conecta un dispositivo de audio externo.

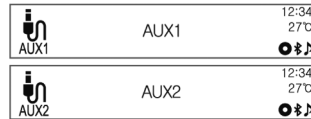

Presione el botón **CD/AUX** para cambiar al modo de entrada de audio auxiliar si ya se ha conectado el sistema de audio externo.

### Dispositivos auxiliares (MyLink)

#### Sistema de audio

**Nota:** En algunos países, está prohibida la reproducción, grabación, alquiler o apropiación de fonogramas sin autorización del propietario de los derechos de propiedad intelectual. En tales

casos, siempre que no se trate de un CD o MP3 ilegítimo, usted debe contar con la autorización apropiada.

El sistema puede reproducir los archivos de música de los dispositivos de almacenamiento USB o los productos iPod/iPhone.

### Antes de usar el sistema de audio

#### Precaución para el uso de archivos MP3/WMA/OGG/WAV

- Este producto puede reproducir archivos de música con extensiones .mp3, .wma, .ogg, .wav (en minúscula).
- Los siguientes son los archivos MP3 que se pueden reproducir en este dispositivo. - Tasa de bits: 8 kbps ~ 320 kbps - Frecuencia de muestreo: 48 kHz, 44,1 kHz, 32 kHz (para audio MPEG-1 layer-3), 24 kHz, 22,05 kHz, 16 kHz (para audio MPEG-2 layer-3).

## Sistema de infotretenimiento 7-47

- Aunque este aparato puede reproducir archivos con una tasa de 8 kbps a 320 kbps, los archivos con una tasa superior a 128 kbps tendrán un sonido de mejor calidad.
- Este aparato puede mostrar información de las etiquetas ID3 (Versión 1.0, 1.1, 2.2, 2.3 o 2.4) para archivos MP3, como el nombre del álbum y el artista.
- Para mostrar la información del álbum (título del disco), pista (título de la pista) y artista (artista de la pista), el archivo debe ser compatible con los formatos V1 y V2 de etiquetas ID3.

### **Precauciones para el uso de dispositivos de almacenamiento USB e iPod/iPhone**

- No se puede garantizar el funcionamiento si los dispositivos de almacenamiento masivo USB HDD integrado o CF o tarjeta de memoria SD se conectan mediante un adaptador

USB. Utilice un dispositivo de almacenamiento USB o con memoria flash.

- Tenga cuidado cuando conecte o desconecte el USB para evitar la descarga de electricidad estática. Si la conexión y desconexión se repite varias veces en un breve espacio de tiempo, puede que experimente problemas a la hora de usar el dispositivo.
- Si el terminal de conexión del dispositivo USB no es de metal, no se garantiza su funcionamiento.
- La conexión con dispositivos de almacenamiento USB del tipo i-Stick pueden presentar errores debido a la vibración del vehículo, por lo que no se puede garantizar su funcionamiento.
- Tenga cuidado de no tocar el terminal de conexión USB con un objeto o cualquier parte de su cuerpo.

- El dispositivo de almacenamiento USB solo puede reconocerse si está formateado en un sistema de archivos FAT 16/32, ExFat. No se reconocen el sistema de archivos NTFS y otros.
- Según el tipo y capacidad del dispositivo de almacenamiento USB y el tipo de archivo almacenado, puede que varíe el tiempo que se tarda en reconocer los archivos. No se trata de un problema con el aparato por lo que debe esperar a que los archivos se procesen.
- Los archivos en algunos de los dispositivos de almacenamiento de USB pueden no ser reconocidos debido a problemas de compatibilidad.
- No desconecte el dispositivo de almacenamiento USB mientras se reproduce. De hacerlo, podría causar daños al aparato o al funcionamiento del dispositivo USB.

## 7-48 Sistema de infoentretenimiento

- Desconecte el dispositivo de almacenamiento USB conectado cuando el encendido del vehículo esté desconectado. Si el encendido está conectado mientras el dispositivo de almacenamiento USB también lo está, puede que en algunos casos el dispositivo sufra daños y no funcione con normalidad.
- Los dispositivos de almacenamiento USB solo pueden conectarse a este aparato para la reproducción de música/vídeo, visualización de archivos de fotografías o actualizaciones.
- El terminal USB del producto no debería usarse para cargar accesorios con USB, ya que la generación de calor al usar el terminal USB podría provocar problemas de funcionamiento o causar daños al aparato.
- Cuando la unidad lógica se separa de un dispositivo de almacenamiento masivo USB, solo se pueden reproducir los

archivos del nivel superior de la unidad lógica, en el caso de los archivos de música del USB. Es por ello que los archivos de música deben guardarse en la unidad de nivel superior del dispositivo. Puede que los archivos de música de algunos dispositivos de almacenamiento USB concretos no se reproduzcan con normalidad si se carga una aplicación realizando una partición en una unidad separada del dispositivo USB.

- Los archivos de música protegidos con DRM (gestión de derechos digitales) no pueden reproducirse.
- Este aparato es compatible con dispositivos de almacenamiento USB con capacidad para un máximo de 2.500 archivos de música, 2.500 archivos de fotografías, 250 archivos de vídeo, 2.500 carpetas, y 10 niveles de estructura de carpetas. No se puede

garantizar un uso normal para dispositivos de almacenamiento que exceden este límite. El iPod/iPhone puede reproducir todos los archivos de música compatibles. Sin embargo, en la lista de archivos de música se muestran hasta 2.500 archivos en pantalla en orden alfabético.

- Quizá haya algunos modelos de iPod/iPhone conectados no compatibles con el sistema.
- Conecte el iPod/iPhone solo con los cables de conexión compatibles para iPod/iPhone. No pueden usarse otros cables de conexión.
- En algunos casos, el iPod/iPhone puede resultar dañado si se apaga el encendido cuando están conectados. Cuando el iPod/iPhone no se use, manténgalos desconectados con el encendido del vehículo apagado.



## Sistema de infoentretenimiento 7-49

- Cuando el iPod/iPhone está conectado al puerto USB mediante el cable del iPod/iPhone, la música del Bluetooth del dispositivo que está conectado no está disponible.
- Conecte el iPod/iPhone al puerto USB mediante el cable del iPod/iPhone para reproducir el archivo de música del iPod/iPhone. Cuando el iPod/iPhone esté conectado al terminal de entrada AUX, el archivo de música se reproduce y controla a través del iPod/iPhone. Si la reproducción no se inicia automáticamente, configure la fuente en entrada AUX.
- Conecte el iPod/iPhone al terminal de entrada AUX mediante un cable AUX de 4 polos para iPod/iPhone para reproducir el archivo de vídeo del iPod/iPhone. Cuando el iPod/iPhone se conecta al puerto USB, el archivo de vídeo no se reproduce.

- Las funciones de reproducción y las opciones de la pantalla de información del iPod/iPhone usadas con este sistema pueden diferir de las del iPod/iPhone, en cuanto al orden de reproducción, método e información mostrada.
- Consulte la tabla siguiente para obtener las opciones de clasificación relacionadas con la función de búsqueda proporcionada por el iPod/iPhone.

	Etapa 1	Etapa 2	Etapa 3	Etapa 4
Relación de canciones	Relación de canciones	Canciones		
Artistas	Artistas	Álbumes	Canciones	
Álbumes	Álbumes	Canciones		
Canciones	Canciones			
Géneros	Géneros	Artistas	Álbumes	Canciones
Compositor	Compositor	Álbumes	Canciones	
Audiolibros	Pistas			

### Reproductor USB

Se limita a los modelos con puerto de conexión USB.

### Conexión de un dispositivo de almacenamiento USB

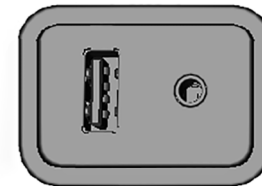

Hay un puerto para conectar el dispositivo de almacenamiento USB con los archivos de música que desea reproducir al terminal de conexión USB.

## 7-50 Sistema de infoentretenimiento

El sistema soporta los dispositivos de almacenamiento USB con capacidad para hasta 32 GB para formateo de FAT y hasta 64 GB para formateo de exFAT.

Vea *Portaobjetos del tablero de instrumentos en la página 4-1.*

### Reproducción de archivos de música del dispositivo de almacenamiento USB

Conecte el dispositivo de almacenamiento USB que contenga el archivo de música al puerto USB.

- Una vez que el sistema haya finalizado de leer la información del dispositivo de almacenamiento USB, reproducirá el archivo automáticamente.
- Si se conecta un dispositivo de almacenamiento USB que no se puede leer, aparecerá un mensaje de error y el sistema cambiará automáticamente a la última función de audio.



**Nota:** Si el dispositivo de almacenamiento USB ya estuviera conectado, pulse [INICIO (🏠)] > [audio] > [Source ▼] (Fuente) > [USB] para reproducir los archivos de música USB.

### Finalizar la reproducción de archivos de música USB

1. Pulse [Source ▼] (Fuente).
2. Seleccione otra función pulsando [AM], [FM], [AUX] o [Bluetooth].

**Nota:** Si el usuario desea extraer el dispositivo de almacenamiento USB, seleccione otra función y extraiga a continuación el dispositivo de almacenamiento USB.

### Pausa

Pulse [II] durante la reproducción. Pulse [▶] para continuar con la reproducción.

### Reproducción del archivo siguiente

Pulse [▶▶] para reproducir el archivo siguiente.

### Reproducción del archivo anterior

Pulse [◀◀] antes de que hayan transcurrido aproximadamente 5 segundos de la reproducción para reproducir el archivo anterior.

## Sistema de infotretreimiento 7-51

### Regresar al inicio del archivo actual

Pulse [⏮] cuando hayan transcurrido aproximadamente 5 segundos de reproducción.

### Búsqueda hacia delante o hacia atrás

Mantenga pulsado [⏮] / [⏭] durante la reproducción para rebobinar o avanzar rápidamente. Suelte el botón para continuar con la reproducción a la velocidad normal.

### Reproducción repetida de un archivo

Pulse [REPEAT] durante la reproducción.

[1]: Reproduce repetidamente el archivo actual.

[ALL] (TODOS): Reproduce repetidamente todos los archivos.

[OFF]: Se vuelve a la reproducción normal.

### Reproducción aleatoria de un archivo

Pulse [SHUFFLE] durante la reproducción.

[ON]: Reproduce aleatoriamente todos los archivos.

[OFF]: Se vuelve a la reproducción normal.

### Ver información sobre el archivo reproducido

Pulse en el título durante la reproducción para ver la información acerca del archivo que se está reproduciendo.

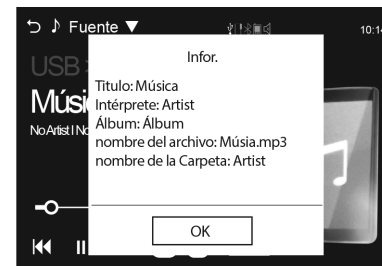

- La información mostrada incluye el título, el nombre del archivo, el nombre de la carpeta y el artista/álbum guardados con la canción.
- La información incorrecta no se puede modificar ni corregir en el sistema.
- La información de las canciones indicada mediante símbolos especiales o en idiomas no disponibles puede mostrarse como "□".

## 7-52 Sistema de infoentretenimiento

### Uso del menú de música USB

1. Pulse [MENU] durante la reproducción. Se muestran las canciones correspondientes como todas las canciones/ carpetas/artistas/álbumes/ géneros.



2. Pulse el modo de reproducción que desee.

### Ajustes del tono

1. Pulse [MENU] durante la reproducción.

2. Desplácese por la lista con [▲ / ▼].  
 Pulse [tone settings] (ajustes del tono).

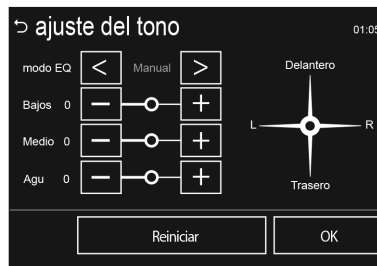

3. Para obtener más información, consulte "Tone settings (FM/AM menu)" ("Ajustes del tono [menú AM/FM]") en *Radio AM-FM (Radio CD/USB)* en la página 7-17 o *Radio AM-FM (MyLink)* en la página 7-22.

### Reproductor de iPod/iPhone

Se limita a los modelos con puerto de conexión USB.

### Conexión del reproductor de iPod/iPhone

Hay una conexión para el iPod/iPhone con los archivos de música que desea reproducir al terminal de conexión USB.

Vea *Portaobjetos del tablero de instrumentos* en la página 4-1.

### Reproducción de archivos de música del iPod/iPhone

Conecte el iPod/iPhone que contenga el archivo de música al puerto USB.

- Una vez que el sistema haya finalizado de leer la información del iPod/iPhone, reproducirá el archivo automáticamente desde el punto de reproducción anterior.
- Si se conecta un iPod/iPhone que no se puede leer, aparecerá el mensaje de error

## Sistema de infoentretenimiento 7-53

correspondiente y el sistema cambiará automáticamente a la última función de audio.



**Nota:** Si el iPod/iPhone ya estuviera conectado, pulse [INICIO] > [audio] > [Source ▼] (Fuente) > [USB] para reproducir los archivos del iPod/iPhone.

### Finalizar la reproducción del iPod/iPhone

1. Pulse [Source ▼] (Fuente).

2. Seleccione otra función pulsando [AM], [FM], [AUX] o [Bluetooth].

**Nota:** Si el usuario desea extraer el iPod/iPhone, seleccione otra función y extraiga a continuación el iPod/iPhone.

### Pausa

Pulse [||] durante la reproducción.

Pulse [▶] para continuar con la reproducción.

### Reproducción de la canción siguiente

Pulse [▶▶] para reproducir la canción siguiente.

### Reproducción de la canción anterior

Pulse [◀◀] antes de que hayan transcurrido aproximadamente 3 segundos de la reproducción para reproducir la canción anterior.

### Regresar al inicio de la canción actual

Pulse [◀◀◀] cuando hayan transcurrido aproximadamente 3 segundos de reproducción.

### Búsqueda hacia delante o hacia atrás

Mantenga pulsado [◀◀◀] / [▶▶▶] durante la reproducción para rebobinar o avanzar rápidamente. Suelte el botón para continuar con la reproducción a la velocidad normal.

### Reproducción repetida de un archivo

Pulse [OFF] durante la reproducción.

[1]: Reproduce repetidamente el archivo actual.

[ALL] (TODOS): Reproduce repetidamente todos los archivos.

[OFF]: Se vuelve a la reproducción normal.

## 7-54 Sistema de infoentretenimiento

### Reproducción aleatoria de un archivo

Pulse  durante la reproducción.

**[ON]:** Reproduce aleatoriamente todos los archivos.

**[OFF]:** Se vuelve a la reproducción normal.

### Ver información sobre la canción reproducida

Pulse en el título durante la reproducción para ver la información acerca de la canción que se está reproduciendo.

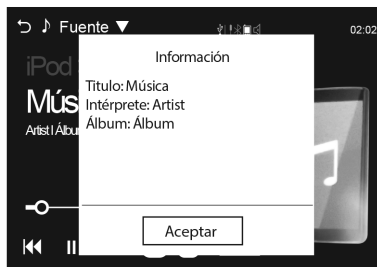

- La información mostrada incluye el título y el artista/álbum guardados con la canción.
- La información incorrecta no se puede modificar ni corregir en el sistema.
- La información de las canciones indicada mediante símbolos especiales o en idiomas no disponibles puede mostrarse como "  ".

### Uso del menú del iPod

1. Pulse [MENU] durante la reproducción. Se muestran las canciones correspondientes por listas de reproducción/artistas/álbumes/canciones/géneros/compositores/audiobooks.



2. Pulse el modo de reproducción que desee.

### Ajustes del tono

1. Pulse [MENU] durante la reproducción.

## Sistema de infoentretenimiento 7-55

- Desplácese por la lista con [▲ / ▼].

Pulse [tone settings] (ajustes del tono).

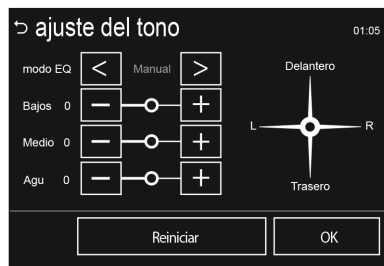

- Para obtener más información, consulte "Tone settings (FM/AM menu)" ("Ajustes del tono [menú AM/FM]") en *Radio AM-FM (Radio CD/USB)* en la página 7-17 o *Radio AM-FM (MyLink)* en la página 7-22.

### Sistema de imágenes

El sistema puede mostrar archivos de imágenes del dispositivo de almacenamiento USB.

**Nota:** La visualización de fotografías y vídeos no está disponible para las conexiones mediante Bluetooth.

### Antes de usar el sistema de imágenes Atención para el uso de archivos de imágenes

- Tamaño del archivo:
  - JPG:
    - entre 64 y 5.000 píxeles (Ancho)
    - entre 64 y 5.000 píxeles (Altura)
  - BMP, PNG, GIF:
    - entre 64 y 1.024 píxeles (Ancho)
    - entre 64 y 1.024 píxeles (Altura)

- Extensiones de archivo: \*.jpg, \*.bmp, \*.png, \*.gif (no admite GIF animados)
- Puede que algunos archivos no se puedan usar debido a un formato de grabación diferente o al estado del archivo.

### Ver una imagen

- Conecte el dispositivo de almacenamiento USB que contenga el archivo de imagen al puerto USB.

La imagen se visualiza.

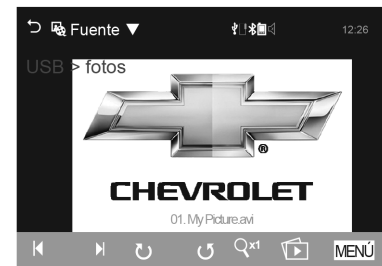

## 7-56 Sistema de infoentretenimiento

2. Pulse en la pantalla para verla en pantalla completa. Pulse de nuevo en la pantalla para volver a la pantalla anterior.

### Nota:

- Si el dispositivo de almacenamiento USB ya estuviera conectado, pulse [INICIO (🏠)] > [picture & movie] (imagen y película) > [Source ▼] (Fuente) > [USB (picture)] (USB (imagen)) para ver el archivo de imagen.
- Si el vehículo está en movimiento, se deshabilitarán algunas funciones para garantizar su seguridad.



### Ver presentación de diapositivas

Pulse [🖼️] en la pantalla de imágenes.

- Se inicia la presentación de diapositivas.
- Pulse en la pantalla para cancelar la presentación de diapositivas durante la reproducción de la presentación.

### Ver una imagen anterior o siguiente

Pulse [◀] o [▶] en la pantalla de imágenes para ver la imagen anterior o siguiente.

### Girar una imagen

Pulse [↺] o [↻] para girar la imagen hacia la derecha o hacia la izquierda.

### Ampliar una imagen

Pulse [🔍] en la pantalla de imágenes para ampliar la imagen.

### Uso del menú de imágenes USB

1. Pulse [MENU] en la pantalla de imágenes para que aparezca el menú de imágenes USB.



## Sistema de infotretentimiento 7-57



### 2. Pulse el menú que desee.

[picture file list] (lista de archivos de imágenes): Muestra la lista de todos los archivos de imágenes.

[sort by title] (ordenar por título): Muestra las imágenes ordenadas según el título.

[sort by date] (ordenar por fecha): Muestra las imágenes ordenadas según la fecha.

[slide show time] (duración de diapositivas): Seleccione el intervalo de presentación de las diapositivas.

[Clock/temp display] (pantalla Reloj/temperatura): Seleccione On u Off para mostrar el reloj y la temperatura en la pantalla completa.

[display setting] (configuración de pantalla): Ajuste el brillo y el contraste.

### 3. Cuando haya finalizado la configuración, pulse [↩].

### Sistema de películas

El sistema puede reproducir archivos de películas del dispositivo de almacenamiento USB.

**Nota:** La visualización de fotografías y vídeos no está disponible para las conexiones mediante Bluetooth.

### Antes de usar el sistema de películas Atención para el uso de archivos de películas

- Resolución disponible: entre 720 x 576 (Ancho x Alto) píxeles.
- Tasa de fotogramas: menos de 30 fotogramas por segundo.
- Archivo de vídeo reproducible: ".avi", ".mpg", ".mp4", ".divx", ".xvid", ".wmv". El archivo de vídeo reproducible podría no reproducirse dependiendo del formato códec.
- Formato códec reproducible: divx, xvid, mpeg-1, mpeg-4 (mpg4, mp42, mp43), wmv9 (wmv3)
- Formato de audio reproducible: "MP3", "AC3", "AAC", "WMA"
- Tasa de velocidad máx. del vídeo:
  - mpeg-1: 8 Mbps
  - mpeg-4 (mpg4, mp42, mp43): 4 Mbps
  - wmv9: 3 Mbps

## 7-58 Sistema de infotretimiento

- divx 3: 3 Mbps
- divx 4/5/6: 4,8 Mbps
- xvid: 4,5 Mbps
- Tasa de velocidad máx. del audio:
  - mp3: 320 kbps
  - wma: 320 kbps
  - ac-3: 640 kbps
  - aac: 449 kbps
- Los archivos de vídeo protegidos con DRM (gestión de derechos digitales) podrían no reproducirse.

### Reproducción de un archivo de vídeo

1. Conecte el dispositivo de almacenamiento USB que contenga el archivo de vídeo al puerto USB.  
Se reproducirá el vídeo.



2. Pulse en la pantalla para verla en pantalla completa. Pulse de nuevo en la pantalla para volver a la pantalla anterior.

### Nota:

- Si el dispositivo de almacenamiento USB ya estuviera conectado, pulse [INICIO (🏠)] > [picture & movie] (imagen y película) > [Source ▼] (Fuente) > [USB (movie)] (USB (película)) para reproducir el archivo de la película.

- Las fotografías y vídeos no están disponibles durante la conducción. (Conforme a la reglamentación de tráfico, la visualización de fotografías y vídeos solo está disponible cuando el vehículo está detenido).

**Nota:** Durante la reproducción de un vídeo, si el vehículo comienza a desplazarse, el audio sigue reproduciéndose normalmente, pero la imagen deja de mostrarse, para seguridad del conductor.

**Nota:** La visualización de fotografías y vídeos no está disponible para las conexiones mediante Bluetooth.

## Sistema de infoentretenimiento 7-59



### **Pausa**

Pulse [||] durante la reproducción.

Pulse [▶] para continuar con la reproducción.

### **Reproducción del vídeo siguiente**

Pulse [▶] para reproducir el vídeo siguiente.

### **Reproducción del vídeo anterior**

Pulse [◀] antes de que hayan transcurrido aproximadamente 5 segundos de la reproducción para reproducir el vídeo anterior.

### **Regresar al inicio del vídeo actual**

Pulse [◀] cuando hayan transcurrido aproximadamente 5 segundos de reproducción.

### **Búsqueda hacia delante o hacia atrás**

Mantenga pulsado [◀] / [▶] durante la reproducción para rebobinar o avanzar rápidamente. Suelte el botón para continuar con la reproducción a la velocidad normal.

### **Visualización en pantalla completa**

Pulse [⌂] en la pantalla del vídeo para ver la pantalla completa. Pulse [⌂] de nuevo para volver a la pantalla anterior.

### **Uso del menú de vídeo USB**

1. Pulse [MENU] en la pantalla de vídeo para que aparezca el menú de vídeo USB.

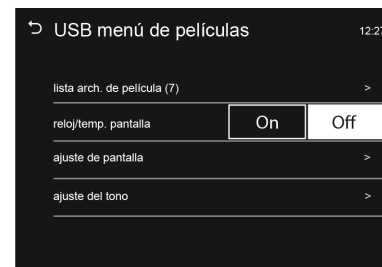

2. Pulse el menú que desee.

- [movie file list] (lista de archivos de películas): Muestra la lista de todos los archivos de vídeo.
- [clock/temp display] (pantalla del reloj/temperatura): Seleccione On u Off para mostrar el reloj y la temperatura en la pantalla completa.
- [display setting] (configuración de pantalla): Ajuste el brillo y el contraste.

## 7-60 Sistema de infoentretenimiento

- [tone settings] (ajustes del tono): Ajusta la configuración del sonido. Para obtener más información, consulte "Tone settings (FM/AM menu)" ("Ajustes del tono [menú AM/FM]") en *Radio AM-FM (Radio CD/USB) en la página 7-17* o *Radio AM-FM (MyLink) en la página 7-22*.

3. Cuando haya finalizado la configuración, pulse [↵].

### Idioma de subtítulos

Si el archivo de vídeo dispone de un idioma de subtítulos, el usuario podrá ver el idioma de los subtítulos.

1. Pulse [◀] en la pantalla de vídeo.



2. Pulse [<] o [>].



3. Pulse [▶].

### Nota:

- Si hay un idioma de subtítulos, el usuario puede configurar el idioma de subtítulos en On/Off.
- El usuario puede seleccionar uno de los idiomas de subtítulos disponible en el archivo de vídeo DivX.

### Idioma de audio

Si el archivo de vídeo dispone de distintos idiomas de audio, el usuario puede seleccionar el idioma de audio que desee.

1. Pulse [◀] en la pantalla de vídeo.

## Sistema de infoentretenimiento 7-61



2. Pulse [ < ] o [ > ].



3. Pulse [▶].

### Nota:

- Si hay solo un idioma de audio, el usuario no podrá seleccionar el idioma de audio.
- El usuario puede seleccionar uno de los idiomas de audio disponible en el archivo de video DivX.

### Sistema de dispositivos auxiliares

Limitado a modelos con terminal de entrada AUX que admita conexión externa para música y/o videos.

El sistema puede reproducir música o videos externos mediante la conexión del dispositivo auxiliar.

### Conexión de sonido exterior

Hay un terminal de conexión para el dispositivo AUX para que se reproduzcan los archivos de música y/o videos.

Vea *Portaobjetos del tablero de instrumentos en la página 4-1.*

### Reproducción de música del dispositivo auxiliar

Conecte el dispositivo auxiliar con la música al terminal de entrada AUX.

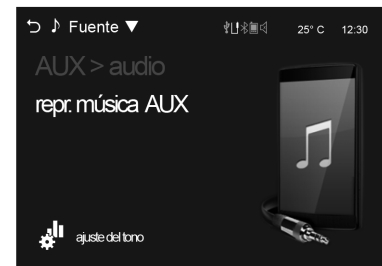

**Nota:** Si el dispositivo auxiliar ya estuviera conectado, pulse [INICIO (🏠)] > [audio] > [Source ▼] (Fuente) > [AUX] para reproducir la música del dispositivo auxiliar.

### El tipo de cable AUX.

- Cable de 3 polos: cable AUX para audio

## 7-62 Sistema de infoentretenimiento

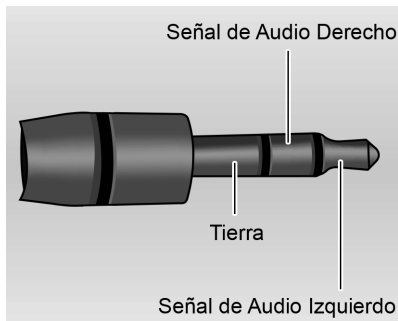

- Cable de 4 polos: cable AUX para vídeo (cable AUX para iPod/iPhone)

Se admite el cable de 4 polos cuando se reproduce el archivo de vídeo.

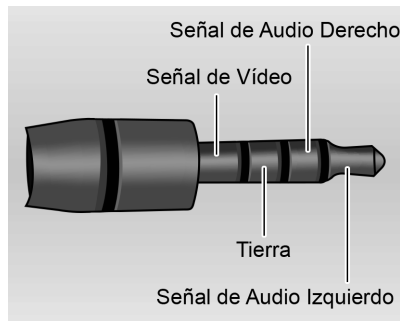

### Ajustes del tono

1. Pulse [tone settings] (ajustes del tono) durante la reproducción de música aux.

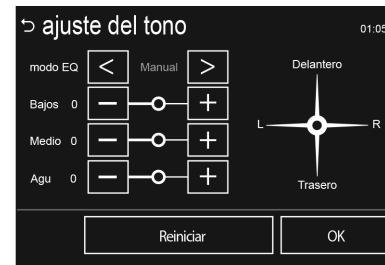

2. Para obtener más información, consulte "Tone settings (FM/AM menu)" ("Ajustes del tono [menú AM/FM]") de *Radio AM-FM (Radio CD/USB)* en la página 7-17 o *Radio AM-FM (MyLink)* en la página 7-22.

### Reproducción de vídeo del dispositivo auxiliar

Conecte el dispositivo auxiliar con el vídeo al terminal de entrada AUX.

## Sistema de infoentretenimiento 7-63



### Nota:

- Si el dispositivo auxiliar ya estuviera conectado, pulse [INICIO (🏠)] > [picture & movie] (imagen y película) > [Source ▼] (Fuente) > [AUX (movie)] (AUX (película)) para reproducir la película del dispositivo auxiliar.
- En el caso del iPod/iPhone, conéctelo al terminal de entrada AUX con el cable AUX para iPod/iPhone para reproducir el archivo de la película.

- Las fotografías y vídeos no están disponibles durante la conducción. (Conforme a la reglamentación de tráfico, la visualización de fotografías y vídeos solo está disponible cuando el vehículo está detenido).

**Nota:** Durante la reproducción de un vídeo, si el vehículo comienza a desplazarse, el audio sigue reproduciéndose normalmente, pero la imagen deja de mostrarse, para seguridad del conductor.

**Nota:** La visualización de fotografías y vídeos no está disponible para las conexiones mediante Bluetooth.



### Uso del menú de vídeo AUX

1. Pulse [MENU] en la pantalla de vídeo AUX para que aparezca el menú AUX.

## 7-64 Sistema de infoentretenimiento

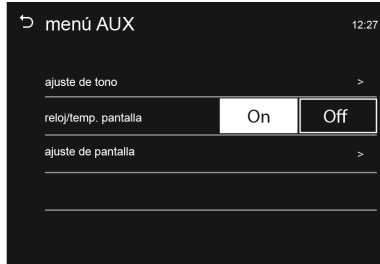

2. Pulse el menú que desee.

- [tone settings] (ajustes del tono): Ajusta la configuración del sonido. Para obtener más información, consulte "Tone settings (FM/AM menu)" ("Ajustes del tono [menú AM/FM]") en *Radio AM-FM (Radio CD/USB)* en la página 7-17 o *Radio AM-FM (MyLink)* en la página 7-22.

- [clock/temp display] (pantalla del reloj/temperatura): Seleccione On u Off para mostrar el reloj y la temperatura en la pantalla completa.
- [display setting] (configuración de pantalla): Ajuste el brillo y el contraste.

3. Cuando haya finalizado la configuración, pulse [  ].

## Personalización

### Personalización (Radio CD/USB)

#### Personalización

##### Botones principales/perilla de control

A continuación se detallan los botones y la perilla de control utilizadas en la configuración del sistema.

(12) Botón CONFIG

Pulse este botón para entrar en el menú de configuración del sistema.

(14) Perilla, botón **MENU-TUNE** (MENÚ-SINTONÍA)

- Gire la perilla de control para desplazarse al ítem de menú o de configuración.
- Presione el botón para seleccionar/ingresar a la pantalla de control detallada proporcionada por el ítem de menú o de configuración actual.



(16) Botón ◀ **BACK** (ATRÁS)

Cancela el ítem ingresado o regresa a la pantalla/menú anterior.

### Cómo utilizar el menú de configuración para la personalización

Los menús de configuración y las funciones pueden diferir según el modelo del vehículo.

**[Ejemplo] System Setup–Setup Time and date–Time Setup (Configuración del sistema–Configuración de fecha y hora–Configuración de hora): Enero 25 2012**

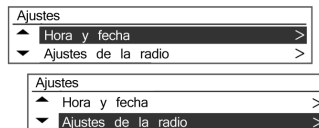

Presione el botón **CONFIG** para acceder al menú **System configuration** (Configuración del sistema).

Se puede desplazar al menú de configuración deseado girando la perilla **MENU-TUNE** (MENÚ-SINTONÍA). Luego presione el botón **MENU-TUNE** para confirmar.

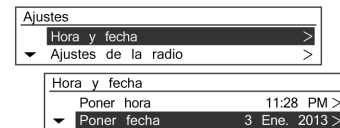

- Se muestra una lista detallada del menú de configuración correspondiente o del estado de funcionamiento.
- Si hay una lista detallada adicional bajo la lista detallada correspondiente anterior, puede repetir esta acción.

## 7-66 Sistema de infoentretenimiento

Poner fecha 08 / 01 / 2013

Poner fecha 05 / 01 / 2013

Gire la perilla **MENU-TUNE** para conseguir el valor de configuración o estado de funcionamiento deseado, y luego presione el botón **MENU-TUNE**.

Poner fecha 05 / 01 / 2013

Poner fecha 05 / 01 / 2013

- Si la lista detallada correspondiente está compuesta de varios ítems, repita esta acción.
- Establezca/ingrese el valor de configuración correspondiente o el estado de funcionamiento cambiará.

### [Language Settings] (Ajustes de idioma)

Seleccione English, Spanish, French o Portuguese (inglés, español, francés o portugués)

### [Hora y fecha]



### Set time (Establecer hora):

Establezca la hora y minutos actual de forma manual

### Set date (Establecer fecha):

Establezca manualmente el año/ mes/día actual

### Set time format (Establecer

formato de hora): Seleccione el formato de hora de 12h o 24h

### Set date format (Establecer

formato de fecha): Seleccione el formato de fecha que se mostrará

## Sistema de infoentretenimiento 7-67

YYYY.MM.DD (AAAA.MM.DD):  
2012 ene. 23

DD/MM/YYYY (DD/MM/AAAA): 23  
ene. 2012

MM/DD/YYYY (MM/DD/AAAA): Ene.  
23, 2012

### [Ajustes de la radio]



**Volumen automático:** Establecerlo en Off/Low/Medium/High (apagado/bajo/medio/alto)

**Volumen máximo al encender:** Establezca de forma manual el límite máx. para el volumen al encender

**Radios favoritas:** Establezca manualmente los números de páginas de favoritas

[Bluetooth® Settings] (Ajustes del Bluetooth®)



**Bluetooth®:** Ingrese al menú Bluetooth®

**Activación:** Seleccione On u Off (Encendido o apagado)

**Lista de dispositivos:** Seleccione el dispositivo deseado y seleccionar/conectar/quitar o borrar

**Sincronizar dispositivo:** Intente sincronizar un nuevo dispositivo Bluetooth®

**Cambie el código del Bluetooth®:** Cambie/establezca manualmente el código del Bluetooth®

### Restore factory settings

(Restablecer la configuración de fábrica): Restablece los valores de configuración iniciales a los ajustes predeterminados

### [Configuración del vehículo]

No se puede utilizar esta configuración sin el interruptor de encendido en la posición 2.

## 7-68 Sistema de infoentretenimiento



### Ajustes de comodidad y confort

**Volumen de avisos:** Seleccione normal o high (alto)

### Iluminación

**Iluminación de salida:** Seleccione Off / 30 Seconds / 1 Minute / 2 Minutes (Apagado / 30 segundos / 1 minuto / 2 minutos)

### Limpialuneta

**Limpialuneta automático en reversa:** Seleccione On u Off (Encendido o apagado)

### Cierre centralizado

#### Apertura automática puertas:

Seleccione On u Off (Encendido o apagado)

#### Cierre automático de puertas:

Seleccione On u Off (Encendido o apagado)

#### Bloqueo, desbloqueo y encendido a distancia

#### Opciones de luces y desbloqueo a distancia:

Seleccione On u Off (Encendido o apagado)

#### Apertura puertas a distancia:

Seleccione On u Off (Encendido o apagado)

#### Volver a bloquear puertas que han sido desbloqueadas a distancia:

Seleccione On u Off (Encendido o apagado)

#### Volver a bloquear puertas que han sido desbloqueadas a distancia:

Seleccione On u Off (Encendido o apagado)

**Return to factory settings** (Volver a las configuraciones de fábrica): Seleccione Yes (Sí) o No

## Personalización (MyLink)

### Uso general del menú de configuración

El sistema se puede personalizar para que le resulte más fácil.

1. Pulse [INICIO (🏠)] en el panel de control.
2. Pulse [settings] (configuración).

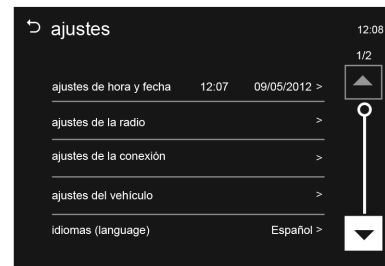

## Sistema de infoentretenimiento 7-69

3. Seleccione la función que desee.

**Nota:** Los menús y funciones de la configuración varían dependiendo de la opción de su vehículo.

### Configuración de hora y fecha

1. Pulse [INICIO (🏠)] en el panel de control.
2. Pulse [settings] (configuración) > [time & date settings] (configuración de hora y fecha).

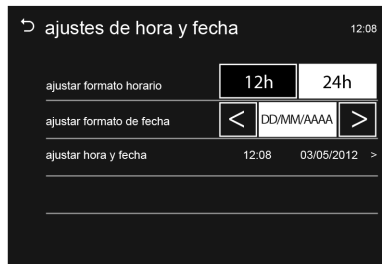

- [set time format] (configurar formato de hora): Seleccione entre el formato 12 horas o 24 horas.
- [set date format] (configurar formato de fecha): Seleccione el formato de fecha.
  - [AAAA/MM/DD]: 2012 enero 31
  - [DD/MM/AAAA]: 31 de enero de 2012
  - [MM/DD/AAAA]: Enero 31, 2012
- [set time & date] (configurar hora y fecha): Configure manualmente las horas, minutos y año/mes/día actual pulsando [ ^ / v ], y pulse a continuación [OK].

### Ajustes de la radio

1. Pulse [INICIO (🏠)] en el panel de control.

2. Pulse [settings] (configuración) > [radio settings] (configuración de la radio).

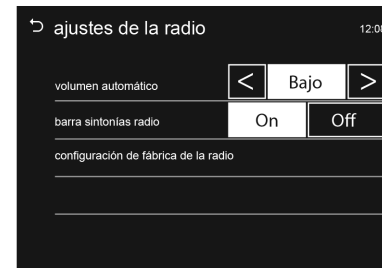

- [auto volume] (volumen automático): Controle automáticamente el volumen según la velocidad del vehículo. Configúralo en silencio/bajo/medio/alto.
- [radio tune bar] (barra de sintonización de la radio): Para ver la barra de sintonización, seleccione On u Off.

## 7-70 Sistema de infoentretenimiento

- [radio factory settings] (configuración de fábrica de la radio): Restaura los valores de configuración iniciales a la configuración predeterminada de fábrica.

### Configuración de la conexión

1. Pulse [INICIO (🏠)] en el panel de control.
2. Pulse [settings] (configuración) > [connection settings] (configuración de la conexión).

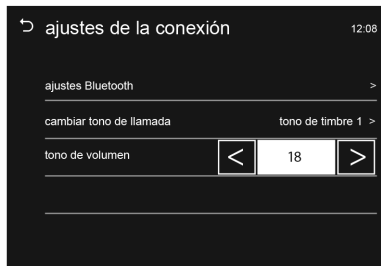

- [bluetooth settings] (configuración bluetooth): Lleva al menú de configuración bluetooth.
  - [pair device] (sincronizar dispositivo): Seleccione el dispositivo que desee y conéctelo, desconéctelo o bórrelo.
  - [change PIN code] (cambiar código PIN): Cambia/establece manualmente el código PIN.
  - [discoverable] (reconocible): Para ejecutar la conexión Bluetooth desde su teléfono Bluetooth, seleccione On (conectar).
  - [device info] (información del dispositivo):

Comprueba la información del dispositivo.

- [change ringtone] (cambiar melodía): Seleccione la melodía que desee.
- [ringtone volume] (volumen del tono): Cambie el volumen del tono.

### Configuración del vehículo

Cuando el interruptor de encendido (llave de encendido del vehículo) esté en la posición **2** y el vehículo esté detenido, el usuario puede usar el menú [vehicle settings] (configuración del vehículo). Si el vehículo se desplaza mientras se usa el menú [vehicle settings] (configuración del vehículo), el menú cambia al menú [Setting] (Configuración) y el menú [vehicle settings] (configuración del vehículo) se deshabilita.

## Sistema de infoentretenimiento 7-71

**Nota:** El menú [vehicle settings] (configuración del vehículo) puede variar dependiendo de la opción de su vehículo.

1. Pulse [INICIO (🏠)] en el panel de control.
2. Pulse [settings] (configuración) > [Vehicle settings] (Configuración del vehículo).

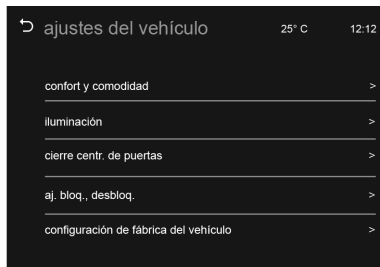

3. Desplácese por la lista con [▲ / ▼].

Pulse la opción que desee.

- [comfort & convenience] (confort y comodidad):
  - [chime volume] (volumen del timbre): Seleccione Normal o High (Alto).
- [Iluminación]:
  - [iluminación de salida]: Off/30 seg/60 seg/120 seg (en versiones así equipadas).
  - [vehicle locator lights] (luces de posición del vehículo): Seleccione On u Off.
- [cierre centralizado] (en versiones así equipadas):
  - [auto door lock] (bloqueo automático de puertas): Seleccione On u Off.
- [ajustes de bloqueo, desbloqueo] (en versiones así equipadas):
  - [remote unlock light feedback] (iluminación desbloqueo remoto): Seleccione Flash Lights/Lights off (Destellos/Sin luz).
  - [relock remotely unlocked doors] (rebloquear remotamente puertas desbloqueadas): Seleccione On u Off.
- [vehicle factory settings] (configuración de fábrica del vehículo) (en versiones así equipadas): Restaura los valores de configuración iniciales a la configuración predeterminada de fábrica.

### Lenguaje

1. Pulse [INICIO (🏠)] en el panel de control.

## 7-72 Sistema de infotretentimiento

2. Pulse [settings] (configuración) > [language] (idioma).
3. Seleccione el idioma que se muestra en el sistema.



### Desplazamiento de texto

1. Pulse [INICIO (🏠)] en el panel de control.
2. Pulse [settings] (configuración)
3. Pulse [ ▼ ]
4. Seleccione [On] u [Off].



- [On]: Si se muestra un texto largo en la pantalla de [audio], se desplazará por el texto.
- [Off]: Se desplaza una vez por el texto y se muestra truncado.

### Volumen de pitidos táctil

1. Pulse [INICIO (🏠)] en el panel de control.
2. Pulse [settings] (configuración)
3. Pulse [ ▼ ]
4. Seleccione [On] u [Off].



- [On]: Reproduce un pitido cuando el usuario toca la pantalla.
- [Off]: Cancela la función de pitido.

### Volumen de inicio máx.

El nivel de volumen se establece por el valor de volumen que el usuario configura cuando se enciende el sistema.

1. Pulse [INICIO (🏠)] en el panel de control.
2. Pulse [settings] (configuración)



## Sistema de infoentretenimiento 7-73

3. Pulse [▼]
4. Seleccione [9 ~ 21].



### Versión del sistema

1. Pulse [INICIO (⏏)] en el panel de control.
2. Pulse [settings] (configuración)
3. Pulse [▼]
4. Seleccione [system version] (versión del sistema).
5. Compruebe la versión del sistema.

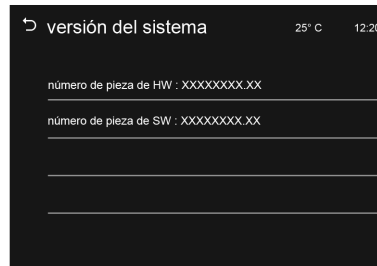

### DivX(R) VOD

1. Pulse [INICIO (⏏)] en el panel de control.
2. Pulse [settings] (configuración)
3. Pulse [▼]
4. Seleccione [DivX(R) VOD].



**ACERCA DE VÍDEO DIVX:** DivX® es un formato de vídeo digital creado por DivX, LLC, una filial de Rovi Corporation. Este es un dispositivo DivX Certified® oficial que reproduce vídeos DivX. Visite [divx.com](http://divx.com) para obtener más información y herramientas de software para convertir sus archivos en vídeos DivX.

**ACERCA DE VÍDEO A LA CARTA DE DIVX:** Este dispositivo DivX Certified® debe registrarse para reproducir películas de video a la carta (VOD) de DivX. Para obtener su código de registro, localice la

## 7-74 Sistema de infoentretenimiento

sección DivX VOD en el menú de configuración de su dispositivo. Visite [vod.divx.com](http://vod.divx.com) para obtener más información sobre como completar su registro.

### Teléfono

#### Bluetooth (Radio CD/USB)

##### Botones principales/perilla de control

Recuerde que según las leyes de varios países (entre los cuales puede estar el suyo) se prohíbe hablar por teléfono mientras se conduce.

Los siguientes controles y botones principales se utilizan para reproducir archivos de música o para usar las funciones de llamada por medio de un dispositivo Bluetooth®.

##### (9) Botón **CD/AUX**

Cuando se conecta un dispositivo Bluetooth® que cuenta con la función de reproducción de música, presione este botón reiteradamente para seleccionar el modo de reproducción de audio por Bluetooth®.

##### (14) Botón **MENU-TUNE** (MENÚ-SINTONÍA) con control

- Presione el botón del modo de teléfono Bluetooth® para mostrar la pantalla del menú.
- Gire la perilla de control para desplazarse al valor de menú o de configuración.

##### (8) Botones **◀ SEEK ▶** (BUSCAR)

- Presione estos botones en el modo de reproducción de audio por Bluetooth® para reproducir la pista anterior o siguiente.
- Mantenga presionados estos botones para retroceder o adelantar, y suéltelos para reproducir a velocidad normal.

### Conectar el Bluetooth®

#### Registrar el dispositivo Bluetooth®

Registre el dispositivo Bluetooth® que va a conectar al sistema de infoentretenimiento.

## Sistema de infoentretenimiento 7-75

Primero configure el dispositivo Bluetooth® que va a conectar en el menú de configuración de Bluetooth® para habilitar a otros dispositivos a que busquen al dispositivo Bluetooth®.

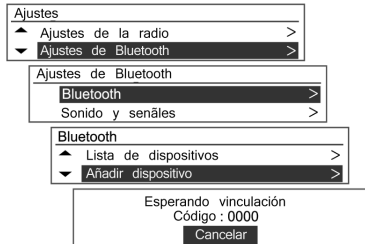

Presione el botón **CONFIG** y utilice el botón **MENU-TUNE** (MENÚ-SINTONÍA) con la perilla de control para desplazarse a System Configuration-Bluetooth® Settings-Bluetooth®-Pair device (Configuración del sistema-Ajustes

del Bluetooth®- Bluetooth®- Sincronizar dispositivo), y luego presione el botón MENU-TUNE.

- Los dispositivos Bluetooth® no solo se puede registrar utilizando el botón **CONFIG** sino también por medio de Phone menu-Bluetooth® Settings-Bluetooth®-Pair device (Menú del teléfono-Ajustes del Bluetooth®- Bluetooth®- Sincronizar dispositivo).
- Si ya se encuentra un dispositivo Bluetooth® conectado al sistema de infoentretenimiento, se mostrará el mensaje **Bluetooth® is Busy** (El Bluetooth® está siendo ocupado).
- Se mostrará un mensaje de conexión en espera junto con un código de seguridad. El valor inicial es 0000 y se puede modificar en System Configuration-Bluetooth® Settings-Bluetooth®-Change Bluetooth® Code (Configuración

del sistema-Ajustes del Bluetooth®-Bluetooth®-Cambiar el código del Bluetooth®).

Se puede localizar el sistema de infoentretenimiento buscándolo en el dispositivo Bluetooth® a conectar.

Ingrese el código de seguridad del sistema de infoentretenimiento a través del dispositivo Bluetooth®.

Si el registro del dispositivo a conectar al sistema de infoentretenimiento es exitoso, la pantalla mostrará la información del dispositivo Bluetooth®.



## 7-76 Sistema de infoentretenimiento

- El sistema de infoentretenimiento puede registrar hasta cinco dispositivos Bluetooth®.
- Algunos dispositivos Bluetooth® solo se pueden utilizar si se selecciona la opción "Always connect" ("Conectar siempre").

### Conectar/Borrar/Quitar los dispositivos Bluetooth®

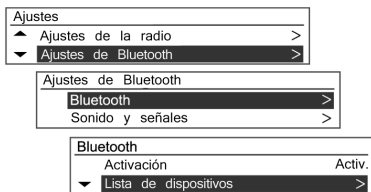

### ⚠ Atención

Si ya se encuentra un dispositivo Bluetooth conectado, el mismo debe ser desconectado primero.

Primero configure el dispositivo Bluetooth® que va a conectar en el menú de configuración de Bluetooth® para habilitar a otros dispositivos a que busquen al dispositivo Bluetooth®.

Presione el botón **CONFIG** y utilice el botón **MENU-TUNE** (MENÚ-SINTONÍA) con la perilla de control para desplazarse a System Configuration-Bluetooth® Settings-Bluetooth®-Device list (Configuración del sistema-Ajustes del Bluetooth®-Bluetooth®-Lista de dispositivos), y luego presione el botón **MENU-TUNE**.

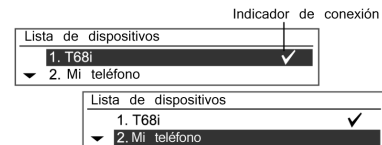

Utilice el botón **MENU-TUNE** (MENÚ-SINTONÍA) con la perilla de control para desplazarse desde el dispositivo Bluetooth® registrado al dispositivo a conectar, y luego presione el botón **MENU-TUNE**.

## Sistema de infoentretenimiento 7-77

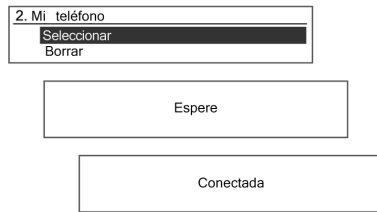

Puede seleccionar el dispositivo Bluetooth® elegido girando la perilla **MENU-TUNE** al ítem de selección. Confirme la operación presionando el botón **MENU-TUNE**.

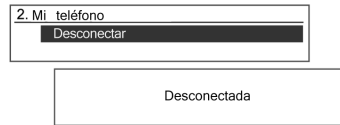

Para desconectar el dispositivo Bluetooth® elegido de la pantalla de la lista de dispositivos, presione el botón **MENU-TUNE**. Confirme la operación presionando el botón **MENU-TUNE** nuevamente, y se mostrará **Disconnected** (Desconectado).

### Precauciones al registrar/conectar el Bluetooth®

**Nota:** No todas las funciones del portal telefónico son compatibles con todos los teléfonos móviles. Las funciones del teléfono posibles dependen del teléfono móvil y el

proveedor de red en cuestión. Encontrará más información sobre este tema en las instrucciones de operación de su teléfono móvil o bien puede consultar a su proveedor de red.

- Cuando no es posible conectar el Bluetooth®, borre la lista de dispositivos completa del Bluetooth® a conectar e intente nuevamente. Si la eliminación de la lista de dispositivos completa no da resultado, reinstale la batería y vuelva a conectar.
- Si hay algún problema luego de que el dispositivo Bluetooth® se conecta, utilice el botón **MENU-TUNE** (MENÚ-SINTONÍA) con la perilla de control para acceder a System Configuration-Bluetooth® Settings-Bluetooth®-Restore Factory Settings (Configuración del sistema-Ajustes del Bluetooth®- Bluetooth®-Restablecer la configuración de fábrica). Inicie el dispositivo que

## 7-78 Sistema de infoentretenimiento

tiene el problema causado por un error que ocurrió con la conexión del dispositivo Bluetooth® y el sistema de infoentretenimiento.

- En ocasiones el Bluetooth® sólo se puede conectar por medio de las funciones de reproducción de audio por Bluetooth® o las manos libres a pesar de que tenga conectados auriculares estéreo. En estos casos, intente volver a conectar el sistema de infoentretenimiento utilizando el dispositivo Bluetooth®.
- En los dispositivos Bluetooth® que no soportan auriculares estéreo no se puede utilizar la función de reproducción de audio por Bluetooth®.
- No se puede escuchar música a través del audio por Bluetooth® si se encuentra conectado un iPhone® por medio de un conector USB. Esto es debido a las especificaciones particulares del teléfono móvil.

### Audio por Bluetooth®

#### Cómo reproducir audio por Bluetooth®

- Un teléfono móvil o un dispositivo Bluetooth® compatible con A2DP (Perfil de distribución de audio avanzada) en versiones superiores a 1.2 debe registrarse y conectarse al aparato.
- Desde el teléfono móvil o dispositivo Bluetooth®, localice el tipo de dispositivo Bluetooth® para configurarlo/conectarlo como auriculares estéreo. Aparecerá una nota musical [n] en la esquina inferior derecha de la pantalla si la conexión del auricular estéreo es exitosa.
- No conecte el teléfono móvil a un terminal de conexión Bluetooth®. Puede ocurrir un error si se conecta estando en el modo de reproducción de audio por Bluetooth® y CD/MP3.

### Reproducción de audio por Bluetooth®



Presione el botón CD/AUX reiteradamente para seleccionar el modo de reproducción de audio por Bluetooth® que se encuentra conectado.

Si el dispositivo Bluetooth® no está conectado, esta función no puede seleccionarse.

Al activar el teléfono móvil o el dispositivo Bluetooth® se reproducirán los archivos de música.

## Sistema de infoentretenimiento 7-79

- El sonido del dispositivo Bluetooth® se reproduce a través del sistema de infoentretenimiento.
- Si desea reproducir audio por Bluetooth®, la música debe al menos reproducirse una vez desde el modo de reproductor de música del teléfono móvil o del dispositivo Bluetooth® tras conectarlo como un auricular estéreo. Después de reproducirse al menos una vez, el reproductor lo reproducirá automáticamente una vez introducido el modo de reproducción, y la reproducción se detendrá automáticamente cuando el modo de reproductor de música finalice. Si el teléfono móvil o el dispositivo Bluetooth® no está en el modo de pantalla de espera, puede que algunos dispositivos no inicien la reproducción automática en el modo de reproducción de audio por Bluetooth®.

Presione los botones ◀ SEEK ▶ (BUSCAR) para pasar a la pista anterior o siguiente, o mantenga presionados estos botones para adelantar o retroceder.

- Esta función solo funciona con dispositivos Bluetooth® que soportan AVRCP (Perfil de control remoto de audio/video) versión 1.0 o superior. (Dependiendo de las opciones del dispositivo Bluetooth®, algunos dispositivos podrían mostrar que se está conectando un AVRCP la primera vez que se conecta).
- La información acerca de la pista en reproducción y de la posición de la pista no se mostrará en la pantalla del sistema de infoentretenimiento.

### Precauciones al reproducir audio por Bluetooth®

- No cambie de pista demasiado rápido cuando reproduzca audio por Bluetooth®.

- Se tarda un tiempo en transmitir los datos desde el teléfono móvil al sistema de infoentretenimiento.
- El sistema de infoentretenimiento transmite la orden de reproducción desde el teléfono móvil en el modo de reproducción de audio por Bluetooth®. Si se hace en un modo distinto, entonces el dispositivo transmite la orden de detener la reproducción. Dependiendo de las opciones del teléfono móvil, esta orden para iniciar/detener la reproducción puede tardar un tiempo en activarse.
- Si el teléfono móvil o el dispositivo Bluetooth® no está en el modo de pantalla de espera, puede que no se reproduzca automáticamente, a pesar de llevarse a cabo desde el modo de reproducción de audio por Bluetooth®. Si la reproducción de audio por Bluetooth® no funciona,

## 7-80 Sistema de infoentretenimiento

compruebe si el teléfono móvil está en el modo de pantalla de espera.

- En ocasiones el sonido puede sufrir cortes durante la reproducción de audio por Bluetooth®. El sistema de infoentretenimiento reproduce el audio desde el teléfono móvil o dispositivo Bluetooth® tal como se transmite.

### Medios y mensajes de error del Bluetooth®

- **Bluetooth® deactivated (Bluetooth® desactivado)**

Verifique si la activación del Bluetooth® está configurada en ON (activado). La función Bluetooth® se puede utilizar luego de activar el Bluetooth®.

- **Bluetooth® is busy (El Bluetooth® está siendo ocupado)**

Verifique si hay otros dispositivos Bluetooth® conectados. Para conectar otro

dispositivo, primero quite cualquier otro dispositivo conectado, y luego vuelva a intentar.

- **Device list is full (La lista de dispositivos está llena)**

Verifique si hay menos de 5 dispositivos registrados. No se pueden registrar más de cinco dispositivos.

- **No phone book available (No hay agenda telefónica disponible)**

Este mensaje se muestra si el teléfono móvil no soporta la transmisión de contactos. Si este mensaje aparece luego de varios intentos, significa que el dispositivo no soporta la transmisión de contactos.

- **Phone book is empty (La agenda telefónica está vacía)**

Este mensaje se muestra si no hay números de teléfonos almacenados en el teléfono móvil. Este mensaje también se

muestra si el teléfono soporta la transmisión del registro del teléfono, pero de una manera que no es soportada por el sistema de infoentretenimiento.

## Bluetooth (MyLink)

### Información sobre la tecnología inalámbrica Bluetooth

**Nota:** Recuerde que según algunas legislaciones, entre las que puede estar la de su país, se prohíbe hablar por teléfono mientras se conduce.

La tecnología inalámbrica Bluetooth establece un enlace inalámbrico entre dos dispositivos que admiten Bluetooth. Tras la sincronización inicial, los dos dispositivos se pueden conectar automáticamente cada vez que usted los enciende. El Bluetooth permite la transmisión inalámbrica de información entre teléfonos Bluetooth, PDA, u otros dispositivos a escasa distancia mediante las tecnologías de



## Sistema de infoentretenimiento 7-81

telecomunicación inalámbricas de corta distancia de frecuencia de 2,45 Ghz. En este vehículo, los usuarios pueden realizar llamadas en modo de manos libres, transmitir datos, y reproducir archivos de audio conectando un teléfono móvil al sistema.

### Nota:

- Puede haber restricciones en el uso de la tecnología Bluetooth en algunos lugares.
- Debido a la variedad de dispositivos Bluetooth y sus versiones de firmware, su dispositivo puede responder de forma diferente al usar el Bluetooth.
- Si tuviera cualquier duda con respecto a la función Bluetooth de su teléfono, consulte el manual del dispositivo.

### Sincronización y conexión Bluetooth

Si desea usar la función Bluetooth, asegúrese de que el Bluetooth de su dispositivo esté encendido y reconocible por fuentes externas. Consulte el manual de instrucciones del dispositivo Bluetooth.

### Si no hay ningún dispositivo sincronizado con el sistema y la SSP (Sincronización simple y segura) está disponible

1. Pulse [INICIO (🏠)] en el panel de control.
2. Pulse [telephone] (teléfono) en el menú de inicio y a continuación pulse [Yes] (Sí).

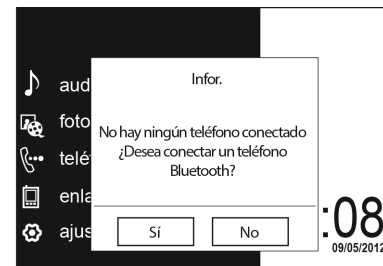

3. Pulse [Search Bluetooth Device] (Buscar Dispositivo Bluetooth) para buscar teléfonos Bluetooth.

## 7-82 Sistema de infoentretenimiento

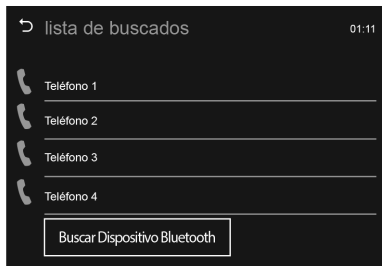

4. Pulse el dispositivo que desee para sincronizarlo en la pantalla de la lista buscada.

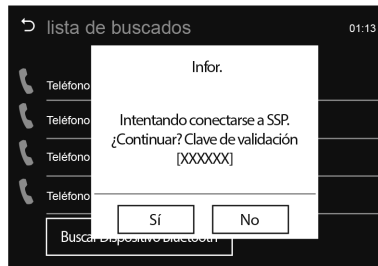

5. Pulse [Yes] (Sí) en la ventana emergente de su dispositivo y el sistema Bluetooth.
6. Cuando se hayan sincronizado con éxito el dispositivo y el sistema Bluetooth, la pantalla del "teléfono" se muestra en el sistema.



Quando la conexión falla, se muestra un mensaje de avería en el sistema.

**Nota:**

- Cuando el Bluetooth de su teléfono móvil y MyLink se sincronizan con éxito, la agenda del teléfono se descarga automáticamente. Sin embargo, puede que la agenda del teléfono no se descargue de forma automática dependiendo del tipo de teléfono. En ese caso, use la agenda de su teléfono. Le recomendamos que

## Sistema de infoentretenimiento 7-83

acepte "Siempre" la solicitud de conexión de la agenda del teléfono durante la sincronización inicial del teléfono.

- Si hubiera un dispositivo Bluetooth previamente conectado, el sistema de infoentretenimiento ejecutará la conexión automáticamente. Sin embargo, si la configuración Bluetooth de su teléfono está desactivada, en el sistema de infoentretenimiento se muestra un mensaje de avería.

**Si no hay un dispositivo sincronizado con el sistema y la SSP (Sincronización simple y segura) está disponible.**

1. Pulse [INICIO (🏠)] en el panel de control.
2. Pulse [settings] (configuración) en el menú de inicio.

3. Pulse [connection settings] > (configuración de la conexión) > [bluetooth settings] (configuración bluetooth) > [pair device] (sincronizar dispositivo).
4. Pulse [Search Bluetooth Device] (Buscar Dispositivo Bluetooth) para buscar teléfonos Bluetooth.

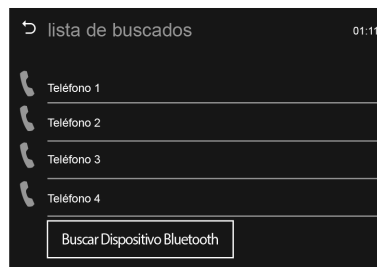

5. Pulse el dispositivo que desee para sincronizarlo en la pantalla de la lista buscada.

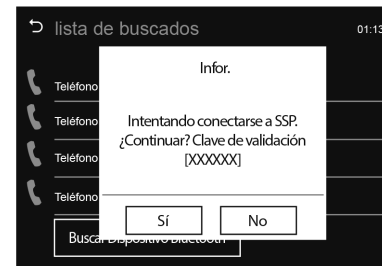

6. Pulse [Yes] (Sí) en la ventana emergente del dispositivo y sistema Bluetooth.
7. Cuando se hayan sincronizado con éxito el dispositivo y el sistema Bluetooth, el  se muestra en la pantalla "pair device" (sincronizar dispositivo).

## 7-84 Sistema de infoentretenimiento

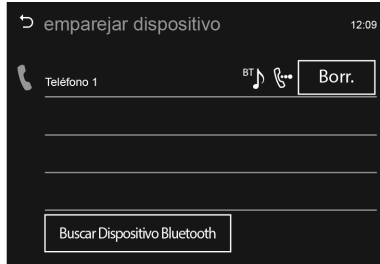

- El teléfono conectado se resalta con el símbolo [📞].
- El símbolo <sup>BT</sup>🎵📞 indica que la función de manos libres y de música del teléfono están habilitadas.
- El símbolo 📞 indica solo que la función de manos libres está habilitada.
- El símbolo <sup>BT</sup>🎵 indica solo que la música Bluetooth está habilitada.

### Nota:

- Cuando el Bluetooth de su teléfono móvil y MyLink se sincronizan con éxito, la agenda del teléfono se descarga automáticamente. Sin embargo, puede que la agenda del teléfono no se descargue de forma automática dependiendo del tipo de teléfono. En ese caso, use la agenda de su teléfono. Le recomendamos que acepte "Siempre" la solicitud de conexión de la agenda del teléfono durante la sincronización inicial del teléfono.
- El sistema de infoentretenimiento puede registrar hasta cinco dispositivos Bluetooth.
- Cuando la conexión falla, se muestra un mensaje de avería en el sistema de infoentretenimiento.

### Si no hay ningún dispositivo sincronizado con el sistema y la SSP (Sincronización simple y segura) no está disponible

1. Pulse [INICIO (🏠)] en el panel de control.
2. Pulse [telephone] (teléfono) en el menú de inicio y a continuación pulse [Yes] (Sí).

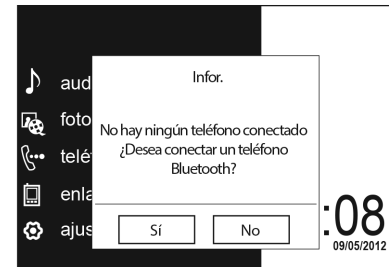

3. Pulse [Search Bluetooth Device] (Buscar Dispositivo Bluetooth) para buscar teléfonos Bluetooth.

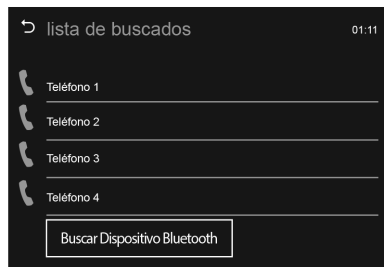
**Sistema de infoentretenimiento 7-85**

4. Pulse el dispositivo que desee para sincronizarlo en la pantalla de la lista buscada.

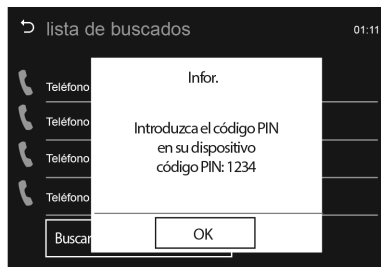

5. Escriba el código PIN en el dispositivo Bluetooth, tal como se muestra en la pantalla "Info". Cuando se hayan sincronizado con éxito el dispositivo y el sistema Bluetooth, la pantalla del "teléfono" se muestra en el sistema.



Cuando la conexión falla, se muestra un mensaje de avería en el sistema.

**Nota:**

- Cuando el Bluetooth de su teléfono móvil y MyLink se sincronizan con éxito, la agenda del teléfono se descarga automáticamente. Sin embargo, puede que la agenda del teléfono no se descargue de forma automática dependiendo del tipo de teléfono. En ese caso, use la agenda de su teléfono. Le recomendamos que

## 7-86 Sistema de infoentretenimiento

acepte "Siempre" la solicitud de conexión de la agenda del teléfono durante la sincronización inicial del teléfono.

- Si hubiera un dispositivo Bluetooth previamente conectado, el sistema de infoentretenimiento ejecutará la conexión automáticamente. Sin embargo, si la configuración Bluetooth de su teléfono está desactivada, en el sistema de infoentretenimiento se muestra un mensaje de avería.

**Si no hay un dispositivo sincronizado con el sistema y la SSP (Sincronización simple y segura) no está disponible**

1. Pulse [INICIO (🏠)] en el panel de control.
2. Pulse [settings] (configuración) en el menú de inicio.

3. Pulse [connection settings] (configuración de la conexión) > [bluetooth settings] (configuración bluetooth) > [pair device] (sincronizar dispositivo).
4. Pulse [Search Bluetooth Device] (Buscar Dispositivo Bluetooth) para buscar teléfonos Bluetooth.

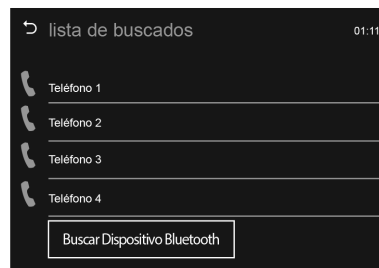

5. Pulse el dispositivo que desee para sincronizarlo en la pantalla de la lista buscada.

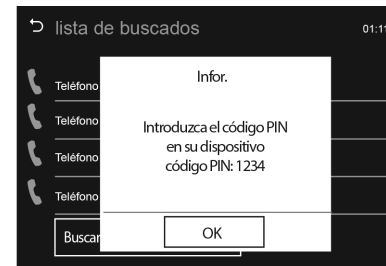

6. Escriba el código PIN en el dispositivo Bluetooth, tal como se muestra en la pantalla "Info". Cuando se hayan sincronizado con éxito el dispositivo y el sistema Bluetooth, el  se muestra en la pantalla "pair device" (sincronizar dispositivo).

## Sistema de infoentretenimiento 7-87

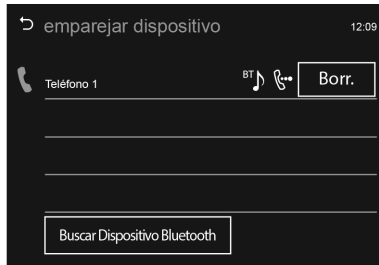

- El teléfono conectado se resalta con el símbolo [📞].
- El símbolo <sup>BT</sup>🎵 indica que la función de manos libres y de música del teléfono están habilitadas.
- El símbolo 📞 indica solo que la función de manos libres está habilitada.
- El símbolo <sup>BT</sup>🎵 indica solo que la música Bluetooth está habilitada.

### Nota:

- Cuando el Bluetooth de su teléfono móvil y MyLink se sincronizan con éxito, la agenda del teléfono se descarga automáticamente. Sin embargo, puede que la agenda del teléfono no se descargue de forma automática dependiendo del tipo de teléfono. En ese caso, use la agenda de su teléfono. Le recomendamos que acepte "Siempre" la solicitud de conexión de la agenda del teléfono durante la sincronización inicial del teléfono.
- El sistema de infoentretenimiento puede registrar hasta cinco dispositivos Bluetooth.
- Cuando la conexión falla, se muestra un mensaje de avería en el sistema de infoentretenimiento.

### Comprobar el dispositivo Bluetooth conectado

1. Pulse [INICIO (🏠)] en el panel de control.
2. Pulse [settings] (configuración) en el menú de inicio.
3. Pulse [connection settings] (configuración de la conexión) > [bluetooth settings] (configuración bluetooth) > [pair device] (sincronizar dispositivo).
4. El dispositivo sincronizado se muestra con <sup>BT</sup>🎵 si está conectado.

## 7-88 Sistema de infoentretenimiento

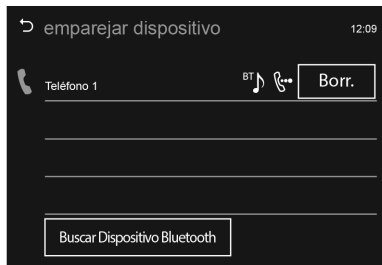

### Desconexión del dispositivo Bluetooth

1. Pulse [INICIO (🏠)] en el panel de control.
2. Pulse [settings] (configuración) en el menú de inicio.
3. Pulse [connection settings] (configuración de la conexión) > [bluetooth settings] (configuración bluetooth) > [pair device] (sincronizar dispositivo).
4. Pulse el nombre del dispositivo que desea desconectar.



5. Pulse [OK].

### Conexión del dispositivo Bluetooth

1. Pulse [INICIO (🏠)] en el panel de control.
2. Pulse [settings] (configuración) en el menú de inicio.
3. Pulse [connection settings] (configuración de la conexión) > [bluetooth settings] (configuración bluetooth) > [pair device] (sincronizar dispositivo).

4. Pulse el dispositivo que desea sincronizar.

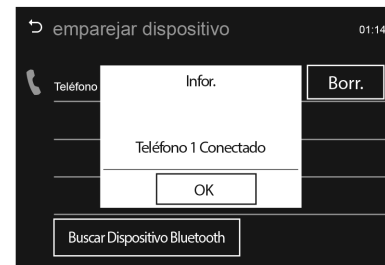

5. Pulse [OK].

### Eliminación del dispositivo Bluetooth

Si ya no necesita usar el dispositivo Bluetooth, puede borrarlo.

1. Pulse [INICIO (🏠)] en el panel de control.
2. Pulse [settings] (configuración) en el menú de inicio.



## Sistema de infoentretenimiento 7-89

3. Pulse [connection settings] (configuración de la conexión) > [bluetooth settings] (configuración bluetooth) > [pair device] (sincronizar dispositivo).
4. Pulse [Exclude] (Excluir).

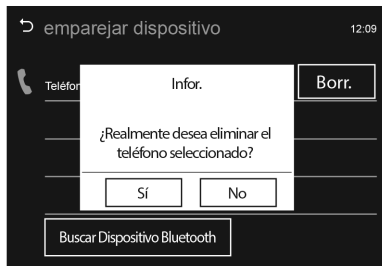

5. Pulse [Yes] (Sí).

### Música Bluetooth

#### Antes de reproducir música Bluetooth

- Un teléfono móvil o dispositivo Bluetooth compatible con A2DP (Advanced Audio Distribution

Profile) en versiones superiores a 1.2 debe registrarse y conectarse al aparato.

- Desde el teléfono móvil o dispositivo Bluetooth, localice el tipo de dispositivo Bluetooth para configurarlo/conectarlo como unos auriculares estéreo.
- El sonido del dispositivo Bluetooth se reproduce a través del sistema.
- La música Bluetooth puede reproducirse solo cuando se ha conectado un dispositivo Bluetooth. Si desea reproducir música Bluetooth, conecte el teléfono Bluetooth al sistema.
- Si el Bluetooth se desconecta mientras se reproduce la música del teléfono, la música deja de escucharse. La función de audio puede no estar disponible en algunos teléfonos Bluetooth. Solo se puede usar una función a la vez entre el modo de manos libres Bluetooth o la función de música del teléfono. Por

ejemplo, si cambia al modo de manos libres Bluetooth mientras reproduce la música del teléfono, la música deja de escucharse. No es posible reproducir música del vehículo cuando no hay archivos de música guardados en el teléfono móvil.

- Si desea reproducir música Bluetooth, la música debe al menos reproducirse una vez desde el modo de reproductor de música del teléfono móvil o dispositivo Bluetooth tras conectarlo a MyLink. Después de reproducirse al menos una vez, el reproductor lo reproducirá automáticamente una vez introducido el modo de reproducción, y la reproducción se detendrá automáticamente cuando el modo de reproductor de música finalice. Si el teléfono móvil o el dispositivo Bluetooth no están en el modo de pantalla de espera, puede que algunos dispositivos no inicien la

## 7-90 Sistema de infoentretenimiento

reproducción automática en el modo de reproducción de audio Bluetooth.

### Reproducción de música Bluetooth

1. Pulse [INICIO (🏠)] en el panel de control.
2. Pulse [audio] en el menú de inicio.
3. Pulse [Source ▼] (fuente) en la pantalla.
4. Pulse [Bluetooth] para seleccionar el modo de reproducción de música.



**Nota:** Si el dispositivo Bluetooth no está conectado, esta función no puede seleccionarse.

**Nota:** En conexiones mediante Bluetooth, los menús de listas de reproducción/artistas/álbumes/canciones/géneros/compositores/audiobooks no se reproducen en MyLink.

### Pausa

Pulse [▶ |||] durante la reproducción. Pulse [▶ |||] de nuevo para continuar con la reproducción.

### Saltar al archivo anterior o siguiente

Pulse [◀◀] o [▶▶] para seleccionar el archivo anterior o siguiente.

### Buscar

Mantenga pulsado [◀◀] o [▶▶] para avanzar rápidamente o rebobinar.

### Reproducción repetida de un archivo

Pulse [OFF] durante la reproducción.

- [1]: Reproduce repetidamente el archivo actual.
- [ALL]: Reproduce repetidamente todos los archivos.
- [OFF]: Se vuelve a la reproducción normal.

**Nota:** Esta función podría no estar disponible dependiendo del teléfono móvil.

## Sistema de infoentretenimiento 7-91

### Reproducción aleatoria de un archivo

Pulse  durante la reproducción.

- [ON]: Reproduce aleatoriamente todos los archivos.
- [OFF]: Se vuelve a la reproducción normal.

**Nota:** Esta función podría no estar disponible dependiendo del teléfono móvil.

### Ajustes del tono

1. Pulse  durante la reproducción.

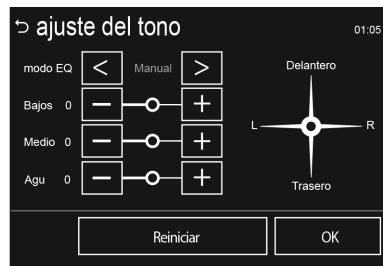

2. Para obtener más información, consulte "Tone settings (FM/AM menu)" ("Ajustes del tono [menú AM/FM]") en *Radio AM-FM (Radio CD/USB)* en la página 7-17 o *Radio AM-FM (MyLink)* en la página 7-22.

### Precauciones para la reproducción de música Bluetooth

- No cambie de pista demasiado rápido cuando reproduzca música Bluetooth.
- Se tarda un tiempo en transmitir los datos desde el teléfono móvil al sistema.

- Si el teléfono móvil o el dispositivo Bluetooth no están en el modo de pantalla de espera, puede que no se reproduzcan automáticamente, a pesar de llevarse a cabo desde el modo de reproducción de audio Bluetooth.
- El sistema transmite la orden de reproducción desde el teléfono móvil en el modo de reproducción de música Bluetooth. Si se hace en un modo distinto, entonces el dispositivo transmite la orden de detener la reproducción. Dependiendo de las opciones del teléfono móvil, esta orden para iniciar/detener la reproducción puede tardar un tiempo en activarse.
- Si la reproducción de música Bluetooth no funciona, compruebe si el teléfono móvil está en el modo de pantalla de espera.

## 7-92 Sistema de infoentretenimiento

- A veces, el sonido puede sufrir cortes durante la reproducción de música Bluetooth.
- El sistema reproduce el audio desde el teléfono móvil o dispositivo Bluetooth, tal como se transmite.

### Conexión

#### Aplicaciones del Smartphone

Visite [www.chevroletmylink.com.br](http://www.chevroletmylink.com.br) para obtener información acerca de las funciones de las Smartphone apps.

**Nota:** Si desea ver las aplicaciones disponibles que puede usar con este dispositivo, cómo usarlas correctamente y acceder a las últimas actualizaciones, visite el enlace anterior.

### Teléfono con manos libres (Radio CD/USB)

**En ciertas jurisdicciones, entre las cuales puede encontrarse la suya, se prohíbe hablar por teléfono mientras se conduce.**

#### Contestar llamadas

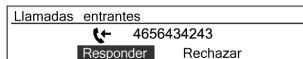

Cuando se recibe una llamada telefónica a través del teléfono móvil Bluetooth® conectado, se detendrá la reproducción de la

pista, sonará el teléfono y aparecerá la información correspondiente en la pantalla.

#### **Atención**

Según el teléfono móvil, se puede transferir el timbre de llamada. Ajuste el volumen del timbre de llamada del teléfono móvil si el volumen es muy bajo.

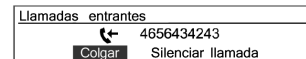

Para hablar por teléfono, gire la perilla **MENU-TUNE** (MENÚ-SINTONÍA) para

## Sistema de infoentretenimiento 7-93

desplazarse a **Answer** (Reponder) y luego presione el botón **MENU-TUNE**.

- Para rechazar una llamada, gire la perilla **MENU-TUNE** (MENÚ-SINTONÍA) para desplazarse a **Decline** (Rechazar) y luego presione el botón **MENU-TUNE**.
- Mientras conversa, se puede bloquear el sonido que se transmite seleccionando el ítem "mute mic" ("enmudecer micrófono") usando el botón **MENU-TUNE**.

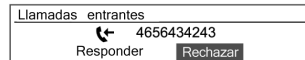

- Mientras conversa, mantenga presionado el botón de llamada en el mando a distancia del volante de dirección para cambiar al modo de llamada privada (algunos teléfonos pueden no soportar el modo de llamada privada, dependiendo de las opciones del teléfono).

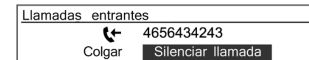

- Cuando se recibe una llamada con el sistema de infoentretenimiento y se conecta el Bluetooth, hay algunos teléfonos móviles que no cambian al modo de llamada privada de forma automática. Esto depende de las especificaciones originales de cada teléfono móvil.
- Cuando es posible usar servicios relacionados a conversaciones con terceros ofrecidos por el proveedor del servicio de comunicación por medio de una aplicación, es

## 7-94 Sistema de infoentretenimiento

posible hacer llamadas mientras hay otra llamada en curso por medio del sistema de infoentretenimiento.

- Cuando esté en una llamada en conferencia de 3 o más interlocutores, los contenidos que se muestran en pantalla pueden diferir de la información práctica.

### Llamar por medio del rediscado

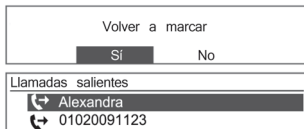

Desde el mando a distancia del volante de dirección, presione el botón Call (Llamar) para mostrar la pantalla de guía de rediscado o mantenga presionado el botón para mostrar la pantalla de registro de llamadas entrantes.

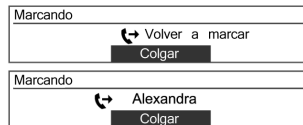

Gire la perilla de control **MENU-TUNE** (MENÚ-SINTONÍA) para seleccionar Yes (Sí) o Contacts (Contactos), y luego presione el botón **MENU-TUNE** o el botón Call (Llamar) para hacer la llamada.

- Si el teléfono móvil no está en el modo de espera, puede que su teléfono no soporte la función de rediscado. Esto depende de las opciones del teléfono móvil.
- Cuando se utiliza la función de rediscado, el número del teléfono conectado no se mostrará.
- Según el teléfono móvil, en ciertos casos la llamada se hace por medio del historial de llamadas recibidas o perdidas en vez de hacerlo por medio del modo de rediscado. Esto depende de las opciones del teléfono móvil.

## Sistema de infotretentimiento 7-95

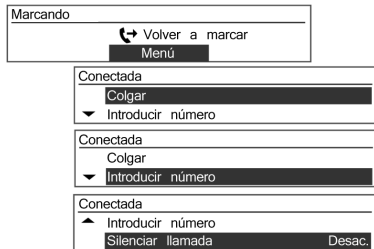

Presione el botón **MENU-TUNE** mientras el teléfono está conectado para mostrar las funciones de conexión que se muestran arriba.

Utilice el botón **MENU-TUNE** con la perilla de control para usar las funciones del menú que aparece.

Mientras conversa por teléfono, mantenga presionado el botón Call (Llamar) en el mando a distancia del volante de dirección para cambiar al modo privado.

### Llamar por medio del ingreso de números



Para hacer una llamada ingresando el número de teléfono, presione el botón **MENU-TUNE** (MENÚ-SINTONÍA) y gire la perilla **MENU-TUNE** para seleccionar **Enter number** (Ingrese número).

Para confirmar la operación, presione el botón **MENU-TUNE**.

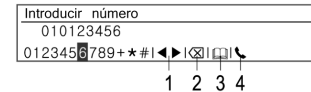

Gire la perilla **MENU-TUNE** para seleccionar los dígitos deseados, y luego presione el botón **MENU-TUNE** para ingresar el número.

1. Repita este paso para ingresar todos los números.
2. Presione el botón **BACK** (ATRÁS) para borrar dígitos de a uno, o mantenga presionado el botón para borrar todo el contenido que se ha ingresado.

## 7-96 Sistema de infoentretenimiento

3. Consulte los siguientes contenidos para editar los datos ingresados.
  - 3.1. Move (Mover): Mover la posición de ingreso
  - 3.2. Delete (Borrar): Borrar el carácter ingresado
  - 3.3. Phone book (Agenda telefónica): Buscar contactos (utilizable luego de actualizar los números de teléfono)
  - 3.4. Dial (Marcar): Comenzar a marcar

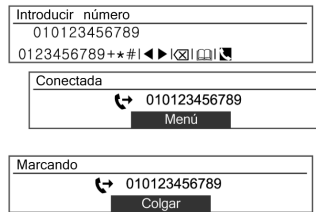

Luego de haber ingresado un número completamente, gire la perilla **MENU-TUNE** para seleccionar "begin dial" ("comenzar marcado") ☎ y luego presione el botón **MENU-TUNE** para hacer la llamada.

Para finalizar una llamada, gire la perilla de control **MENU-TUNE** para elegir la función "end call" ("finalizar llamada"), y luego presione el botón **MENU-TUNE**.

### Uso del menú del teléfono

#### Phone Menu-Phone Book-Search (Menú del teléfono-Agenda telefónica-Buscar)

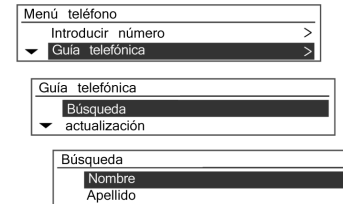

Presione el botón **MENU-TUNE** (MENÚ-SINTONÍA), gire la perilla **MENU-TUNE** para seleccionar **Phone book** (Agenda telefónica) y luego presione el botón **MENU-TUNE**.

Aparecerá una notificación en la pantalla diciendo que no hay contactos para utilizar, y regresará al menú anterior.



## Sistema de infoentretenimiento 7-97

Gire la perilla **MENU-TUNE** para seleccionar **Search** (Buscar), y luego presione el botón **MENU-TUNE**. Gire la perilla de control **MENU-TUNE** para seleccionar **First Name** (Nombre) o **Last Name** (Apellido).

Para confirmar el ítem respectivo, presione el botón **MENU-TUNE**.

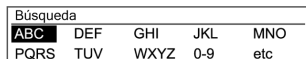

Gire la perilla **MENU-TUNE** para seleccionar "search terms/range" ("buscar término/rango"), y luego presione el botón **MENU-TUNE**.

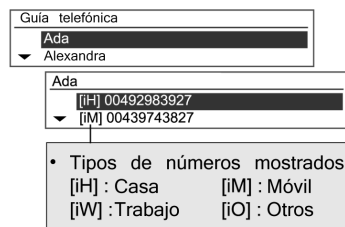

Gire la perilla **MENU-TUNE** en la pantalla de resultados de la búsqueda para seleccionar el ítem deseado, y luego presione el botón **MENU-TUNE** para ver los detalles de ese ítem.

### Uso del menú del teléfono

#### Phone Menu-Phone Book-Search (Menú del teléfono-Agenda telefónica-Buscar)



Para llamar el número correspondiente, presione el botón **MENU-TUNE**.

Para más instrucciones, consulte el ítem para hacer llamadas telefónicas.

## 7-98 Sistema de infoentretenimiento

### Phone Menu-Phone Book-Update (Menú del teléfono-Agenda telefónica-Actualizar)



Actualizar los contactos del teléfono móvil conectado a los contactos del sistema.

Use el botón **MENU-TUNE** (MENÚ-SINTONÍA) con la perilla de control para seleccionar "Phone Menu-Phone Book-Update" ("Menú del teléfono-Agenda telefónica-Actualizar"), y luego presione el botón **MENU-TUNE**.

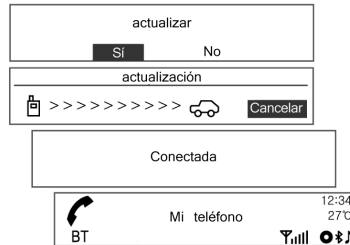

Gire la perilla **MENU-TUNE** para seleccionar "Yes" ("Sí") o "No", y luego presione el botón **MENU-TUNE** para activar o cancelar la actualización.

#### Aviso relacionado a la actualización de contactos

- Esta función se puede utilizar con teléfonos móviles que soportan la función de actualización de contactos y de transmisión del historial de llamadas. (Si el producto se conecta a un teléfono móvil que no soporta estas funciones, el

historial de llamadas se puede mostrar por medio del sistema de infoentretenimiento).

- No se soporta una actualización de más de 1.000 contactos.
- Tenga en cuenta de que la función de manos libres y la reproducción de audio por Bluetooth® se cortará mientras realiza la actualización de contactos (excepto estas dos funciones, el resto de las opciones se pueden utilizar).
- Es posible que se le solicite una certificación de transmisión de contactos para hacer la actualización. Si la pantalla de espera no cambia por un tiempo prolongado, verifique si el teléfono móvil está solicitando una certificación. Cuando el teléfono móvil solicita una certificación, todas las conexiones Bluetooth® se cortarán si no se acepta, y el dispositivo se volverá a conectar.

## Sistema de infoentretenimiento 7-99

- Cuando se recibe el historial de llamadas, es posible solicitar la certificación de transmisión del historial de llamadas desde el teléfono móvil. Si la pantalla de espera no cambia por un tiempo prolongado, verifique si el teléfono móvil está solicitando una certificación. Cuando el teléfono móvil solicita una certificación, todas las conexiones Bluetooth® se cortarían si no se acepta, y el dispositivo se volverá a conectar.
- Si hay algún problema en la información almacenada en el teléfono móvil, puede que no se actualicen los contactos.
- El sistema de infoentretenimiento sólo usa información codificada en el formato UTF-8.
- Si se activan otras operaciones (juegos, búsquedas en mapas, navegación, etc.) durante el proceso de actualización de contactos o de transmisión del historial de llamadas, la actualización/transmisión puede no funcionar. Esto es debido a que otras operaciones en ejecución en el teléfono móvil afectan la transmisión de datos.
- Cuando se completa la actualización de los contactos o la transmisión del historial de llamadas, se desconectan automáticamente todos los modos de reproducción de audio por Bluetooth® y de manos libres, y se vuelven a conectar.
- Si el sistema de infoentretenimiento se apaga mientras está hablando por teléfono, la llamada se transmite al teléfono móvil. Algunos teléfonos pueden necesitar que se configure la función de transmisión de llamada de antemano, según el tipo de teléfono.
- Si el usuario desconecta de forma directa la conexión (utilizando el sistema de infoentretenimiento o el teléfono móvil), la función de conexión automática no se realizará. Conexión automática: esta función automáticamente encuentra y conecta el último dispositivo que se conectó.
- Puede que los contactos no siempre muestren toda las listas del teléfono cuando se seleccionan. El sistema de infoentretenimiento sólo muestra lo que se ha transmitido desde el teléfono móvil.
- La actualización de contactos solo puede recibir hasta cuatro números por contacto (teléfono móvil, trabajo, casa, y otro).
- Si se cambia la configuración de idioma mientras se realiza la actualización de contactos, se borrarán todas las actualizaciones previas.

## 7-100 Sistema de infoentretenimiento

- Si el teléfono móvil no tiene configurada la pantalla de espera, las llamadas pueden no ser transferidas al sistema de infoentretenimiento.
- Si se actualiza el sistema operativo del teléfono móvil, puede cambiar la forma en que opera la función de Bluetooth® del teléfono.
- Los caracteres especiales y los idiomas no soportados se muestran como "\_\_\_\_\_".
- Las llamadas que se registren de contactos sin nombre se mostrarán como "No number in contacts" ("Contacto sin número").
- El sistema de infoentretenimiento mostrará los contactos, el historial de llamadas y la información de rediscado tal como se transmite desde el teléfono móvil.

### Phone Menu-Phone Book-Delete All (Menú del teléfono-Agenda telefónica-Borrar todo)

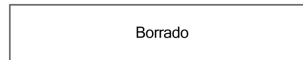
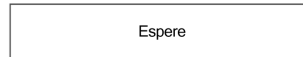
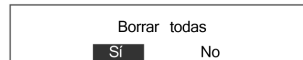

Se borran todos los números de teléfono que se hayan almacenado en los contactos del sistema.

Presione el botón **MENU-TUNE** (MENU-SINTONÍA), gire la perilla **MENU-TUNE** para seleccionar Delete All (Borrar todos) y luego presione el botón **MENU-TUNE**.

Gire la perilla **MENU-TUNE** para seleccionar "Yes" ("Sí") o "No", y luego presione el botón **MENU-TUNE** para borrar todos los contactos o para cancelar.

### Phone Menu-Call Lists (Menú del teléfono-Listas de llamadas)

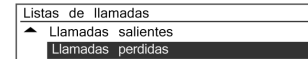
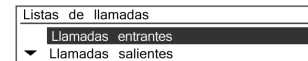

Presione el botón **MENU-TUNE** para revisar, usar o borrar contactos de **Call lists** (Listas de llamadas). Gire la perilla **MENU-TUNE** hasta **Call lists** (Listas de llamadas), y luego presione el botón **MENU-TUNE** para confirmar.

## Sistema de infoentretenimiento 7-101

Utilice la perilla **MENU-TUNE** para seleccionar **Incoming Calls** (Llamadas recibidas), **Outgoing Calls** (Llamadas realizadas) o **Missed Calls** (Llamadas perdidas) y luego presione el botón **MENU-TUNE** para confirmar el ítem respectivo.

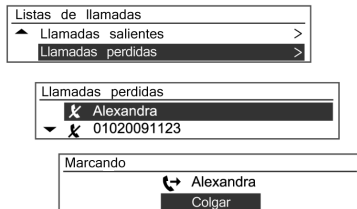

Gire la perilla **MENU-TUNE** para revisar el historial de llamadas.

Presione el botón **MENU-TUNE** para llamar al número seleccionado en el historial de llamadas.

- Si se sigue mostrando **Please wait** (Espere) en la pantalla por un tiempo prolongado luego de seleccionar el registro de llamadas, revise si el teléfono móvil está solicitando una verificación de la transferencia de números de llamada. Luego de completar los procedimientos de verificación del teléfono móvil, los contactos y el registro de llamadas se transmiten al sistema de infoentretenimiento.
- El registro de llamadas del teléfono móvil y el registro que se muestra en la pantalla del sistema de infoentretenimiento pueden diferir. Este sistema de infoentretenimiento muestra la información transmitida desde el teléfono móvil tal como es.

### Phone Menu-Bluetooth® Settings (Menú del teléfono-Ajustes del Bluetooth®)

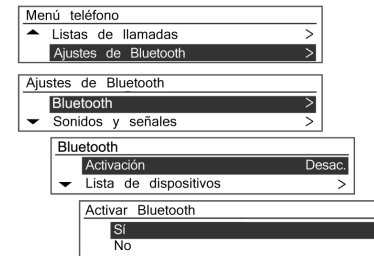

Configurar la función de Bluetooth®: Presione el botón **MENU-TUNE** (MENÚ-SINTONÍA) para seleccionar el menú del teléfono.

Gire la perilla **MENU-TUNE** hasta Bluetooth® Settings (Ajustes del Bluetooth®), y luego presione el botón **MENU-TUNE** para confirmar. Para activar la función Bluetooth®, registrar/conectar/borrar el dispositivo Bluetooth® o cambiar el código del Bluetooth®, gire la perilla

## 7-102 Sistema de infoentretenimiento

**MENU-TUNE** hasta el ítem deseado y presione el botón **MENU-TUNE** para confirmar la operación.

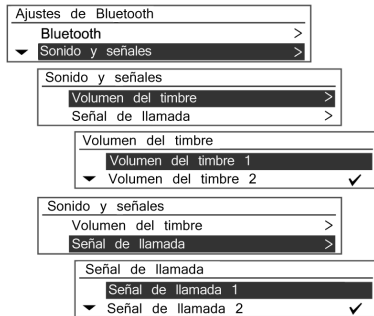

Para configurar el timbre de llamada y su volumen que usa la función de Bluetooth, utilice el botón **MENU-TUNE** con la perilla de control para seleccionar "Sound & Signal" ("Sonido y señal"), y luego configure los ítems deseados con el botón/perilla de control.

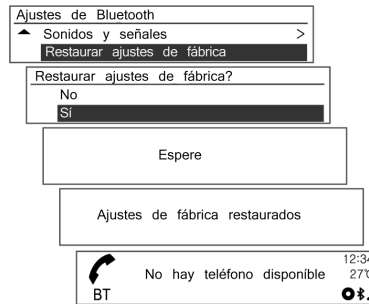

Para regresar los ajustes de Bluetooth® a sus valores predeterminados, gire la perilla **MENU-TUNE** hasta **Return to Factory Settings** (Volver a los ajustes de fábrica) y luego presione el botón **MENU-TUNE** para seleccionar el ítem de restauración de la configuración inicial.

Seleccione **Yes** (Sí) y confirme con el botón **MENU-TUNE**.

- Es posible transferir al sistema de infoentretenimiento los timbres de llamada que ya tiene, según el teléfono móvil. Para

estos teléfonos móviles, no es posible utilizar el timbre de llamada seleccionado.

- En los teléfonos móviles que sí transfieren sus timbres de llamadas, el volumen de los mismos se basará en el volumen transmitido desde el teléfono móvil. Ajuste el volumen del timbre de llamada del teléfono móvil si el volumen es muy bajo.

**Nota:** El funcionamiento del control de volumen de la radio tiene como objetivo proporcionar protección al sistema auditivo del usuario así como también preservar los parlantes del vehículo.

Si bien los niveles de emisión se regulan en el producto, si usted utiliza audífonos o marcapasos, consulte al proveedor y a su doctor antes de utilizar este dispositivo. La exposición a volúmenes muy altos durante largos periodos de tiempo puede dañar el sistema auditivo.

## Sistema de infotretentimiento 7-103

### Teléfono con manos libres (MyLink)

#### Realizar una llamada introduciendo el número de teléfono

1. Introduzca el número de teléfono usando el teclado en la pantalla "teléfono".



2. Pulse [  ] en la pantalla.

**Nota:** Si pulsa el número incorrecto, pulse [  ] para borrar el número introducido dígito a dígito

o mantenga pulsado [  ] para borrar todos los dígitos del número introducido.

#### Cambiar la llamada al teléfono móvil (Modo privado)

1. Si desea cambiar la llamada al teléfono móvil en vez de al modo de manos libres del vehículo, pulse [  ].



2. Si desea cambiar de nuevo la llamada al modo de manos libres, pulse de nuevo [  ]. La llamada se cambia al modo de manos libres del vehículo.

#### Encender/Apagar el micrófono

Puede encender/apagar el micrófono pulsando [  ].

#### Rellamada

Mantenga pulsado [  ] en la pantalla "telephone" (teléfono).

**Nota:** La rellamada no es posible si no hay un registro de llamadas.

#### Contestar llamadas

1. Cuando se recibe una llamada telefónica a través del teléfono móvil Bluetooth conectado, se detendrá la reproducción de la pista, sonará el teléfono y aparecerá la información relevante en la pantalla.

## 7-104 Sistema de infoentretenimiento

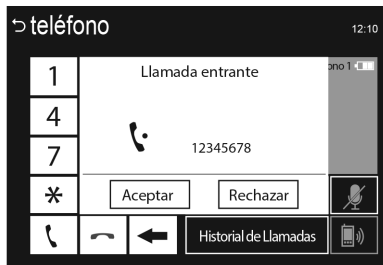

2. Para hablar por el teléfono, pulse [Accept] (Aceptar) en la pantalla.

Para rechazar la llamada, pulse [Reject] (Rechazar) en la pantalla.



### Uso del menú de la agenda del teléfono

1. Pulse [Phone Book] (Agenda) en la pantalla "telephone" (teléfono).

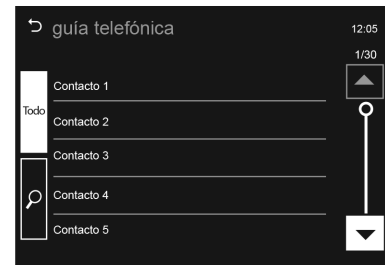

2. Use [▲ / ▼] para desplazarse por la lista.
3. Seleccione la entrada de la agenda a la que desea llamar.



## Sistema de infoentretenimiento 7-105



4. Pulse el número que desea marcar.

### Búsqueda de entradas en la agenda

1. Pulse [Phone Book] (Agenda) en la pantalla "telephone" (teléfono).

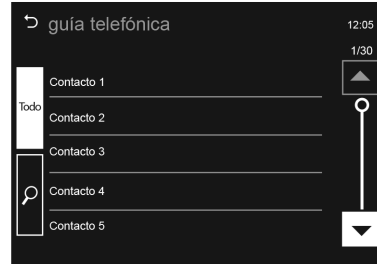

2. Pulse [🔍] en la pantalla "phone book" (agenda).

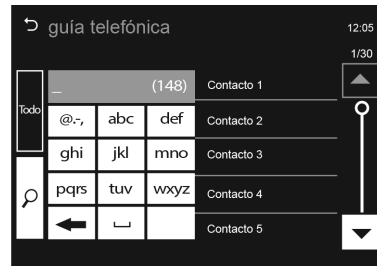

3. Use el teclado para introducir el nombre que desea buscar. Para obtener más información, consulte "Searching for the name" ("Buscar nombre") en *Bluetooth (Radio CD/USB) en la página 7-74* o *Bluetooth (MyLink) en la página 7-80*.
4. Seleccione la entrada de la agenda a la que desea llamar.

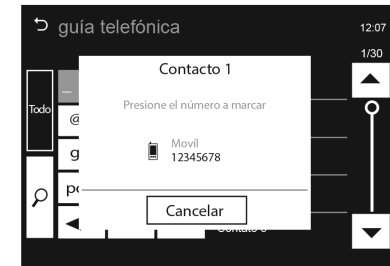

5. Pulse el número que desea marcar.

## 7-106 Sistema de infoentretenimiento

**Nota:** Cuando el Bluetooth de su teléfono móvil y MyLink se sincronizan con éxito, la agenda del teléfono se descarga automáticamente. Sin embargo, puede que la agenda del teléfono no se descargue de forma automática dependiendo del tipo de teléfono. En ese caso, use la agenda de su teléfono. Le recomendamos que acepte "Siempre" la solicitud de conexión de la agenda del teléfono durante la sincronización inicial del teléfono.



### Buscar nombre

Ejemplo: cuando el usuario busca el nombre de "álex":

1. Pulse [abc] para seleccionar la primera letra.  
Los nombres que contengan las letras "a", "b" o "c" se muestran en la pantalla "phone book" (agenda).

2. Pulse [jkl] para seleccionar la segunda letra.  
Los nombres que contengan las letras "j", "k" o "l" se muestran en la pantalla "phone book" (agenda).
3. Pulse [def] para seleccionar la tercera letra.  
Los nombres que contengan las letras "d", "e" o "f" se muestran en la pantalla "phone book" (agenda).
4. Pulse [wxyz] para seleccionar la tercera letra.  
Los nombres que contengan las letras "w", "x", "y" o "z" se muestran en la pantalla "phone book" (agenda).
5. Cuantas más letras del nombre se introducen, más se acorta la lista de posibles nombres.

### Realizar una llamada desde el registro de llamadas

1. Pulse [Call History] (Registro de llamadas) en la pantalla "phone" (teléfono).
2. Pulse [, [] o [].

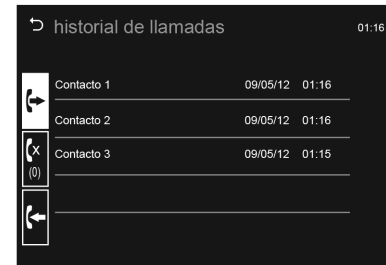

<Llamada realizada>

## Sistema de infotretentimiento 7-107



<Llamada perdida>



<Llamada recibida>

3. Seleccione la entrada de la agenda a la que desea llamar.

### Realizar una llamada con números de marcación rápida

Mantenga pulsado el número de marcación rápida con el teclado de la pantalla "phone" (teléfono).

Para las llamadas de marcación rápida solo se pueden usar números de marcación rápida guardados en el teléfono móvil. Hay disponibles números de marcación rápida de hasta 2 dígitos.

Para los números de marcación rápida de 2 dígitos, pulse el primer número y a continuación mantenga pulsado el segundo dígito para realizar una llamada al número de marcación rápida.

### Marcas comerciales y licencias



**DivX Certified® para reproducir videos DivX® video, incluido contenido premium.**

**Bajo una o más de las patentes estadounidenses siguientes: 7,295,673; 7,460,668; 7,515,710; 7,519,274.**

**DivX®, DivX Certified® y los logotipos asociados son marcas comerciales de Rovi Corporation o sus filiales y se usan bajo licencia.**

## 7-108 Sistema de infoentretenimiento



Bluetooth® es una marca comercial propiedad de Bluetooth SIG, Inc.



**“Fabricado para iPod” y “Fabricado para iPhone” significan que un accesorio electrónico ha sido diseñado para conectarse específicamente a un iPod o iPhone respectivamente, y que su fabricante certifica que cumple los requisitos de rendimiento de Apple. Apple no acepta responsabilidad alguna por el funcionamiento de este dispositivo o su conformidad con las normas legislativas y de seguridad. Tenga en cuenta que el uso de este accesorio con un iPod o iPhone puede afectar el funcionamiento inalámbrico.**

## Climatización

### Sistemas de climatización

Sistemas de climatización ..... 8-1

### Salidas de ventilación

Salidas de aire regulables .... 8-4

Salidas de aire fijas ..... 8-5

### Mantenimiento

Entrada de aire ..... 8-5

Funcionamiento regular del aire acondicionado ..... 8-5

## Sistemas de climatización

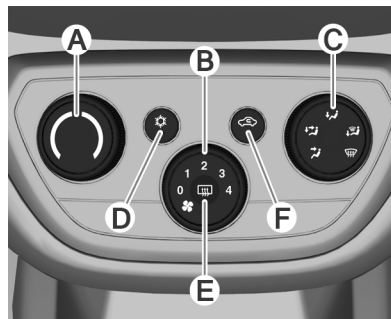

Controles de:

- A. Temperatura.
- B. Velocidad del ventilador.
- C. Distribución de aire.
- D. Aire acondicionado.
- E. Luneta térmica trasera.
- F. Recirculación de aire

### Peligro

No duerma en un vehículo con el aire acondicionado o sistema de calefacción encendidos. Podría resultar herido de gravedad o morir debido a una falta de oxígeno y/o bajada de la temperatura corporal.

### Temperatura

Ajuste la temperatura girando la perilla.

**Rojo:** Caliente

**Azul:** Frío

La calefacción no será totalmente efectiva hasta que el motor haya alcanzado su temperatura de funcionamiento.

### Calefacción

- Gire la perilla de control de temperatura hacia la zona roja para calefacción.

## 8-2 Climatización

- Gire la perilla de distribución de aire a la posición deseada.
- Gire la perilla de control del ventilador a la velocidad deseada.

### Calefacción máxima

Utilice el modo de calefacción máxima para una calefacción rápida.

- Gire la perilla de control de temperatura todo su recorrido hacia la zona roja para calefacción.
- Gire la perilla de control del ventilador a la velocidad máxima.

No lo utilice durante períodos prolongados. Puede producirse un accidente porque el aire interior puede viciarse y las ventanillas se pueden empañar, imposibilitando la visibilidad del conductor.

### Velocidad del ventilador

: Ajuste el caudal de aire conectando la velocidad deseada del ventilador. Girando el control de ventilador a 0 se apaga.

### Distribución de aire

Seleccione la salida de aire cambiando el botón a:

: Área para la cabeza y espacio para los pies

: Espacio para los pies

: Área de la cabeza mediante salidas de aire regulables

: Parabrisas y espacio para los pies

: Parabrisas y ventanillas delanteras, un poco de aire dirigido hacia las salidas de aire laterales.

### Aire acondicionado

Pulse el botón  para encender y apagar el aire acondicionado. El aire acondicionado funciona solamente cuando el motor y el ventilador están en marcha.

El aire acondicionado refrigera y deshumidifica (seca) el aire cuando la temperatura exterior está por encima del punto de congelación. Por eso se puede condensar agua que sale por debajo del vehículo.

Si no es necesario refrigerar o deshumidificar el aire, desconecte el aire acondicionado para ahorrar combustible.

El aire acondicionado no funcionará cuando la perilla de control del ventilador esté en la posición de desconexión.

Aunque el aire acondicionado esté activado, el vehículo producirá aire caliente si el control de temperatura está colocado en el área roja.

## Climatización 8-3

Para desconectar el sistema de aire acondicionado, pulse de nuevo el botón  o gire la perilla del ventilador a 0.

Si el sistema de aire acondicionado está conectado y usted gira la perilla del ventilador a 0, el sistema permanecerá conectado pero inactivo ya que el ventilador está a 0. El aire acondicionado volverá a funcionar cuando active de nuevo el ventilador.

### Peligro

Los sistemas de climatización deben ser revisados exclusivamente por personal calificado. Si se usan métodos de revisión inadecuados, se pueden causar lesiones personales.



### Aire acondicionado normal

- Accione el sistema de aire acondicionado.





- Gire la perilla de control de temperatura hacia la zona azul para refrigerar.
- Gire la perilla de distribución de aire a la posición deseada.
- Ajuste la perilla de control del ventilador en la velocidad deseada.

### Aire acondicionado máximo

Abra brevemente las ventanillas para que el aire caliente salga rápidamente.

- Conecte el aire acondicionado .
- Conecte el sistema de recirculación de aire .
- Gire la perilla de distribución de aire a .
- Ponga el control de temperatura en el nivel más frío.
- Ponga la velocidad del ventilador al máximo.
- Abra todas las salidas.

### Desempañamiento y descongelación

- Gire la rueda de distribución del aire a  y se conectará automáticamente el aire acondicionado, aunque el LED del botón  no se iluminará. El aire acondicionado permanece conectado mientras la perilla de distribución de aire está en la posición  y el ventilador está encendido.
- Gire la rueda de control de temperatura al nivel deseado.
- Conecte la luneta térmica trasera .
- Abra las salidas de aire según sea necesario y orientelas hacia las ventanillas.

### Luneta térmica trasera

La luneta térmica trasera se acciona con el botón .

*Vea Luneta térmica trasera en la página 2-14.*

## 8-4 Climatización

### Sistema de recirculación de aire

El modo de recirculación de aire se acciona con el botón .

#### Peligro

Si conduce en modo de recirculación de aire durante un periodo prolongado, podría adormecerse. Cambie al modo de aire exterior de forma regular para que entre aire fresco.

En modo de recirculación de aire el intercambio de aire fresco disminuye. En funcionamiento sin aire acondicionado, la humedad del aire aumenta, por lo que las ventanillas podrían empañarse. La calidad del aire en el habitáculo se deteriora, por lo que los ocupantes del vehículo podrían sentirse somnolientos.

### Salidas de ventilación

#### Salidas de aire regulables

No se deben cerrar las salidas de ventilación por completo cuando el sistema de aire acondicionado está conectado.



Dirija el flujo de aire inclinando y haciendo girar las celosías y la rueda de ajuste.

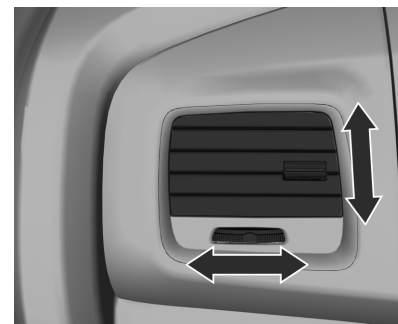

Para abrir las salidas de ventilación laterales, gire las celosías hacia arriba y gire la rueda de ajuste a la izquierda y la derecha hasta encontrar la dirección deseada.

Si no desea el flujo, gire la celosías hacia abajo.

#### Peligro

No coloque ningún objeto en las lengüetas de las salidas de ventilación. Existe el riesgo de que se produzcan daños y lesiones en caso de accidente.



## Salidas de aire fijas

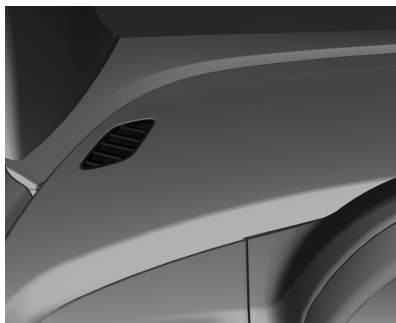

Hay salidas de aire adicionales por debajo del parabrisas, de las ventanillas y en las zonas de los pies.

## Mantenimiento

### Entrada de aire

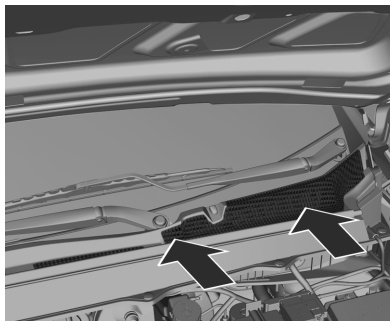

La entrada de aire en el compartimento del motor, delante del parabrisas, debe estar libre para permitir la entrada de aire. Retire cualquier resto de hojas, suciedad o nieve.

## Funcionamiento regular del aire acondicionado

Para garantizar un funcionamiento eficiente y duradero, el aire acondicionado debe activarse al menos durante 10 minutos una vez al mes, independientemente de la situación climatológica y de la época del año. El aire acondicionado no funciona a temperaturas exteriores bajas.

## Conducción y funcionamiento 9-1

# Conducción y funcionamiento

### Información de conducción

Conducir respetando el medio ambiente .....	9-2
Conducción económica .....	9-2
Conducción defensiva .....	9-3
Control del vehículo .....	9-3
Frenos .....	9-5
Dirección .....	9-6
Recuperación de una salida de la carretera .....	9-7
Conducción todoterreno .....	9-7
Conducción sobre mojado ....	9-9
Pendientes y carreteras de montaña .....	9-12
Si el vehículo está atascado .....	9-13

### Puesta en marcha y funcionamiento

Rodaje de un vehículo nuevo .....	9-14
Arranque del motor .....	9-14
Estacionamiento .....	9-15
Estacionamiento sobre superficies inflamables .....	9-16

### Sistema de escape del motor

Sistema de escape del motor .....	9-16
Filtro de partículas diesel ....	9-16
Catalizador .....	9-17

### Transmisión automática

Transmisión automática ....	9-18
Pantalla de la transmisión ...	9-18
Palanca selectora .....	9-18
Modo manual .....	9-19
Programas electrónicos de conducción .....	9-20
Avería .....	9-20
Interrupción de corriente ....	9-20

### Transmisión manual

Transmisión manual .....	9-21
--------------------------	------

### Frenos

Frenos .....	9-22
Sistema antibloqueo de frenos (ABS) .....	9-23
Freno de estacionamiento ...	9-24
Asistente de frenada .....	9-24

### Control de velocidad crucero

Control de velocidad crucero .....	9-24
------------------------------------	------

### Sistemas de detección de objetos

Asistente de estacionamiento .....	9-26
------------------------------------	------

### Combustible

Combustible recomendado .....	9-28
Aditivos para el combustible .....	9-32
Depósito de combustible para arranque en frío .....	9-32

## 9-2 Conducción y funcionamiento

### Información de conducción

#### Conducir respetando el medio ambiente

General Motors se interesa permanentemente por la protección ambiental y ha utilizado en todo lo posible materiales aptos para proteger el medio ambiente y materiales reciclados en el diseño y ensamblaje de sus productos.

Los métodos de producción también cumplen los requisitos de protección medioambiental. No se utilizan materiales perjudiciales, como el amianto y el cadmio. El aire acondicionado utiliza un gas refrigerante libre de hidroclorofluorocarbonos. Se ha reducido el porcentaje de emisiones contaminantes de los gases de escape.

#### Política medioambiental de General Motors

"General Motors está comprometida con la preservación del medio ambiente y de los recursos naturales mediante el establecimiento de objetivos y metas que permitan la mejora continua de su comportamiento ambiental, con el objeto de reducir los residuos, cumplir con leyes y normas, prevenir la contaminación y establecer una buena comunicación con la comunidad".

#### Nota:

- El uso de aceites lubricantes provoca un daño parcial que se refleja en la formación de compuestos carcinogénicos, resinas, y otros productos.
- La legislación prohíbe desechar el aceite lubricante en terrenos o cursos de agua y causar daños graves al medio ambiente.

- La combustión descontrolada del aceite lubricante genera gases residuales dañinos para el medio ambiente.
- El reciclado es el método de disposición final apropiado para este residuo.

#### Requisitos de reciclaje

Cuando necesite cambiar el aceite lubricante, acuda preferentemente a un concesionario Chevrolet.

#### Conducción económica

Información importante sobre el consumo de combustible:

- Evite acelerar excesivamente el vehículo. Los cambios bruscos de velocidad aumentarán el consumo.
- Una presión de inflado baja en los neumáticos reducirá las prestaciones, aumentará el consumo de combustible y causará un desgaste prematuro de los neumáticos.

## Conducción y funcionamiento 9-3

- Un combustible de baja calidad puede ocasionar daños en el motor y aumentar el consumo.

### Conducción defensiva

Se recomienda conducir con una actitud defensiva.

Empiece por abrocharse siempre el cinturón de seguridad.

Una actitud defensiva a la hora de conducir significa estar preparado para situaciones imprevistas de cualquier tipo. Debe asumir que los peatones u otros conductores van a ser descuidados y van a cometer errores.

Intente predecir cuál será el comportamiento de los demás conductores y considerar cualquier posible error.

Los accidentes más comunes se producen en la parte trasera del vehículo. Mantener la distancia de seguridad es una medida adicional para evitar choques.

En zonas urbanas y rurales, el mejor método es la conducción defensiva. Una reacción imprevista del vehículo que va delante puede provocar un giro o un frenado brusco.

### Control del vehículo

#### No apague nunca el motor mientras el vehículo está en movimiento

En dicha situación, muchos sistemas no funcionan (como el servofreno o la dirección asistida). Conducir de este modo supone un peligro para usted y para los demás.

### Pedales

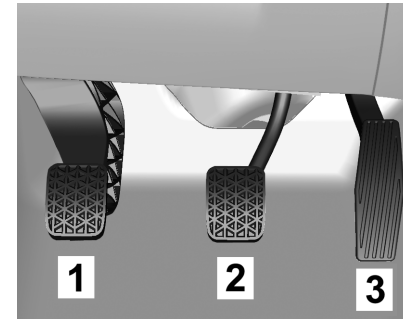

Para asegurar un libre recorrido del pedal, no debe haber alfombrillas en la zona de los pedales.

### Cubrealfombra

#### Peligro

- Asegúrese siempre de que el cubrealfombra no interfiera con los pedales.

(Continuación)

## 9-4 Conducción y funcionamiento

### Peligro (Continuación)

- Use siempre un cubrealfombra del tamaño adecuado y colóquelo bien; de no hacerlo, podría obstruir los pedales del acelerador, freno o embrague. La obstrucción de los pedales puede causar una aceleración involuntaria, aumentando la distancia o dificultad para cambiar de marcha, lo cual puede provocar una colisión y lesiones.
- Los cubrealfombras originales se han diseñado para su vehículo. Si debieran sustituirse, elija cubrealfombras originales de Chevrolet. Los cubrealfombras que no se diseñaron para su vehículo pueden no encajar correctamente e interferir en el recorrido final del pedal.

Siga las instrucciones para usar los cubrealfombras correctamente.

- Compruebe siempre que los cubrealfombras no interfieran con los pedales.
- Utilice el cubrealfombra siempre boca arriba. No la use mirando hacia abajo.
- No coloque nada encima del cubrealfombra del lado del conductor.
- Utilice solo un cubrealfombra en el lado del conductor. Nunca coloque una alfombrilla sobre otra.

### Pedal del embrague (1)

**Nota:** No conduzca con el pie en el pedal del embrague. Este hábito puede provocar daños en el sistema de embrague y motor, además de aumentar el consumo de combustible.



### Peligro

No cambie a una marcha baja de repente cuando conduzca en calzadas resbaladizas. Podría causar un efecto de frenada en las ruedas de tracción y provocar derrapes.

### Pedal del freno (2)

Cuando se pisa el pedal del freno, se encienden las luces de freno traseras y la tercera luz de freno.



### Peligro

Cuando conduzca cuesta abajo en pendientes, mantenga el encendido conectado y use la marcha correcta. Es muy peligroso conducir cuesta abajo en una pendiente en punto muerto o con el encendido desconectado. Los frenos tendrán  
(Continuación)

## Conducción y funcionamiento 9-5

### Atención (Continuación)

que hacer un trabajo extra. Estarán demasiado calientes y no serán eficaces.

### Pedal del acelerador (3)

Las aceleraciones bruscas aumentan el consumo de combustible. Siempre que suban las revoluciones del motor, cambie a la marcha siguiente.

## Frenos

### Accionamiento de los frenos

La acción de frenar implica tiempo de percepción y tiempo de reacción. Primero, tiene que decidir que hay que pisar el pedal del freno. Ese es el tiempo de percepción. Luego tiene que hacer que su pie realice la acción. Ese es el tiempo de reacción. El tiempo medio de reacción es de unos 3/4 de segundo, pero solo se trata de un valor medio. Podría ser menos en

un conductor y hasta dos segundos o más en otro. La edad, la condición física, la atención, la coordinación y la vista son factores que influyen, al igual que el alcohol y las drogas. Pero incluso en 3/4 de segundo, un vehículo que circula a 100 km/h recorre 20 m. Eso puede ser una distancia enorme en un caso de emergencia, así que es muy importante dejar espacio suficiente entre su vehículo y los demás. Y, por supuesto, las distancias de frenado reales varían mucho según la superficie de la calzada (si es asfalto o grava); el estado de la calzada (mojada, seca); el dibujo del neumático y los frenos. No obstante, algunos sobrecargan el sistema de frenos al usar los frenos incorrectamente.

### Observe lo siguiente

- No obstruya el recorrido del pedal del freno.
- Evite las frenadas innecesarias (algunas personas conducen a tirones: una fuerte aceleración

seguida de un frenado, en vez de mantener el ritmo del tráfico). Esto es un error. Sus frenos se desgastarán con mayor rapidez si frena fuerte con frecuencia. Además, existe el riesgo de peligrosos derrapes.

- Para aumentar la vida útil de los frenos, siga el ritmo del tráfico, evite frenadas innecesarias y deje distancias de seguridad seguras. Si tiene que usar los frenos para desacelerar, pise el pedal del freno de forma suave y continuada.
- No conduzca con el motor apagado. El servofreno no funcionará y será necesario un mayor esfuerzo para accionar los frenos.
- Si el motor se para mientras está conduciendo, frene normalmente pero sin bombear los frenos; en caso contrario, se agotará el vacío de la servoasistencia, el pedal del

## 9-6 Conducción y funcionamiento

freno resultará más duro y se alargarán las distancias de frenado.

- Algunas condiciones climáticas o de la conducción pueden generar chirridos ocasionales de los frenos, bien cuando se accionan ligeramente o la primera vez que se accionan. No se trata de una falla.

### Recorrido del pedal del freno

Lleve el vehículo a un concesionario Chevrolet si nota que el pedal del freno no vuelve a su posición o si se alarga el recorrido del pedal del freno. Esto puede indicar una falla del sistema de frenos.

### Frenada de emergencia

Las siguientes instrucciones se refieren a vehículos no equipados con ABS. Para los vehículos con ABS consulte *Sistema antibloqueo de frenos (ABS) en la página 9-23*.

Todo el mundo ha afrontado alguna vez una situación de frenada de emergencia. Cuando sucede, el

vehículo puede no seguir la dirección del volante y puede seguir la dirección de las ruedas antes de que se bloqueen. Su vehículo puede salirse de la calzada. Frene gradualmente. Este método le ofrece el máximo control de la frenada y de la dirección. Pise el pedal del freno gradualmente y con más fuerza. En caso de emergencia, es probablemente conveniente que accione los frenos con fuerza pero sin bloquear las ruedas. Suelte el pedal del freno si nota u oye que las ruedas patinan. Esto le ayudará a mantener el control de la dirección.

### Dirección

#### Conducción de emergencia

En algunas situaciones, el manejo del volante puede ser más eficiente que la frenada.

Por ejemplo, si en un cambio de rasante se encuentra un camión estacionado en su carril o si de repente se le cruza otro vehículo,

o si sale un niño corriendo desde detrás de un vehículo estacionado y se para delante de su vehículo.

Podría evitar estos problemas accionando los frenos, siempre que fuese posible parar a tiempo. Pero a veces no es posible; simplemente no hay espacio. Es el momento de una acción defensiva, evitando el problema con el manejo del volante.

Aplique primero los frenos –no lo haga de modo que se bloqueen las ruedas. Si hay riesgo de colisión, siempre es aconsejable desacelerar primero. Luego, esquive el problema girando el volante a la derecha o a la izquierda, dependiendo del espacio disponible. Una situación de emergencia, como las descritas anteriormente, requiere mucha atención y una decisión rápida.

Si sujeta el volante según lo recomendado, en la posición de las nueve y las tres, podría hacer un rápido giro de 180° sin liberar las manos del volante. Pero tiene que

## Conducción y funcionamiento 9-7

actuar con presteza, girar el volante rápidamente y volver a enderezarlo en cuanto haya superado el obstáculo.

El hecho de que las situaciones de emergencia pueden presentarse en cualquier momento es un motivo suficiente para practicar la conducción defensiva y usar los cinturones de seguridad correctamente.

### Recuperación de una salida de la carretera

Puede haber situaciones en las que las ruedas del lado derecho se salgan de la carretera y se monten sobre la banquina. Si la banquina es un poco más baja que la carretera, es muy fácil volver a la carretera. Suelte el pedal del acelerador, si no hay ningún obstáculo por delante, gire el volante para devolver el vehículo a la carretera. Puede girar el volante hasta  $\frac{1}{4}$  de vuelta de modo que las

ruedas delanteras toquen el borde de la carretera. Luego gire el volante para enderezar el vehículo.

1. Borde de la calzada.
2. Desacelere.
3. Gire  $\frac{1}{4}$  de vuelta aproximadamente.
4. Recupere la línea recta.

### Conducción todoterreno

#### Antes de conducir fuera de carretera

Antes de la conducción todoterreno, deberían tenerse en cuenta algunas cosas. Por ejemplo:

- Asegúrese de haber realizado todos los servicios de reparación y mantenimiento.
- Compruebe el nivel de combustible.
- Compruebe la presión de rueda de auxilio, según lo especificado en el capítulo Datos técnicos.

- Compruebe los niveles de líquidos según lo especificado en el capítulo Cuidado del vehículo.

#### Después de la conducción todoterreno

Elimine todo el material acumulado en los bajos del vehículo, en el chasis o debajo del capó del motor. Puede incendiarse. Después de conducir sobre barro o arena, limpie y compruebe las pastillas de freno.

Dichas sustancias pueden ocasionar anomalías al frenar y el vidriado de las pastillas. Compruebe el bastidor, la dirección, la suspensión, las llantas, los neumáticos, el sistema de escape, las tuberías de combustible y el sistema de refrigeración.

Durante el uso todoterreno, su vehículo requiere mantenimiento más frecuente.



## 9-8 Conducción y funcionamiento

### Familiarícese con la conducción todoterreno

Antes de iniciar un viaje, es recomendable practicar en un área que sea segura y cercana. La conducción todo terreno requiere algunas habilidades nuevas y diferentes, tales como estar al tanto de los diferentes tipos de signos. Su visión, por ejemplo, debería observar constantemente el terreno por si hay obstáculos inesperados. Preste atención a posibles ruidos anómalos de los neumáticos y el motor.

Sus brazos, pies y cuerpo deberían responder a las vibraciones y movimientos procedentes del vehículo. El control del vehículo es el factor principal de una buena conducción todoterreno. La mejor forma de controlar el vehículo es

controlar la velocidad. Hay varios puntos que deben tenerse en cuenta. A altas velocidades:

- Se acerca a los objetos más rápidamente y tiene menos tiempo para observar los obstáculos del terreno.
- Tiene menos tiempo para reaccionar.
- El vehículo oscila más cuando se conduce sobre obstáculos.
- Será necesaria una mayor distancia de frenado, especialmente si conduce por carreteras sin asfaltar.

### Peligro

En conducción todoterreno, el movimiento y maniobras repentinas pueden hacerle perder el control del volante. Esto podría provocar una colisión. Por ello, en conducción en carretera y todoterreno, usted y sus

(Continuación)

### Peligro (Continuación)

acompañantes deben llevar abrochado los cinturones de seguridad.

### Conducción con niebla

El alto nivel de humedad en el aire y la escarcha aumentan la posibilidad de niebla, que puede reducir la visibilidad.

Si circula con niebla, el conductor debería reducir la velocidad y mantener una distancia segura respecto al vehículo que va delante. No subestime los cambios en la densidad de la niebla; de este modo, reducirá el riesgo de tener un accidente. La densidad de la niebla se estima mejor observando el haz de los faros de los vehículos.

## Conducción y funcionamiento 9-9

### Consejos para conducir con niebla

- Encienda los faros antiniebla o la luz baja, incluso durante el día.
- No encienda la luz alta.
- Utilice el calefactor de la luneta trasera. Accione los limpiaparabrisas y el lavaparabrisas durante unos momentos. La humedad en el exterior de los cristales podría parecer niebla.
- Si su visibilidad es casi nula, necesita parar y no está seguro de si está en la carretera, encienda los faros, active las balizas y haga sonar la bocina periódicamente o cuando note que se acerca un vehículo.
- Cuando conduzca con niebla, no adelante a otros vehículos si no tiene una buena visibilidad frontal y la maniobra es segura. Si intenta un adelantamiento,

debe estar preparado para volver a su carril si se aproxima un vehículo de frente.

### Conducir sobre barro o arena

Si conduce sobre barro o arena, mantenga el vehículo en movimiento usando una marcha corta.

Debido a la pérdida de tracción, resulta más difícil manejar el volante, acelerar y frenar. Para una mejor tracción durante la conducción sobre arena suelta, baje un poco la presión de los neumáticos.

**Nota:** Después de conducir en barro o arena, limpie y compruebe las pastillas de freno. Si no se hiciera, se podría provocar una frenada irregular o una capa vítrea. Compruebe la estructura de la carrocería, la dirección, la suspensión, las ruedas, los neumáticos y el sistema de escape.

### Conducción sobre mojado

#### Conducción por zonas inundadas

Debe evitarse circular por zonas inundadas en cualquier situación. Una calzada cubierta por agua impide que el conductor pueda evaluar correctamente sus condiciones. La garantía no cubre los daños causados por la entrada de agua al motor y otras piezas del vehículo.

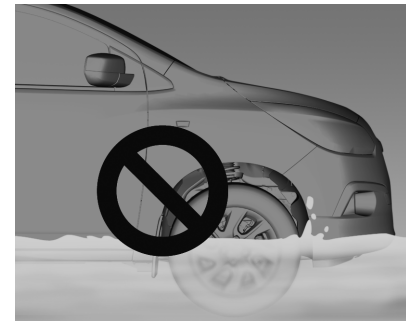

## 9-10 Conducción y funcionamiento

Atraviese la zona inundada a baja velocidad y asegúrese de que el nivel del agua no supere la altura del centro de la rueda.

Si fuera necesario atravesar una zona inundada, hágalo a baja velocidad, a unos 10 km/h en primera.

Observe todos los vehículos grandes que circulen cerca y manténgase alejado de las olas de agua, que aumentan las probabilidades de años. Cuando se circula por zonas inundadas, el problema más grave que puede ocurrir es la posibilidad de que entre agua en el interior del motor por el sistema de admisión de aire.

Esto se conoce como "golpe hidráulico". El agua no permite el desplazamiento de los pistones y, por consiguiente, los componentes del motor resultan dañados. En este caso, el motor sufre daños graves y el vehículo se parará inmediatamente o poco después, dependiendo del nivel de daños.

No intente volver a poner en marcha el motor. Esto podría aumentar los daños del vehículo.

La garantía no cubrirá los daños del motor resultantes de la entrada de agua.

### Peligro

La conducción en corrientes de agua puede resultar peligrosa. El agua podría arrastrar el vehículo y provocar ahogamientos. Incluso una corriente de escasos centímetros podría impedir que el neumático entre en contacto con el suelo, provocando una pérdida de tracción y el vuelco del vehículo. No conduzca en corrientes de agua.

### Conducir con lluvia

La lluvia y las calzadas mojadas pueden significar problemas para conducir. Sobre una calzada mojada

no se puede parar, acelerar o girar igual de bien porque el agarre de los neumáticos no es tan bueno como sobre calzadas secas. Además, si a sus neumáticos no les queda mucho dibujo, la tracción será aún menor. Si empieza a llover mientras está conduciendo, siempre es recomendable reducir la velocidad y ser prudente.

La superficie se puede mojar de repente cuando sus reflejos aún están acostumbrados a conducir sobre una carretera seca. Cuanto más fuerte sea la lluvia, más disminuye la visibilidad. Aunque las escobillas de sus limpiaparabrisas estén bien, una lluvia intensa puede dificultar la visión de la señalización de la carretera y de las señales de tráfico, de las marcas sobre el asfalto, el arcén e incluso de los peatones. Las salpicaduras de la carretera pueden dificultar la visión más que la propia lluvia, especialmente sobre una calzada sucia.

## Conducción y funcionamiento 9-11

Es aconsejable mantener los limpiaparabrisas en buen estado y tener el depósito del lavaparabrisas lleno. Sustituya las escobillas de los limpiaparabrisas en cuanto muestren signos de desgaste o dejen de limpiar partes del parabrisas, o cuando empiecen a desprenderse tiras de goma de las escobillas.

El agua puede afectar a los frenos. Intente evitar las zonas inundadas pero, si no puede, reduzca la velocidad antes de cruzarlas. Los frenos mojados pueden ocasionar accidentes. No funcionarán bien en caso de frenado brusco y pueden causar un derrape lateral. Podría perder el control del vehículo.

Después de atravesar zonas inundadas o de lavar el vehículo, pise el pedal del freno suavemente hasta que los frenos funcionen con normalidad.

### Algunos consejos para el tiempo lluvioso

- Encienda la luz baja, incluso durante el día.
- Active los limpiaparabrisas.
- Reduzca la velocidad y sea prudente.
- Aumente la distancia al vehículo que le precede.
- Utilice el calefactor de la luneta trasera si es necesario.

**Nota:** Cuando llueve, los neumáticos y escobillas deben trabajar más. Por ello, mantenga los neumáticos y escobillas en buen estado.

### Aquaplaning

Puede llegar a acumularse tanta agua bajo los neumáticos que estos pueden realmente navegar sobre el agua. Esta es una situación muy peligrosa. Esto puede ocurrir si hay mucha agua sobre la calzada y usted conduce rápido. Cuando se

produce el fenómeno de aquaplaning, su vehículo tiene poco o ningún contacto con la calzada.

Puede que usted no perciba este fenómeno e incluso conduzca durante algún tiempo sin notar que los neumáticos no están en contacto permanente con la carretera. Es posible que perciba el aquaplaning cuando intente reducir la velocidad, tomar una curva, cambiar de carril para adelantar un vehículo o cuando le golpee una racha de viento.

Puede ocurrir si sus neumáticos no tienen mucho dibujo o si la presión de uno o más de los neumáticos es baja. Puede ocurrir cuando hay mucha agua acumulada en la calzada. Si puede ver reflejos de árboles, postes de teléfono o de otros vehículos, y las gotas de lluvia se marcan en la superficie del agua, podría haber aquaplaning.

El aquaplaning suele ocurrir a velocidades altas.

## 9-12 Conducción y funcionamiento

No existe una regla fija sobre el aquaplaning. El mejor consejo es reducir la velocidad cuando llueve y estar alerta.

### Conducir de noche

Si conduce de noche, el conductor debe:

- Conduzca defensivamente.
- Reduzca la velocidad y deje una mayor distancia entre su vehículo y los demás.
- En zonas remotas, tenga cuidado con los animales.
- Si nota cansancio, salga de la carretera, pare en un lugar seguro y descanse.
- Mantenga el parabrisas y todos los cristales limpios, por dentro y por fuera. El encandilamiento nocturno empeora si el cristal está sucio. Incluso por dentro del cristal se puede acumular una película de polvo. El humo de los cigarrillos dificulta la visión desde el interior.

- Recuerde que los faros iluminan bastante menos tramo de carretera cuando toma una curva.

### Pendientes y carreteras de montaña

La conducción por carreteras de montaña o con fuertes pendientes es diferente a la conducción por terreno llano u ondulado.

Si conduce regularmente por un terreno montañoso, o si tiene planeado visitar este tipo de territorio, debe adoptar ciertas precauciones.

#### Aquí tiene algunos consejos para que sus viajes sean más seguros y agradables

- Mantenga en forma su vehículo. Compruebe todos los niveles de líquidos y también los frenos, los neumáticos y el sistema de refrigeración.

- Sepa cómo bajar pendientes. No confíe sólo en los frenos. Deje también que el motor ayude a reducir la velocidad. Baje un cambio, así reducirá la velocidad sin tener que usar los frenos excesivamente.

### Peligro

Si no reduce la marcha, los frenos podrían calentarse mucho y no funcionar bien. Reduzca la marcha para que el motor ayude a los frenos a bajar una pendiente pronunciada. Es muy peligroso conducir cuesta abajo en una pendiente en punto muerto o con el encendido desconectado. Los frenos tendrán que hacer un trabajo extra. Estarán demasiado calientes y no serán efectivos. Cuando conduzca cuesta abajo en pendientes, mantenga el encendido conectado y use la marcha correcta.

## Conducción y funcionamiento 9-13

- Sepa cómo subir pendientes. Cambie a una marcha más baja. Para mejorar la refrigeración del motor, mantenga la marcha más baja que permita circular a la velocidad deseada sin calentar el motor excesivamente. Permanezca en su carril cuando conduzca por carreteras de doble sentido en zonas de montaña. No invada el carril contrario ni circule por el centro de la calzada. Conduzca a velocidades que le permitan mantenerse en su carril. Esto le permitirá estar atento a los conductores que circulan en sentido contrario. Los adelantamientos duran más cuando se conduce cuesta arriba. Mantenga las distancias de seguridad al adelantar. Facilite el adelantamiento a otros vehículos.
- Cuando conduzca por carreteras de montaña, preste atención a posibles obstáculos como resultado de accidentes o de vehículos averiados.
- Puede encontrar señales de tráfico especiales en las carreteras de montaña. Por ejemplo, pendientes prolongadas, zonas de prohibido adelantar, zona de desprendimientos o carreteras con curvas peligrosas. Esté alerta y conduzca apropiadamente.

### Si el vehículo está atascado

No haga patinar las ruedas si el vehículo está atascado. El método conocido como "mecer" puede ayudar a desatascar el vehículo, pero se debe tener cuidado.

### Peligro

Si giran a gran velocidad, los neumáticos podrían reventarse y provocar lesiones personales a usted u otras personas. La transmisión u otros componentes podrían sobrecalentarse. Si el vehículo se atasca, gire las ruedas lo menos posible. No gire las ruedas a velocidades superiores a 55 km/h indicadas en el velocímetro.

**Nota:** Si se giran las ruedas, se podrían dañar componentes de su vehículo, así como los neumáticos. Si las ruedas giran a gran velocidad cuando se cambia a velocidades más altas o bajas, se podría dañar la transmisión.

## 9-14 Conducción y funcionamiento

### Mecer el vehículo para liberarlo

El método de "mecer" el vehículo puede ayudar si éste está atascado. Para ello, el conductor debe realizar los siguientes pasos.

1. Gire el volante hacia la derecha y hacia la izquierda.
2. Cambie alternativamente la transmisión a primera, segunda y marcha atrás, dejando de acelerar cuando cambie de marcha.
3. Una vez realizado el cambio de la transmisión, pise ligeramente el acelerador.
4. Si el vehículo sigue atascado después de varios intentos, será necesario remolcarlo.

### Puesta en marcha y funcionamiento

#### Rodaje de un vehículo nuevo

Observe las siguientes precauciones durante los primeros cientos de kilómetros para mejorar las prestaciones, la economía y la durabilidad de su vehículo:

- Evite acelerar al máximo en los arranques.
- Evite las paradas bruscas, salvo en casos de emergencia.
- Evite los arranques rápidos, las aceleraciones repentinas y la conducción a alta velocidad por períodos prolongados.
- Evite acelerar al máximo en las marchas cortas.
- No remolque otro vehículo.

### Arranque del motor

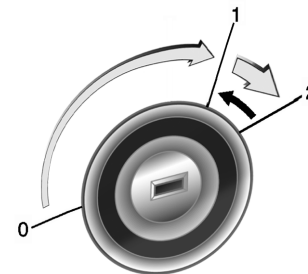

#### Posiciones del encendido

- 0: Encendido desconectado
- 1: Encendido conectado
- 2: Arranque



No gire la llave a las posiciones 0 o 1 mientras conduce.

(Continuación)

## Conducción y funcionamiento 9-15

### Peligro (Continuación)

La asistencia al vehículo y de frenada no funcionará, provocando daños al vehículos, lesiones personales e incluso la muerte.

### ⚠ Atención

No deje la llave en la posición 1 durante periodos prolongados mientras el motor no esté en marcha.

Esto descargará la batería.

### Arranque del motor con la llave de encendido

- Gire la llave a la posición 1.
- Transmisión manual: accione el embrague.
- Transmisión automática: accione el freno y ponga la palanca selectora en **P** o **N**.

- No acelere.
- Motor diesel: gire la llave a la posición 1 para precalentamiento hasta que se apague la luz indicadora .
- Gire la llave a la posición 2.

Antes de repetir el arranque o para apagar el motor, gire de nuevo la llave a 1.

### ⚠ Atención

No encienda el motor de arranque durante más de 10 segundos cada vez. Podría dañar el motor de arranque o descargar la batería.

### Estacionamiento

- No estacione el vehículo sobre una superficie fácilmente inflamable. La elevada temperatura del sistema de escape podría inflamar dicha superficie.

- Accione siempre el freno de estacionamiento sin pulsar el botón de desbloqueo. En pendientes, aplíquelo con toda la firmeza posible. Para reducir el esfuerzo, pise el pedal del freno al mismo tiempo.
- Desconecte el motor y el encendido.
- Si el vehículo está en una superficie plana o cuesta arriba, en el caso de transmisión manual engrane la primera marcha o en el caso de la transmisión automática mueva la palanca selectora a **P** antes de desconectar el encendido. Si el vehículo está cuesta arriba, gire las ruedas delanteras en la dirección contraria al cordón de la vereda.

Si el vehículo está en una superficie plana o cuesta abajo, en el caso de transmisión manual engrane la marcha atrás o en el caso de la transmisión automática mueva la palanca selectora a **P** antes de



## 9-16 Conducción y funcionamiento

desconectar el encendido. Gire las ruedas delanteras hacia el cordón de la vereda.

- Cierre las ventanas.
- Bloquee el vehículo y active el sistema de alarma antirrobo.

### Estacionamiento sobre superficies inflamables

Antes de estacionar el vehículo, asegúrese de que no haya ningún material inflamable en el suelo, como hierba, arbustos, restos de combustible, etc. El escape del motor se calienta y puede provocar un incendio.

#### Atención

Los objetos inflamables pueden entrar en contacto con las piezas calientes del escape de debajo del vehículo e incendiarse. No estacione en superficies con papel, hojas, hierba seca u otro material inflamable.

### Sistema de escape del motor

#### Peligro

Los gases de escape del motor contienen monóxido de carbono venenoso, que es incoloro e inodoro y puede resultar fatal si se inhala. Si los gases de escape entran en el vehículo, abra las ventanas. Haga subsanar la causa de la avería en un taller. Evite conducir con el compartimento de carga abierto, ya que podrían entrar gases de escape en el vehículo.

### Filtro de partículas diesel

El sistema del filtro de partículas diesel filtra las partículas de hollín dañinas de los gases de escape. El sistema incluye una función de autolimpieza que se ejecuta automáticamente durante la conducción. El filtro se limpia

quemando las partículas de hollín a alta temperatura. Este proceso tiene lugar automáticamente bajo condiciones de conducción establecidas y puede durar hasta 25 minutos. El consumo de combustible puede ser mayor durante este período. La emisión de olores y humo durante este proceso es normal.

Bajo ciertas condiciones de conducción, como las distancias cortas, el sistema no puede autolimpiarse automáticamente.

Si el filtro requiere limpieza, parpadea el indicador . Continúe conduciendo, manteniendo el régimen del motor por encima de las **2000 rpm**. Se iniciará así la limpieza del filtro de partículas diesel.

El indicador de control  se apaga tan pronto termina la operación de autolimpieza.

## Conducción y funcionamiento 9-17

### **Atención**

Si el proceso de limpieza se interrumpe más de una vez, hay un elevado riesgo de provocar graves daños al motor.

### **Catalizador**

El catalizador reduce el contenido de sustancias nocivas en los gases de escape.

### **Peligro**

No deje el motor encendido en áreas cerradas más tiempo del necesario para maniobrar el vehículo, ya que el monóxido de carbono (CO), que es incoloro e inodoro, es letal si se inhala.

Las fallas de encendido o el funcionamiento irregular del motor tras un arranque en frío, una pérdida significativa de potencia del motor u otras anomalías, pueden

indicar una falla del sistema de encendido. Es necesario remolcar el vehículo. Solicite la asistencia de los concesionarios Chevrolet.

### **Precauciones con el catalizador:**

Si entra combustible sin quemar al catalizador, puede producirse un sobrecalentamiento y daños irreparables en el catalizador. Por lo tanto, debe evitarse lo siguiente:

- Insistir en el procedimiento de arranque cuando el motor presenta dificultades para empezar a funcionar.
- Prolongar el proceso de arranque innecesariamente.

La entrada de agua por el tubo de escape puede dañar el catalizador porque funciona a altas temperaturas.

Evite la aplicación de cualquier producto en los bajos del vehículo. Algunos productos químicos aumentan el riesgo de incendio.

En determinadas condiciones de circulación, el conductor debería percibir un olor desagradable pero inocuo, procedente de los gases de escape, causado por el combustible con un alto contenido de sulfuros.

Para garantizar un bajo nivel de emisiones contaminantes y una larga vida útil del sistema catalizador, todos los servicios de mantenimiento deben realizarse en un concesionario Chevrolet.

## 9-18 Conducción y funcionamiento

### Transmisión automática

La transmisión automática permite el cambio de marchas manual (modo manual) o automático (modo automático).

### Pantalla de la transmisión



La marcha o el modo seleccionado se muestra en la pantalla de la transmisión.

### Palanca selectora

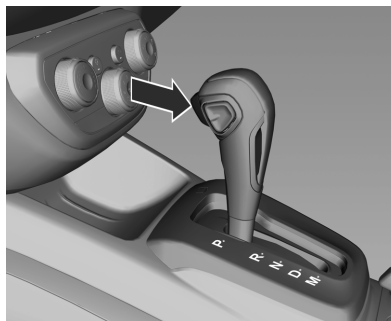

**P:** Posición de estacionamiento, las ruedas están bloqueadas; sólo se debe seleccionar con el vehículo parado y el freno de estacionamiento accionado

**R:** Marcha atrás; sólo se debe seleccionar con el vehículo parado

**N:** Punto muerto

**D:** Modo automático con todas las marchas

**M:** Modo manual

El movimiento entre ciertas posiciones del cambio requiere presionar el botón de liberación del costado de la palanca selectora.

Pise el pedal del freno y presione el botón de liberación para liberar la palanca de la posición **P**.

Para cambiar a las posiciones **P**, **M** y **R**, presione el botón de liberación.

Para arrancar el motor, la palanca selectora debe estar en la posición **P** o **N**.

No acelere mientras cambia de marcha. Nunca pise los pedales del acelerador y del freno al mismo tiempo.

Con un cambio colocado, el vehículo comienza a moverse lentamente cuando se suelta el freno.

## Conducción y funcionamiento 9-19

### Peligro

No haga el cambio a punto muerto mientras el vehículo está en movimiento. Esto puede causar daños a la transmisión y lesiones personales.

### Modo manual

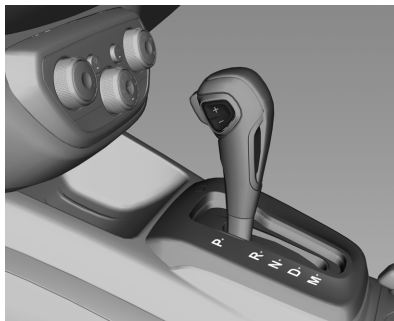

Mueva la palanca selectora a la posición **M**.

Presione el botón del cambio ubicado en la palanca selectora.

**HACIA ARRIBA (+):** para cambiar a una marcha superior.

**HACIA ABAJO (-):** para cambiar a una marcha inferior.

Para mantener los niveles requeridos de funcionamiento y seguridad del vehículo, el sistema puede no ejecutar ciertos cambios de marcha cuando se acciona la palanca selectora.

En modo manual, los cambios descendentes se realizan automáticamente cuando disminuye la velocidad del vehículo. Cuando se detiene el vehículo, se selecciona automáticamente la 1ra velocidad.

A fin de proporcionar un par mayor del motor en situaciones de emergencia, los cambios descendentes pueden producirse también si se pisa a fondo el pedal del acelerador. Los cambios ascendentes también son posibles si la rotación del motor alcanza la velocidad máxima admisible (corte).

### Atención

Realice los cambios correctos en relación con el estado de la carretera.

### Efecto de freno del motor

A fin de aprovechar el efecto de freno del motor, seleccione una marcha más baja al circular cuesta abajo.

### Desatascar el vehículo "meciéndolo"

Sólo se debe "mecer" el vehículo cuando queda atascado en arena, barro o nieve. Mueva la palanca selectora repetidamente entre **D** y **R**. No revolucione excesivamente el motor.

### Estacionamiento

Accione el freno de estacionamiento, engrane **P** y saque la llave de encendido.

## 9-20 Conducción y funcionamiento

### Programas electrónicos de conducción

- Mediante el aumento del régimen del motor, el programa de temperatura de funcionamiento pone el catalizador rápidamente a la temperatura necesaria.
- La función de selección automática de punto muerto cambia automáticamente a ralentí cuando se detiene el vehículo con una marcha de avance engranada.

### Función "kickdown"

Si se pisa a fondo el pedal del acelerador, dependiendo del régimen del motor, la transmisión cambia a una marcha inferior.

### Avería

En caso de avería, se enciende el indicador de averías . La transmisión deja de realizar

cambios automática y manualmente porque está bloqueada en alguna marcha.

Haga subsanar la causa de la avería en un concesionario Chevrolet.

### Interrupción de corriente

En caso de interrupción de corriente, la palanca selectora no se puede mover de la posición **P**. La llave no se puede sacar de la cerradura del encendido.

Si la batería está descargada, ponga en marcha el vehículo con cables auxiliares de arranque, consulte *Arranque con cables auxiliares en la página 10-45*.

Si la batería no es la causa de la avería, suelte la palanca selectora y saque la llave de la cerradura del encendido.

### Libere la palanca selectora

1. Aplique el freno de estacionamiento.

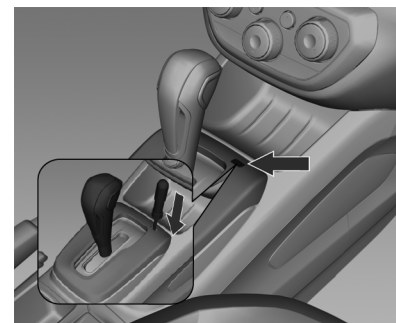

2. Abra la tapa a la derecha de la palanca selectora.
3. Inserte un destornillador en el orificio hasta que se desbloquee la palanca, saque la palanca selectora de la posición **P** y muévala a la posición **N**.
4. Cierre la tapa.

## Transmisión manual

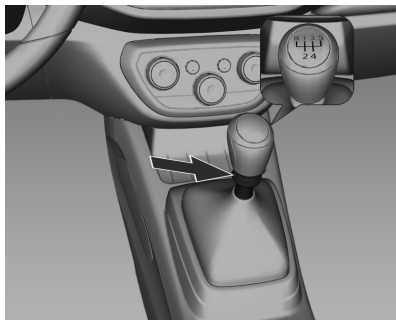

Posiciones de la palanca de cambios:

● : Punto muerto

**1 a 5:** Marcha primera a quinta

**R:** Marcha atrás

### Cambios hacia:

Pise el pedal de embrague y mueva la palanca de cambios según el esquema. Cuando se cambia a una marcha más baja, no acelere el motor a altas revoluciones.

### Marcha atrás:

Pise el pedal del embrague, levante la anilla y desplace la palanca de cambios hacia la posición **R**.

**Nota:** Coloque la palanca de cambios en la posición **R** (marcha atrás) solo con el vehículo detenido y unos segundos después de haber pisado el pedal del embrague.

Si la marcha no engrana fácilmente, devuelva la palanca de cambios a la posición de punto muerto y quite el pie del pedal de embrague, vuelva a pisarlo y mueva la palanca de cambios.

**Nota:** El módulo electrónico no evita daños al motor debido a picos de altas revoluciones cuando se reduce la marcha de forma inadecuada. Por ejemplo:

- Si cuando intenta cambiar de la 4ª a la 5ª velocidad, se equivoca y engrana la 3ª velocidad.

- Si se desconecta el motor en un largo descenso cuesta abajo (y cuando lo vuelve a conectar, usa una velocidad muy baja).

Bajo estas hipótesis, independientemente del funcionamiento del módulo electrónico, las revoluciones del motor aumentarán independientemente de la cantidad de inyección de combustible. Podría superar los límites de tolerancia y provocar graves daños en los componentes internos del motor.

### ⚠ Atención

No es aconsejable conducir con la mano apoyada en la palanca de cambios.

## 9-22 Conducción y funcionamiento

### Frenos

El sistema de frenos tiene dos circuitos de freno independientes.

Si falla uno de los circuitos de frenos, aún es posible frenar el vehículo con el otro circuito. Sin embargo, el efecto de freno se consigue solo cuando el pedal de freno se pisa firmemente. Se requiere mucha más fuerza para ello. La distancia de frenado será mayor. Antes de continuar su viaje, recurra a la asistencia de los concesionarios Chevrolet.

Cuando el motor no está en marcha, el servofreno deja de funcionar después de pisar el pedal del freno una o dos veces. Esto no significa que la acción del freno sea menor, pero habrá que pisar el pedal con más fuerza. Esto debe tenerse en cuenta, especialmente al remolcar el vehículo.

#### Atención

Si uno de los circuitos fallara, se debe pisar el pedal del freno con más presión; la distancia de frenada podría aumentar. Solicite que un concesionario Chevrolet revise y repare el sistema de frenos.

Si pudiera pisarse el pedal de freno más de lo normal, quizá deban repararse los frenos.

Consulte a un concesionario Chevrolet.

#### Atención

No conduzca con el pie en el pedal del freno. Si lo hace, acelerará el desgaste de los componentes del freno. Los frenos podrían también

(Continuación)

#### Atención (Continuación)

sobrecalentarse, lo que resultaría en una distancia de frenada más larga y un estado poco seguro.

#### Peligro

Después de haber conducido por aguas profundas, haber lavado el vehículo o usado los frenos de forma excesiva al descender por una pendiente pronunciada, los frenos podrían perder de forma temporal su potencia para detener el vehículo. Esto puede deberse a componentes del freno húmedos o a sobrecalentamiento.

Si los frenos perdieran de forma temporal su potencia para detener el vehículo por sobrecalentamiento: Seleccione

(Continuación)

### Peligro (Continuación)

una marcha más corta cuando descienda por pendientes. No pise los frenos de forma continua.

Si los frenos perdieran su potencia de forma temporal debido a componentes húmedos, el procedimiento siguiente ayudará a restaurar su funcionamiento normal:

1. Compruebe si hay vehículos detrás del suyo.
2. Mantenga una velocidad hacia delante segura con suficiente espacio en la parte posterior y laterales.
3. Pise suavemente el freno hasta que recupere su funcionamiento normal.

*Vea Indicador de advertencia del sistema de frenos y embrague en la página 5-21.*

### Sistema antibloqueo de frenos (ABS)

El sistema antibloqueo de frenos (ABS) evita que se bloqueen las ruedas.

El ABS comienza a regular la presión de los frenos en cuanto una rueda muestra tendencia a bloquearse. El vehículo mantiene la maniobrabilidad, incluso durante una frenada a fondo.

La regulación del sistema ABS se manifiesta mediante las pulsaciones del pedal del freno y un ruido de reglaje.

Para una eficacia óptima del frenado, mantenga el pedal del freno pisado durante todo el proceso de frenado, aunque el pedal tiemble. No disminuya la presión ejercida sobre el pedal.

No disminuya la potencia ejercida sobre el pedal del freno.

Cuando arranca el vehículo después de activar el encendido, pueden oírse sonidos mecánicos.

### Avería

#### Peligro

Si se ha producido una avería en el ABS, las ruedas pueden bloquearse debido a una frenada más fuerte de lo normal. Las ventajas del ABS no están disponibles. Durante una frenada brusca, el vehículo no puede controlarse y puede virar.

Dependiendo de la intensidad de la frenada de emergencia, es posible que las luces de freno parpadeen como advertencia para otros vehículos.

Haga subsanar la causa de la avería en un concesionario Chevrolet.



## 9-24 Conducción y funcionamiento

### Freno de estacionamiento

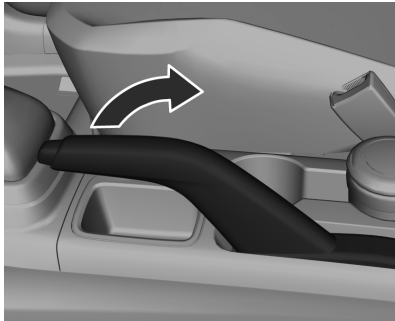

Accione siempre el freno de estacionamiento firmemente, sin pulsar el botón de desbloqueo; en pendientes, acciónelo con toda la firmeza posible.

Para liberar el freno de estacionamiento, levante un poco la palanca, pulse el botón de desbloqueo y baje completamente la palanca.

Para reducir el esfuerzo al accionar el freno de estacionamiento, pise el pedal del freno al mismo tiempo.

Vea *Indicador de advertencia del sistema de frenos y embrague* en la página 5-21.

#### Peligro

No engrane nunca el freno de estacionamiento con el vehículo encendido. Esto podría provocar el derrape del vehículo y lesiones personales.

### Asistente de frenada

Al pisar fuerte y rápido el pedal del freno, se frena automáticamente con la máxima potencia del freno (frenada a fondo).

Mantenga pisado el pedal del freno mientras sea necesario frenar a fondo. La máxima fuerza de frenada se reduce automáticamente al liberar el pedal del freno.

### Control de velocidad crucero

El regulador de velocidad permite memorizar y mantener velocidades de aproximadamente 40 a 140 km/h. Se pueden producir variaciones respecto a la velocidad memorizada cuando se conduce cuesta arriba o cuesta abajo.

Por motivos de seguridad, el regulador de velocidad sólo se puede activar tras haber pisado una vez el pedal del freno.



## Conducción y funcionamiento 9-25

La activación en primera marcha no es posible

No active el regulador de velocidad si no es aconsejable mantener una velocidad constante.

Con transmisión automática, sólo debe activar el regulador de velocidad en el modo automático.

Vea *Indicador de control de velocidad crucero en la página 5-26*.

### Conexión

Pulse el pulsador con bloqueo **ON OFF**. El indicador de control  se enciende en blanco.

### Activación

Acelere hasta alcanzar la velocidad deseada y gire la rueda de ajuste a **SET/-**, se memoriza y mantiene la velocidad actual. El indicador de control  cambia de blanco a verde para indicar que el control de velocidad crucero está activo. Se puede liberar el pedal del acelerador.

La velocidad del vehículo puede aumentarse pisando el pedal del acelerador. Cuando se suelta el pedal del acelerador, se recupera la velocidad memorizada previamente.

### Aumentar la velocidad



Con el control de velocidad crucero activo, mantenga la palanca presionada hasta **RES/+** o presiónela brevemente a **RES/+** en forma repetida. La velocidad aumenta continuamente o en incrementos pequeños.

Como alternativa, acelere hasta la velocidad deseada y memorice el valor pasando a **SET/-**.

### Reducir la velocidad

Con el control de velocidad crucero activo, mantenga la palanca presionada hasta **SET/-** o presiónela brevemente a **SET/-** en forma repetida. La velocidad disminuye continuamente o en incrementos pequeños.

### Desactivación

Pulse el pulsador con bloqueo de cancelación . El indicador de control  se enciende en blanco. El regulador de velocidad está desactivado. Se memoriza la velocidad almacenada.

Desactivación automática:

- La velocidad del vehículo es inferior a aproximadamente 40 km/h.
- Se pisa el pedal del freno.
- Con la palanca selectora en **N**.

### Restablecer la velocidad memorizada

Mueva la palanca hasta **RES/+** a una velocidad superior a 40 km/h. Se obtendrá la velocidad memorizada. El indicador de control  cambia de blanco a verde para indicar que el control de velocidad crucero está activo. Si la diferencia entre la velocidad actual y

## 9-26 Conducción y funcionamiento

memorizada es superior a 40 km/h, el vehículo no puede restablecer la velocidad memorizada.

### Desconexión

Pulse el pulsador con bloqueo **ON OFF**. El indicador  se apaga. Se borra la velocidad memorizada. La velocidad memorizada se borra también al desconectar el encendido.

## Sistemas de detección de objetos

### Asistente de estacionamiento

(en versiones así equipadas)

El asistente de estacionamiento facilita el estacionamiento midiendo la distancia entre el vehículo y los posibles obstáculos traseros y emitiendo señales acústicas. Sin embargo, esto no exime al conductor de su responsabilidad en la maniobra de estacionamiento.

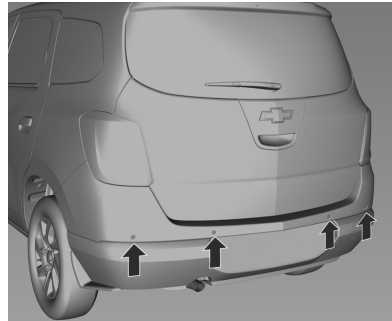

El sistema se compone de cuatro sensores de estacionamiento por ultrasonidos montados en el parachoques trasero.

*Vea Luz del sensor ultrasónico de estacionamiento en la página 5-22.*

**Nota:** Las piezas pegadas en el área de detección causan el mal funcionamiento del sistema.

### Activación

El sistema se activa automáticamente al engranar la marcha atrás.

La presencia de un obstáculo se indica mediante avisos acústicos. El intervalo entre avisos se acorta conforme el vehículo se acerca al obstáculo. Cuando la distancia es inferior a 40 cm, el aviso acústico suena continuamente.

### Desactivación

El sistema se desactiva automáticamente cuando:

- El vehículo supera los 10 km/h.

## Conducción y funcionamiento 9-27

- El vehículo está estacionado.
- Hay una avería en el sistema.

### Avería

En caso de avería en el sistema, se enciende **P** .

Además, si el sistema no funciona debido a condiciones temporales, como la presencia de nieve en los sensores, se ilumina **P** .

### Información importante sobre el uso del sistema de asistencia de estacionamiento

#### Peligro

Bajo determinadas circunstancias, algunas superficies reflectantes de objetos y ropa así como fuentes de sonido externas pueden provocar que el sistema no detecte obstáculos.

(Continuación)

#### Peligro (Continuación)

Debe prestarse atención especial a los obstáculos bajos que pueden dañar la parte inferior del paragolpes. Si tales obstáculos salen del área de detección del sensor durante la aproximación del vehículo, suena un tono de advertencia continuo.

#### Atención

La sensibilidad del sensor puede reducirse debido a influencias externas, como capas en la superficie del sensor (hielo, nieve, barro, suciedad, barnizado/ pintura múltiple, etc.).

El sensor podría detectar un objeto inexistente (perturbación de eco) causado por perturbaciones acústicas, tales

(Continuación)

#### Atención (Continuación)

como otro sistema piloto de estacionamiento, o perturbaciones mecánicas externas, tales como el lavado de un auto, la lluvia, vientos fuertes, granizo, etc.

Las prestaciones del sistema del asistente de estacionamiento podrían ser menores debido a los cambios en la posición del sensor por cambios externos del vehículo, p. ej. descenso del amortiguador durante su vida útil debido a cambios de temperatura, cambio de neumáticos, carga del vehículo, bajada/puesta a punto del vehículo, etc.

Existen condiciones especiales para vehículos altos (como vehículos todoterreno, furgonetas y camiones). No se puede

(Continuación)

## 9-28 Conducción y funcionamiento

### Atención (Continuación)

garantizar la identificación de objetos en la parte superior del vehículo.

Las prestaciones del sistema del asistente de estacionamiento podrían verse reducidas por el acoplamiento acústico en el vehículo provocado por el hielo. Puede que no se detecten los objetos con una sección transversal reflectante muy pequeña.

**Nota:** El sensor podría detectar objetos inexistentes (perturbaciones de eco) debido a perturbaciones acústicas o mecánicas externas.

## Combustible

### Combustible recomendado

El uso de combustible de mala calidad puede reducir la potencia y el par del motor, y aumentar ligeramente el consumo de combustible.

El uso continuo de combustibles de mala calidad podría causar una combustión descontrolada y daños al motor.

### Recarga

#### Peligro

Antes de la recarga, apague el motor y los calefactores externos con cámaras de combustión. Apague los teléfonos móviles.

Siga las instrucciones de funcionamiento y seguridad de la estación de servicio al recargar.

#### Peligro

El combustible es inflamable y explosivo. No fumar. No permitir llamas o chispas abiertas.

Si huele combustible en su vehículo, haga solucionar inmediatamente la causa de este efecto en un taller.

#### Atención

Si usa combustible de grado inadecuado o introduce aditivos de combustible incorrectos en el depósito de combustible, el motor y el catalizador podrían sufrir graves daños.

Asegúrese de usar el combustible (nafta o etanol) adecuado para su vehículo a la hora de recargar. El vehículo flex o de nafta podría sufrir graves daños si lo llena con diesel.

## Conducción y funcionamiento 9-29

### ⚠ Atención

En caso de recarga incorrecta, no conecte el encendido.

La tapa eléctrica del tanque de combustible está situada en el lado trasero derecho del vehículo.

Libere la tapa eléctrica de llenado del tanque de combustible pulsando el botón  del sistema de cierre centralizado o del control remoto y tire de la tapa para abrirla.

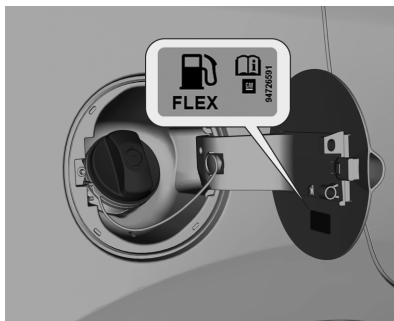

### ⚠ Atención

Limpié inmediatamente el combustible que se derrame.

### Tapón del depósito

Solo el tapón del depósito original le proporciona un correcto funcionamiento.

### Combustible para el sistema ECONO.FLEX - Motores de etanol y nafta

Se puede usar nafta común, etanol o cualquier mezcla de ambos combustibles.

El sistema de inyección electrónica de combustible, mediante señales recibidas de diversos sensores, ajustará el funcionamiento del motor al combustible utilizado. Asegúrese del origen del combustible. El uso de un combustible inadecuado puede causar daños irreversibles en el motor.

Después de recargar, conduzca el vehículo durante unos 10 minutos, especialmente si ha cambiado el combustible predominante.

Cuando arranque el motor con etanol por las mañanas, mantenga girada la llave durante unos 3 segundos. Si el motor no arrancase a la primera, espere unos 10 segundos e intente arrancarlo de nuevo. Después de tres intentos, mantenga pisado el acelerador a fondo hasta que el motor arranque. Levante inmediatamente el pie del pedal del acelerador.

La etiqueta adhesiva indica el tipo de combustible y está situada en la tapa del depósito de combustible del vehículo.

## 9-30 Conducción y funcionamiento

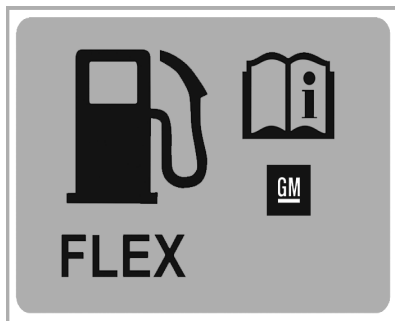

**Nota:** Compruebe el nivel de nafta en el depósito de combustible para arranque en frío y mantenga siempre lleno el depósito (preferiblemente con nafta con aditivos).

### **Atención**

El uso de un combustible con un octanaje inferior podría provocar una combustión descontrolada y daños en el motor.

### Combustible para motores de nafta



Su vehículo representa una combinación de tecnología de diseño de avanzada, seguridad, compatibilidad ecológica y economía. Para mantenerlo en condiciones de funcionamiento óptimas y asegurar su durabilidad, recomendamos usar solo combustible de alta calidad sin aditivos metálicos (con base de manganeso).

Recomendamos usar solo combustible de alta calidad de 95 octanos (RON) grado 3 o un mínimo de 91 octanos (RON) grado 3. El uso de combustible de menor octanaje que el indicado reduce la potencia y el par, y causa asimismo un ligero aumento del consumo de combustible.

### **Atención**

El uso de un combustible de octanaje demasiado bajo puede causar una combustión descontrolada y daños al motor. No utilice aditivos metálicos del combustible, porque los estudios realizados indican que causan el deterioro prematuro de los componentes del sistema de control de emisiones que viene equipado con su vehículo.

## Conducción y funcionamiento 9-31

### Combustible para motores diesel



Utilice únicamente combustible diesel que cumpla la normal DIN EN 590. El combustible debe tener bajo contenido de azufre (máximo 50 ppm).

Combustibles normalizados equivalentes con un contenido de biodiesel (= FAME según EN14214) máximo de 10% en volumen.

#### Peligro

No utilice combustible diesel previsto para aplicaciones marinas, calefacción o con combustibles diesel basados el 100% o parcialmente en plantas, como el aceite de semillas de colza o Aquazole y emulsiones diesel-agua similares.

Los combustibles diesel no deben diluirse con combustibles para motores de nafta.

El flujo y la capacidad de filtrado del combustible diesel dependen de la temperatura. Cuando las temperaturas son bajas, recargue con combustible diesel de propiedades invernales garantizadas.

#### Evite posibles daños

No utilice combustibles de calidad inferior a la recomendada, ni que contengan aditivos metálicos (como manganeso). No añada al depósito

de combustible de su vehículo aditivos recomendados para otros combustibles. Si lo hace, el motor, los inyectores de combustible, el catalizador y todos los sensores del sistema anticontaminación pueden verse expuestos a graves daños que no estarán cubiertos por la garantía del vehículo.

#### Inyectores de combustible

Los inyectores de combustible son de autolimpieza y no necesitan limpieza periódica.

#### Filtro de combustible

Sustituya el filtro de combustible conforme a los intervalos recomendados en el Plan de mantenimiento.

**Nota:** El sistema de inyección de combustible funciona con una presión más alta que los sistemas convencionales por lo que habrá que revisarlo. Sustituya el filtro y las tuberías de combustible solo con piezas originales de GM.



## 9-32 Conducción y funcionamiento

### Aditivos para el combustible

#### Aditivo para el sistema ECONO.FLEX - (Etanol y nafta)

Le recomendamos que añada un frasco de aditivo FlexPower cada cuatro llenados completos del depósito de combustible o 200 litros en los siguientes casos:

- En vehículos que estén inmovilizados durante más de dos semanas o si solo se utilizan en distancias cortas y no diariamente.
- En vehículos en los que no se suelen utilizar aditivos para el combustible.

#### Atención

No use nunca aditivos para nafta en el etanol ni viceversa.

### Aditivo para nafta

Le recomendamos que añada un frasco de aditivo para nafta (botella blanca) cada 4 llenados completos (o 200 l de combustible) en los siguientes casos:

- En vehículos que no se han utilizado durante más de dos semanas o si solo se utilizan en distancias cortas y no diariamente.
- Vehículos en los cuales no se utiliza habitualmente aditivos del combustible.

### Depósito de combustible para arranque en frío

**Para vehículos con sistema ECONO.FLEX - motores de etanol y nafta**

#### Recarga

Compruebe semanalmente el nivel del depósito de combustible para arranque en frío y asegúrese de que esté siempre lleno.

Recomendamos cargar el depósito de combustible para arranque en frío con nafta de alto octanaje - IAD 95 (Índice Anti-Detonante) o RON 100, o superior. Consulte las opciones disponibles en la estación de servicio de su preferencia. En ausencia de este producto, use nafta con aditivo, que retiene sus propiedades durante períodos más largos que la nafta común tipo C.

#### Atención

Llene el depósito de combustible para arranque en frío solo con nafta. El vehículo se puede dañar seriamente si el depósito de combustible para arranque en frío se llena con otro combustible (como diesel, etanol, etc.), nafta de baja calidad o adulterada.

Para cargar, siga este procedimiento:

1. Apague el motor.
2. Abra el capó del motor.

## Conducción y funcionamiento 9-33

3. Abra la tapa del depósito de combustible para arranque en frío.

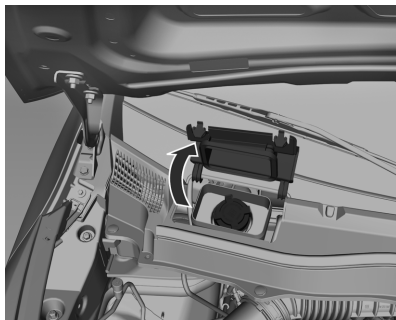

4. Compruebe el nivel.



5. Desmonte el tapón del depósito de combustible para arranque en frío girándolo en sentido antihorario.
6. Recargue el depósito de combustible para arranque en frío.
7. Monte el tapón del depósito de combustible para arranque en frío girándolo en sentido horario.
8. Cierre la tapa del depósito de combustible para arranque en frío.
9. Cierre el capó del motor.

**Cuidado del vehículo 10-1**

**Cuidado del vehículo**

**Información general**

Accesorios y modificaciones del vehículo ..... 10-2  
 Elevación del vehículo ..... 10-3  
 Interruptor de desconexión de la batería ..... 10-3  
 Inmovilización del vehículo ..... 10-4  
 Información sobre emisiones ..... 10-4

**Comprobaciones en el vehículo**

Operaciones de mantenimiento realizadas por el propio usuario ..... 10-5  
 Capó ..... 10-6  
 Vista del compartimento del motor ..... 10-8  
 Aceite del motor ..... 10-11  
 Sistema de vida útil del aceite del motor ..... 10-13  
 Filtro/depurador de aire del motor ..... 10-14

Refrigerante del motor ..... 10-14  
 Recalentamiento del motor ..... 10-15  
 Ventilador del motor ..... 10-17  
 Líquido de la dirección asistida ..... 10-18  
 Líquido de lavado ..... 10-18  
 Frenos ..... 10-19  
 Líquido de frenos ..... 10-19  
 Batería ..... 10-20  
 Filtro de combustible diesel ..... 10-21  
 Purga del sistema de combustible diesel ..... 10-22  
 Sustitución de las escobillas de los limpiaparabrisas ... 10-22

**Sustitución de las lámparas**

Sustitución de las lámparas ..... 10-23  
 Faros ..... 10-24  
 Faros antiniebla ..... 10-25  
 Intermitentes delanteros .... 10-25  
 Luces de posición laterales ..... 10-25  
 Luces traseras ..... 10-26  
 Tercera luz de freno ..... 10-27

Luz de la patente ..... 10-27  
 Luces interiores ..... 10-28  
 Iluminación del tablero de instrumentos ..... 10-28

**Sistema eléctrico**

Fusibles ..... 10-28  
 Caja de fusibles del compartimento del motor ..... 10-29  
 Caja de fusibles del tablero de instrumentos ..... 10-33

**Herramientas del vehículo**

Herramientas ..... 10-36

**Ruedas y neumáticos**

Ruedas y neumáticos ..... 10-37  
 Designaciones de los neumáticos ..... 10-37  
 Presión de los neumáticos ..... 10-37  
 Revisión de los neumáticos ..... 10-38  
 Profundidad del dibujo ..... 10-38  
 Rotación de neumáticos .... 10-39  
 Cuando llega el momento de cambiar por neumáticos nuevos ..... 10-40

## 10-2 Cuidado del vehículo

Tipos de neumáticos y llantas .....		10-40
Taza de rueda .....		10-41
Sustitución de ruedas .....		10-41
<b>Arranque con cables</b>		
Arranque con cables .....		10-45
<b>Remolcado</b>		
Remolcado del vehículo .....		10-47
Remolque de otro vehículo .....		10-48
<b>Cuidado del aspecto</b>		
Cuidado exterior .....		10-49
Cuidado interior .....		10-51

## Información general

### Accesorios y modificaciones del vehículo

Le recomendamos el uso de repuestos y accesorios originales y piezas homologadas por el fabricante específicamente para su tipo de vehículo. No podemos evaluar ni garantizar otros productos, aunque cuenten con una autorización oficial o de otra índole.

#### Atención

Nunca modifique su vehículo. Puede afectar al funcionamiento, la durabilidad y la seguridad del vehículo, y la garantía puede no cubrir los problemas causados por la modificación.

### Concesionarios Chevrolet

Si su vehículo presenta alguna anomalía, llévelo a un concesionario de la red o taller de reparaciones autorizado de Chevrolet para que lo repare, dentro o fuera del período de garantía. Será atendido por profesionales altamente calificados. Si necesita alguna explicación adicional, póngase en contacto con el gerente de servicio.

#### Atención

Este vehículo fue diseñado para lograr la seguridad total de sus ocupantes. Por lo tanto, se utilizan pernos no adhesivo de bloqueo de roscas en algunos conjuntos. Si se desmontan los pernos por cualquier razón, se deben reemplazar por piezas genuinas. Además, es esencial limpiar adecuadamente la pieza sujeta al tornillo con adhesivo

(Continuación)

### Atención (Continuación)

para bloqueo de roscas, con objeto de garantizar un par de apriete perfecto y una reacción físico-química eficaz de los componentes químicos de bloqueo. Por ello, recomendamos encarecidamente que la revisión de los sistemas de seguridad del vehículo (freno, asientos, suspensión, cinturones de seguridad, etc.), así como el mantenimiento que afecte indirectamente a dichos sistemas, sea siempre a cargo de la red de concesionarios o talleres de reparación autorizados de Chevrolet. Para obtener más información, póngase en contacto con el concesionario o reparador autorizado Chevrolet de su elección.

### Elevación del vehículo

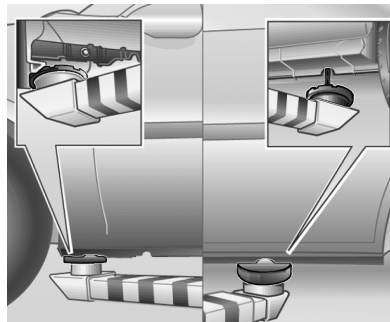

La ilustración muestra dónde se deben colocar los soportes de un elevador o gato.

**Nota:** Si los soportes de los elevadores o el gato son metálicos, debe usarse una protección de goma para evitar dañar el vehículo.

### Interruptor de desconexión de la batería

#### Desconectar

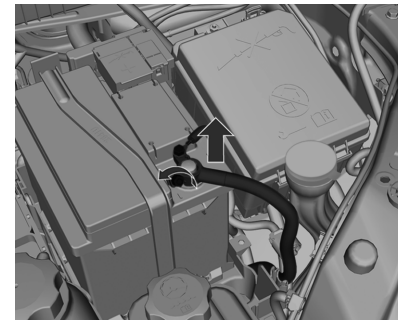

1. Abra el capó.
2. Verifique que todos los sistemas eléctricos estén desactivados, tales como los sistemas de audio, los faros, la alarma antirrobo y los accesorios. Cuide especialmente que el encendido esté desactivado.
3. Cierre todas las puertas del vehículo y no active la alarma.

## 10-4 Cuidado del vehículo

4. Desmonte la cubierta de la batería (si está equipado).
5. Desenrosque la tuerca del terminal del borne negativo.
6. Desmonte el terminal negativo del borne de la batería.

### Conectar

1. Asegúrese de que el encendido esté desactivado. Abra el capó e instale el terminal en el borne negativo de la batería.
2. Apriete la tuerca del terminal del borne negativo.
3. Cierre el capó.

### Inmovilización del vehículo

#### Inmovilización durante un periodo de tiempo prolongado

Si el vehículo va a estar inmovilizado durante varios meses, debe:

- Lavar y encerar el vehículo.

- Limpiar y conservar las juntas de goma.
- Cambiar el aceite del motor.
- Vaciar el depósito del líquido de lavado.
- Comprobar la protección anticongelante y anticorrosiva del refrigerante.
- Ajuste la presión de los neumáticos al valor especificado para plena carga.
- Estacionar el vehículo en un lugar seco y bien ventilado. Engranar la primera o la marcha atrás para evitar que el vehículo se mueva.
- No accionar el freno de estacionamiento.
- Desconecte la batería según el procedimiento explicado en *Interruptor de desconexión de la batería en la página 10-3*.
- Cierre el capó.

### Puesta en servicio de nuevo

Para volver a poner en servicio el vehículo debe:

- Conecte la batería según el procedimiento explicado en *Interruptor de desconexión de la batería en la página 10-3*.
- Compruebe la presión de los neumáticos.
- Rellenar el depósito del líquido de lavado.
- Comprobar el nivel de aceite del motor.
- Comprobar el nivel de refrigerante del motor.

### Información sobre emisiones

- La emisión máxima permitida de CO (monóxido de carbono) al ralentí y con la distribución del encendido (avance inicial) especificados es del 0,5%. Esto

## Cuidado del vehículo 10-5

es aplicable al combustible estándar especificado para las pruebas de emisiones.

- La descarga de emisiones del cárter de aceite a la atmósfera debería ser cero en cualquier estado del vehículo.
- Los vehículos equipados con sistema ECONO.FLEX tienen un sistema anticontaminación de gases por evaporación (cánister) del depósito de combustible.
- El vehículo cumple con los límites de emisiones establecidos por la legislación en vigor a la fecha de su fabricación para controlar la contaminación del aire del motor del vehículo.
- El régimen de ralentí no es regulable. El módulo de control electrónico (ECM) calcula electrónicamente el porcentaje de CO y los ajustes del régimen de ralentí.

- En los vehículos con sistema ECONO.FLEX -etanol y nafta- se puede usar cualquier combinación en cualquier proporción de etanol y nafta. El sistema de inyección electrónica de combustible, mediante señales recibidas de diversos sensores, ajustará el funcionamiento del motor al combustible utilizado. Asegúrese del origen del combustible porque el uso de un combustible inadecuado podría causar daños irreversibles en el motor...

**Nota:** El uso de un combustible distinto al especificado podría afectar a las prestaciones del vehículo, causar daños al sistema de inyección de combustible, o posibles daños al motor. Este tipo de daños no están cubiertos por la garantía del vehículo.

## Comprobaciones en el vehículo

### Operaciones de mantenimiento realizadas por el propio usuario



#### Peligro

Examine el compartimento del motor exclusivamente cuando el encendido esté desconectado.

(Continuación)

## 10-6 Cuidado del vehículo

### **Peligro (Continuación)**

El ventilador del motor puede empezar a funcionar aunque el encendido esté desconectado.

### **⚠ Peligro**

El sistema de encendido usa una tensión extremadamente elevada. Procure no tocar.

### **Capó Apertura**

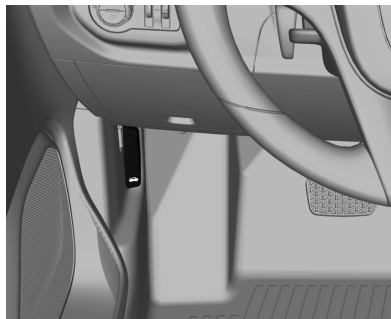

Tire de la palanca de desbloqueo y devuélvala a su posición original.



Empuje el gancho de seguridad hacia la izquierda y abra el capó.

### **⚠ Peligro**

Cuando el motor esté caliente, asegúrese de tocar solo el acolchado de gomaespuma de la varilla de soporte del capó para evitar quemaduras.

Consulte *Admisión de aire* en la *página 8-5*.



## Cuidado del vehículo 10-7

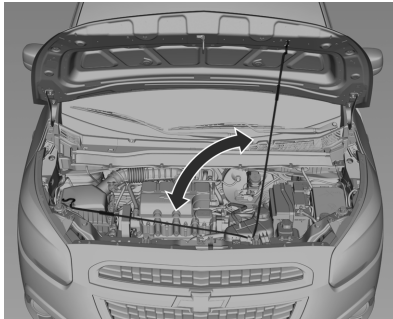

Para mantener el capó del motor abierto, inserte la varilla de apoyo en el orificio correspondiente del capó.

### Cierre

Antes de cerrar el capó, cerciórese de que todos los tapones de llenado estén bien colocados y asegúrese de que todos los tapones de depósitos están cerrados. Compruebe que la varilla de medición del aceite esté bien sujeta.

Presione el soporte en el dispositivo de sujeción y bajé el capó, permitiendo que caiga dentro del gancho de seguridad. Compruebe si el capó quedó enganchado.

### Peligro

Tome siempre las siguientes precauciones:

- No tire de la manija de apertura del capó mientras el vehículo se desplaza.
- No desplace el vehículo con el capó abierto. Un capó abierto obstruye la visión del conductor.
- Si usa el vehículo con el capó abierto, puede provocar una colisión que podría causar daños al vehículo o a terceros, lesiones personales e incluso la muerte.

## 10-8 Cuidado del vehículo

### Vista del compartimento del motor

#### Motor de NAFTA y FLEX 1.8L

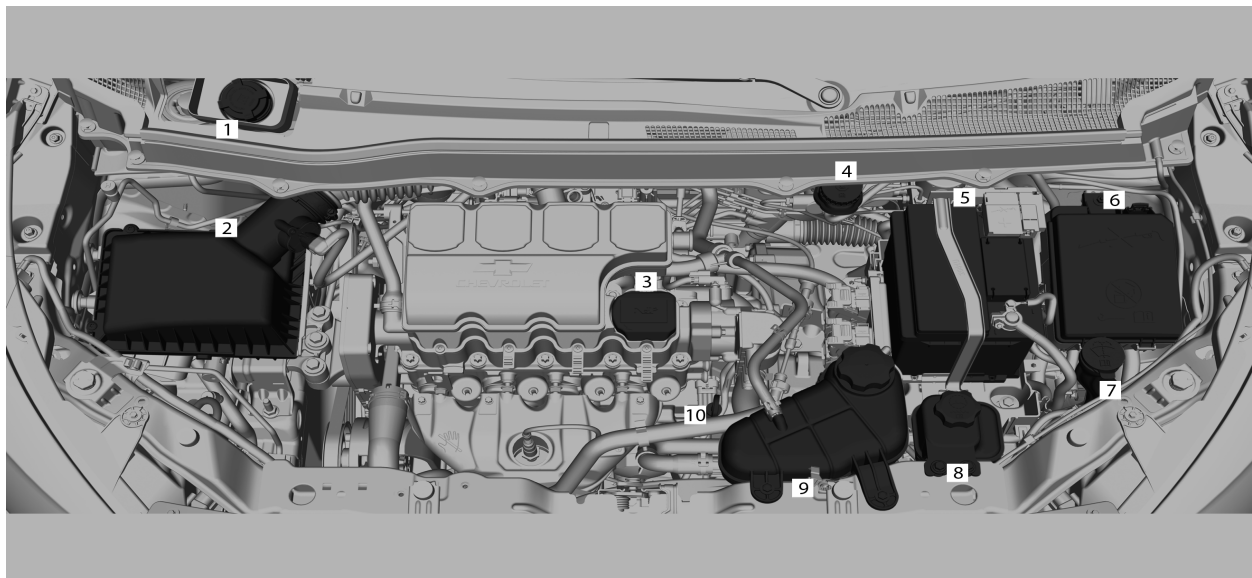

## Cuidado del vehículo 10-9

1. *Tanque de combustible para arranque en frío en la página 9-32*
2. *Filtro/depurador de aire del motor en la página 10-14*
3. *Aceite del motor en la página 10-11*
4. *Líquido de frenos en la página 10-19*
5. *Batería en la página 10-20*
6. *Bloque de fusibles del compartimiento del motor en la página 10-29*
7. *Líquido de lavado en la página 10-18*
8. *Líquido de la servodirección en la página 10-18.*
9. *Refrigerante del motor en la página 10-14*
10. *Varilla de medición del aceite. Consulte Aceite del motor en la página 10-11.*

## 10-10 Cuidado del vehículo

### Motor 1.3L Turbo DIESEL

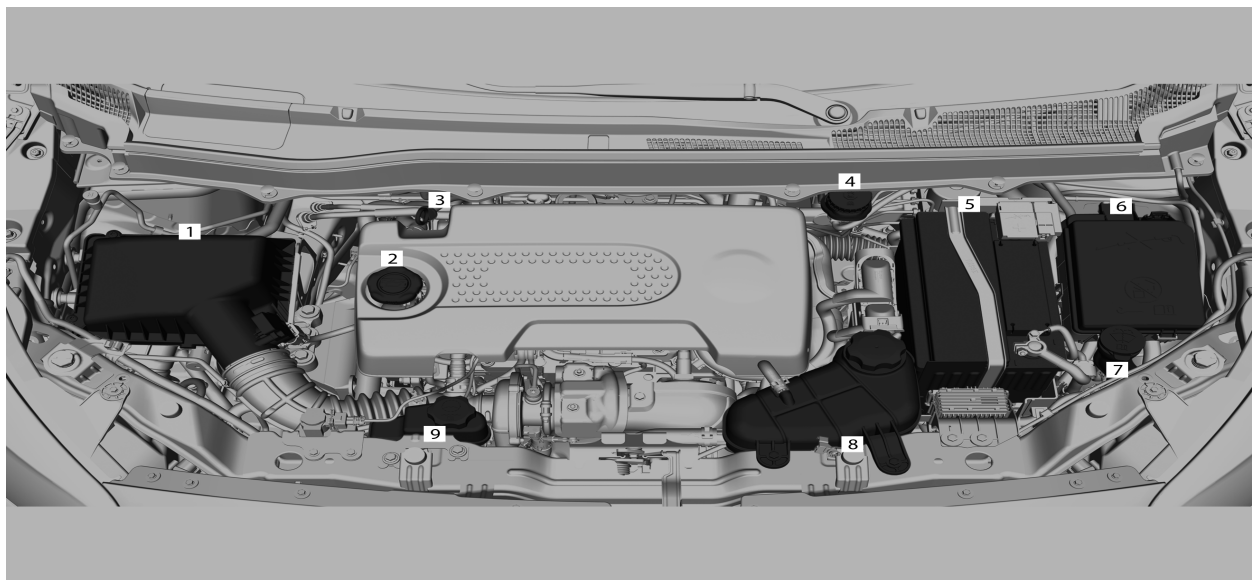

## Cuidado del vehículo 10-11

1. *Filtro/depurador de aire del motor en la página 10-14*
2. *Aceite del motor en la página 10-11*
3. *Varilla de medición del aceite. Consulte *Aceite del motor en la página 10-11.**
4. *Líquido de frenos en la página 10-19*
5. *Batería en la página 10-20*
6. *Bloque de fusibles del compartimiento del motor en la página 10-29*
7. *Líquido de lavado en la página 10-18*
8. *Refrigerante del motor en la página 10-14*
9. *Líquido de la servodirección en la página 10-18.*

### Aceite del motor

#### Cambio del aceite del motor

**Nota:** Cambie el aceite conforme a los intervalos de tiempo o kilómetros recorridos (consulte *Líquidos y lubricantes recomendados en la página 11-8*), ya que los aceites pierden sus propiedades de lubricación no solo debido al funcionamiento del motor, sino también a su envejecimiento. El cambio de aceite debe realizarse con el aceite a temperatura de funcionamiento normal. Se recomienda cambiar el aceite en un concesionario Chevrolet para garantizar el uso del aceite especificado y mantener la integridad de los componentes del motor. Los daños causados por aceite no especificado no están cubiertos por la garantía.

Compruebe el nivel de aceite semanalmente o antes de planificar un viaje. Se considera normal un

consumo de hasta 0,75 L de aceite del motor por cada 1.000 km recorridos.

El nivel de aceite debe comprobarse con el vehículo nivelado y con el motor (que debe estar a temperatura normal de funcionamiento) apagado.

Espere al menos 10 minutos antes de comprobar el nivel para permitir que la acumulación normal de aceite en el motor pase al cárter. Si el aceite está frío, podría tardar más tiempo en volver al cárter de aceite.

## 10-12 Cuidado del vehículo

### Comprobación del nivel de aceite del motor

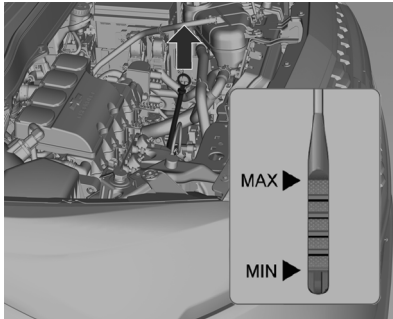

Para comprobar el nivel de aceite, extraiga la varilla de medición.

Límpiala bien e insértela completamente, vuelva a extraerla y compruebe el nivel de aceite, que debe estar entre las posiciones superior (MIN) e inferior (MAX) de la varilla de medición.

Añada aceite solo si el nivel alcanza la posición inferior (MIN) en la varilla de medición o si se

encuentra por debajo de esta; añada un máximo de 1 litro y vuelva a comprobar el nivel.

#### ⚠ Atención

No mezcle nunca tipos de aceite de calidad diferente. Use solo la calidad y viscosidad de aceite especificadas en el manual. El uso de un aceite distinto al especificado podría causar daños al motor y anular la garantía.

El nivel de aceite no debería estar por encima de la posición superior (MAX) de la varilla de medición. Si ocurriera así, habrá por ejemplo un aumento de consumo de aceite, el aislamiento de las bujías de precalentamiento y una formación excesiva de residuos de carbono.

#### ⚠ Atención

El exceso de aceite del motor debe drenarse o extraerse.

Consulte *Capacidades y especificaciones en la página 12-12*.

Coloque el tapón correctamente y apriételo.

#### ⚠ Peligro

El aceite del motor provoca irritaciones y, en caso de ingerirlo, podría caer enfermo o morir.

Manténgalo alejado del alcance de los niños.

Evite un contacto repetido o prolongado con la piel.

Lave las zonas expuestas con agua y jabón o jabón para manos.

¡Tenga cuidado al extraer el aceite del motor ya que puede estar lo bastante caliente como para causarle quemaduras!

## Cuidado del vehículo 10-13

### Cambio del filtro de aceite

El filtro del aceite se debe cambiar cada vez que hace un cambio de aceite del motor.

Haga que el reemplazo de aceite lo realice preferiblemente un concesionario Chevrolet.

### Sistema de vida útil del aceite del motor

#### Solo disponible para motor DIESEL

El sistema de vida útil del aceite del motor indica cuándo cambiar el aceite del motor y el filtro. Esto se basa en una combinación de factores que incluyen las revoluciones del motor, la temperatura del motor y los kilómetros recorridos. En función de las condiciones de conducción, el kilometraje al que se indica el cambio de aceite puede variar considerablemente.

Para que el sistema de vida útil del aceite funcione correctamente, se debe poner a cero cada vez que se cambia el aceite. Cuando el sistema ha calculado que disminuyó la vida útil del aceite, indica que es necesario un cambio de aceite. Aparece un mensaje del DIC código 82 (Cambiar el aceite pronto). Consulte Mensajes del vehículo en *Mensajes del vehículo en la página 5-30*.

Cambie el aceite tan pronto sea posible dentro de los próximos 1000 km.

**Nota:** Es posible que, si se conduce en las mejores condiciones, el sistema de vida útil del aceite pueda indicar que no es necesario cambiar al aceite por hasta un año. No obstante, el aceite del motor y el filtro se deben cambiar como mínimo una vez por año y, en ese momento, se debe poner a cero el sistema.

### Cambio de aceite del motor (para motor DIESEL):

Con el motor caliente, cambie el aceite cada 5.000 km o 6 meses, lo que ocurra antes, si el vehículo se utiliza según lo indicado en "Condiciones difíciles".

Si el vehículo no se utiliza en condiciones de uso difíciles, cambie el aceite cada 10.000 km o 12 meses, lo que ocurra antes. Cámbielo siempre con el motor caliente.

El aceite del motor y el filtro se pueden cambiar al menos una vez cada 12 meses y en esa ocasión se debe poner a cero el sistema. El sistema de vida útil del aceite del motor puede indicar por anticipado los cambios de aceite del motor y filtro.

## 10-14 Cuidado del vehículo

### Cómo poner a cero el sistema de vida útil del aceite del motor

Ponga a cero el sistema toda vez que cambie el aceite del motor, de modo que el sistema pueda calcular el próximo cambio de aceite. Para poner a cero el sistema:

1. Coloque el encendido en la posición ON pero no arranque el motor.
2. Pulse el botón MENU para mostrar el menú del centro de información del conductor.
3. Gire la rueda de ajuste para ver la opción Engine Oil Life (Vida útil del aceite del motor).
4. Pulse el botón SET/CLR para reiniciar la vida útil del aceite al 100%. Cuando se le indique, use la rueda de ajuste para resaltar YES o NO. Pulse el botón SET/CLEAR para confirmar.
5. Desconecte el encendido.

### Filtro/depurador de aire del motor

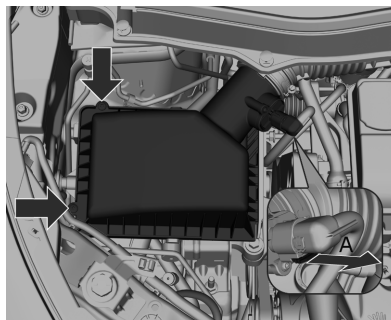

#### Limpieza o cambio del elemento

1. Abra el capó.
2. Afloje los fijadores.
3. Tire cuidadosamente de la traba del conector **A**.
4. Después de que se desenganche la traba **A**, empuje la traba **A** y tire simultáneamente del conector hacia afuera.

5. Afloje la abrazadera metálica del tubo flexible.
6. Desmonte el tubo flexible.
7. Desmonte con cuidado la tapa de la caja de aire.
8. Retire el elemento del filtro de aire y límpielo o cámbielo si es necesario.
9. Limpie también la parte interior del filtro de aire.

### Refrigerante del motor

#### Cambio del líquido refrigerante del motor

El sistema de refrigeración del motor se llena con un aditivo de larga duración para el radiador (glicol de etileno) cuyas propiedades ofrecen una protección adecuada contra la congelación, ebullición y corrosión.



## Cuidado del vehículo 10-15

Cambie el refrigerante del motor de acuerdo a los intervalos de tiempo o los kilómetros recorridos (consulte *Líquidos y lubricantes recomendados en la página 11-8*).

### ⚠ Peligro

Deje que el motor se enfríe antes de abrir el tapón. Abra cuidadosamente el tapón, liberando lentamente la presión.

### Nivel de refrigerante del motor

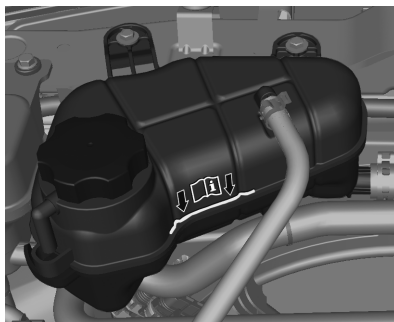

Con el sistema de refrigeración frío, el nivel del refrigerante debe estar por encima de la marca de la línea de llenado. Rellene si el nivel es más bajo. Agregue por lo tanto al depósito de compensación una mezcla de agua desmineralizada y aditivo para radiadores (de larga duración - color naranja) (proporción de aditivo del 35 al 50%).

**Nota:** El aditivo para radiadores (larga duración, color naranja) no debe mezclarse con aditivos estándar (color verde) u otros productos, como aceite soluble C. La mezcla reacciona formando un sedimento que podría llegar a obstruir el sistema y llevar a un sobrecalentamiento del motor. En caso de que se cambie el tipo de aditivo, el sistema debería lavarse bien.

Coloque el tapón y apriételo firmemente. Haga comprobar la concentración de refrigerante y subsanar la causa de la pérdida de refrigerante por un concesionario Chevrolet.

### ⚠ Atención

El tapón del depósito de compensación y el depósito de compensación cuentan con un limitador de sujeción. Para cerrar el tapón, apriételo lentamente y deje de girarlo cuando sienta resistencia. Si el tapón excede el limitador, el tapón y el depósito de compensación se dañarán, causando averías del sistema de refrigeración que a su vez causarán daños al motor. Estos daños no están cubiertos por la garantía.

### Recalentamiento del motor

El indicador de temperatura del refrigerante de su vehículo está situado en el tablero de instrumentos. Este testigo indica el aumento de temperatura del motor.

## 10-16 Cuidado del vehículo

**Nota:** Si el motor funciona sin refrigerante, el vehículo podría sufrir graves daños. En ese caso, las reparaciones no estarán cubiertas por la garantía.

### Sobrecalentamiento del motor sin vapor

Si observa el aviso de sobrecalentamiento y no hay señales de vapor, el problema podría ser menos grave. El motor se puede recalentar si:

- El vehículo sube una fuerte pendiente a elevadas temperaturas ambiente.
- El vehículo se detiene después de conducir a velocidades elevadas.
- El vehículo ha estado en régimen de ralentí durante un recorrido largo.

Si no hay cambios o señales de vapor, observe el siguiente procedimiento durante 1 minuto aproximadamente:

1. Apague el sistema de aire acondicionado (Si está equipado).
2. Intente mantener el motor bajo carga (utilice una marcha en la que el motor gire lentamente).

Si la advertencia de sobrecalentamiento desaparece, debe continuar conduciendo. Por motivos de seguridad, conduzca despacio durante 10 minutos aproximadamente.

Si la escala del indicador de temperatura cae a la posición normal, continúe la marcha.

Si la temperatura del refrigerante no baja, estacione el vehículo inmediatamente y apague el motor.

Si no hay vapor visible, ponga el motor a régimen de ralentí durante unos 2 o 3 minutos, con el vehículo

detenido, y observe si la advertencia de recalentamiento se apaga.

Si la advertencia de recalentamiento sigue apareciendo, apague el motor, pida a los ocupantes que salgan del vehículo y espere a que se enfríe. Puede decidir si abre el compartimiento del motor pero busque asistencia técnica inmediatamente. Si abre el compartimiento del motor, compruebe el depósito de expansión del refrigerante.

### Atención

Si el refrigerante del interior de la cámara de compensación está hirviendo, espere hasta que se enfríe.

El refrigerante debe estar en el nivel especificado. Si el nivel baja, significa que puede haber fugas en

## Cuidado del vehículo 10-17

los tubos flexibles del radiador, los tubos flexibles del calefactor, el radiador o la bomba de agua.

### Peligro

- Puede que los tubos flexibles del calefactor y el radiador estén calientes, así como otras partes del motor. No los toque o podría quemarse.
- Si hubiera alguna fuga, no encienda el motor o podría perder todo el refrigerante y sufrir quemaduras. Antes de conducir el vehículo, repare las fugas.

### Sobrecalentamiento con vapor

### Peligro

- El vapor generado por el sobrecalentamiento del motor puede causar quemaduras graves, incluso si abre el
- (Continuación)

### Peligro (Continuación)

- compartimento del motor solo un poco. Manténgase alejado del motor mientras observe emisiones de vapor. Apague el motor, pida a los ocupantes que salgan del vehículo y espere a que se enfríe. Antes de abrir el compartimento del motor, espere hasta que se apaguen las señales de vapor del refrigerante.
- Si el vehículo continúa desplazándose con el motor recalentado, los líquidos podrían salir debido a la alta presión. Usted y otros podrían sufrir quemaduras graves. Apague el motor recalentado, salga del vehículo y espere a que se enfríe.

### Ventilador del motor

Si no hay fugas visibles, compruebe el funcionamiento del ventilador del motor. Si hay un sobrecalentamiento del motor, el ventilador debe accionarse automáticamente. Si el ventilador no actúa, será necesaria su reparación.

### Peligro

Los ventiladores y otras partes móviles del motor podrían causar heridas graves. Mantenga las manos y ropa alejados de las partes móviles mientras el motor esté funcionando.

### Peligro

- Los vapores y líquidos hirviendo que salen del sistema de refrigeración cuando hierve, pueden
- (Continuación)

## 10-18 Cuidado del vehículo

### Atención (Continuación)

explotar y causar quemaduras serias. Están bajo presión, y si la cubierta del depósito de compensación se abre aunque sea parcialmente, los vapores podrían salir expulsados a gran velocidad. No retire nunca la cubierta del depósito de compensación mientras el motor y el sistema de refrigeración están calientes. Si fuera necesario retirar la cubierta del depósito de compensación, espere hasta que el motor se enfríe.

- El aditivo de larga duración para el sistema de refrigeración es venenoso y debe manipularse con cuidado.

### Líquido de la dirección asistida

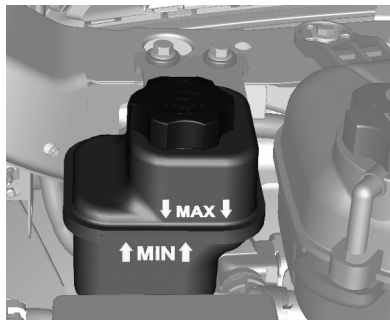

El nivel del líquido de la dirección asistida debe estar entre las marcas **MIN** y **MAX**.

Si el nivel de líquido está demasiado bajo, solicite la asistencia de un concesionario Chevrolet.

Consulte *Líquidos y lubricantes recomendados en la página 11-8*.

### ⚠ Atención

Una contaminación muy pequeña puede causar daños al sistema de la dirección e impedir que funcione adecuadamente.

No permita que los contaminantes entren en contacto con el líquido.

### Líquido de lavado

Llene el depósito con agua limpia mezclada con una cantidad adecuada de limpiacristales.

Para rellenar el depósito del líquido lavaparabrisas:

- Utilice solo líquido de lavado listo para usar, disponible en comercios.
- No utilice agua del grifo. Los minerales presentes en el agua del grifo pueden taponar las conducciones del lavaparabrisas.

## Cuidado del vehículo 10-19

- Si la temperatura del aire puede descender del punto de congelación, utilice líquido para el lavaparabrisas con suficiente contenido de anticongelante.

### Frenos

En caso de que el espesor de los forros de freno sea mínimo, se produce un chillido durante el frenado.

Se puede continuar conduciendo, pero haga sustituir las pastillas de frenos lo antes posible.

Una vez montadas las pastillas de freno nuevas, no frene a fondo innecesariamente durante los primeros viajes.

### Líquido de frenos

#### Peligro

El líquido de frenos es tóxico y corrosivo. Evite el contacto con los ojos, la piel, tejidos y superficies pintadas.

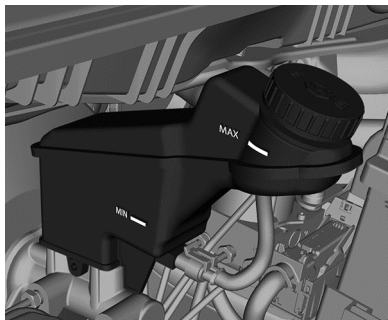

El nivel del líquido de frenos debe estar entre las marcas **MIN** y **MAX**.

Al rellenar debe asegurarse la máxima limpieza, ya que la contaminación del líquido de frenos

puede ocasionar fallas en el sistema de frenos. Haga subsanar la causa de la pérdida de líquido de frenos en los concesionarios Chevrolet.

Utilice únicamente líquido de freno de alto rendimiento aprobado para este vehículo.

Consulte *Líquidos y lubricantes recomendados en la página 11-8*.

#### Peligro

Asegúrese de limpiar bien la zona de alrededor del tapón del depósito del líquido de frenos antes de retirarlo.

La contaminación del sistema de líquido de frenos puede afectar al funcionamiento del sistema y suponer costosas reparaciones.

Un desbordamiento del líquido de frenos del motor podría causar que el líquido se quemara.

(Continuación)

## 10-20 Cuidado del vehículo

### **Peligro (Continuación)**

No llene el depósito en exceso.  
Un incendio del motor podría causar lesiones personales y daños a su vehículo y otros objetos.

### **Peligro**

No se deshaga del líquido de frenos usado con la basura doméstica.  
Use los contenedores de basura autorizados de la zona.  
El líquido de frenos usado y sus contenedores son peligrosos. Pueden dañar su salud y el medio ambiente.  
El líquido de frenos es fuerte y puede irritar la piel y los ojos.

(Continuación)

### **Peligro (Continuación)**

No deje que el líquido de frenos entre en contacto con la piel o los ojos. Si lo hace, lave bien la zona afectada con agua y jabón o jabón para manos inmediatamente.

### **Batería**

La batería instalada en su vehículo no requiere mantenimiento periódico. Si el vehículo no se va a usar durante 30 días o más, desconecte el cable negativo de la batería para evitar que se descargue.

### **Peligro**

- Si enciende cerillas cerca de la batería, podría provocar una explosión de gas.

(Continuación)

### **Peligro (Continuación)**

Si necesita más iluminación en el compartimento del motor, use una linterna.

- La batería, incluso si está sellada, contiene ácido que causa quemaduras. Si cayera ácido en la piel o los ojos, lave las partes afectadas con agua corriente y acuda inmediatamente a un médico.
- Use gafas protectoras cuando manipule las baterías para minimizar el peligro de que le caigan gotas de la solución en los ojos.
- General Motors no se hace responsable de accidentes provocados por negligencias o manipulación incorrecta de las baterías.

## Cuidado del vehículo 10-21

### Reciclaje obligatorio de la batería



Cuando sustituya la batería respete la normativa y el cuidado del medio ambiente que requieren estos elementos.

#### **Atención**

Peligros al entrar en contacto con la solución de ácido y el plomo:  
(Continuación)

### Atención (Continuación)

- Composición básica: plomo, ácido sulfúrico diluido y plástico.
- Si desechara la solución de ácido y plomo contenidos en la batería en el medio ambiente de forma inadecuada, podría contaminar el suelo, el subsuelo y el agua, y poner en peligro la salud de las personas.
- Si hubiera un contacto accidental de los ojos o la piel con estos productos, las partes afectadas deberían lavarse inmediatamente con agua del grifo y la persona debería acudir a un médico.
- Cuando transporte la batería, manténgala en posición horizontal para evitar fugas desde el respiradero.

### Prevención de daños en los componentes electrónicos

Para evitar averías de los componentes electrónicos, nunca desconecte la batería con el motor en marcha.

Siempre que desconecte la batería, desconecte primero el cable negativo y luego el cable positivo. No invierta la posición de los cables.

Cuando vuelva a conectarlos, conecte primero el cable positivo y luego el cable negativo.

### Filtro de combustible diesel

Drene del filtro de combustible diesel el agua residual cuando aparece el indicador de control  en el cuadro de instrumentos o en cada cambio de aceite del motor, de la siguiente manera:

- Apague el motor y el encendido.

## 10-22 Cuidado del vehículo

- Coloque un recipiente debajo de la carcasa del filtro.
- Retire el tapón de drenaje ubicado en la parte inferior de la carcasa del filtro girándolo en sentido antihorario para drenar el agua. El filtro se drena tan pronto emerge combustible por la lumbrera.
- Vuelva a colocar al tapón girándolo a la izquierda y asegurándose de que no haya fugas.
- Gire la llave de encendido a ON, espere 5 segundos y luego gire la llave a LOCK u OFF.

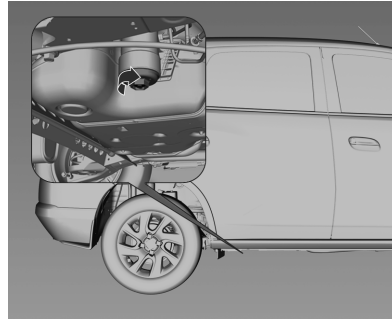

### Purga del sistema de combustible diesel

Si el depósito ha quedado en seco, se debe purgar el sistema de combustible diesel sobre un terreno nivelado después de cargar como mínimo 2 litros. Conecte el encendido tres veces durante 15 segundos por vez. Luego arranque el motor durante un máximo de 40 segundos. Repita este proceso después de no menos de 5 segundos. Si el motor no arranca, solicite asistencia de un concesionario Chevrolet.

### Sustitución de las escobillas de los limpiaparabrisas

El funcionamiento correcto de los limpiaparabrisas es esencial para una visibilidad clara y una conducción segura. Compruebe regularmente el estado de las escobillas de los limpiaparabrisas.

Sustituya las escobillas que estén duras, resquebrajadas o agrietadas, o aquellas que ensucien el parabrisas.

La presencia de material extraño en el parabrisas o en las escobillas puede reducir la eficacia de los limpiaparabrisas. Si las escobillas no barren correctamente, limpie tanto el parabrisas como las escobillas con una mezcla de agua y detergente neutro. Enjuáguelos bien con agua.

Repita el proceso si fuera necesario.



No aplique nunca abrillantador con silicona al parabrisas del vehículo, ya que se formarían rayas que obstaculizarían la visión del conductor.

No utilice disolventes, nafta, queroseno o diluyente de pintura para limpiar los limpiaparabrisas. Estos productos son muy fuertes y podrían dañar las escobillas y las superficies pintadas.

### Escobilla del limpiaparabrisas

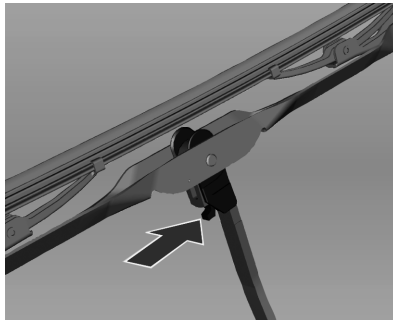

- Levante el brazo del limpiaparabrisas.

- Presione la palanca de liberación y desprenda la escobilla tirando de la misma hacia abajo.

### Escobilla del limpialuneta trasera



- Levante el brazo del limpiaparabrisas.
- Desenganche la escobilla como se muestra en la imagen de arriba y retírela.

## Sustitución de las lámparas

La sustitución de las lámparas debe realizarse preferentemente en los concesionarios Chevrolet. Cuando sustituya una lámpara, desconecte el circuito del interruptor respectivo. Evite tocar el vidrio de la lámpara con las manos desnudas. Las lámparas manchadas accidentalmente se pueden limpiar con un paño limpio, que no suelte pelusas, y alcohol. Las lámparas de repuesto deben tener las mismas características y capacidades que las defectuosas.

Aplicación	Potencia (W)
Luz de cortesía	10
Lectura (luz de lectura delantera)	5
Guantera	5
Luz alta	60
Luz baja	55

## 10-24 Cuidado del vehículo

Aplicación	Potencia (W)
Intermitente delantero	21
Intermitente trasero	21
Faro	5
Luz de freno/trasera - freno/estacionamiento	21
Faros antiniebla delanteros	27
Marcha atrás	21
Patente	5
Luz de funcionamiento diurno	21

### Faros

#### Luz baja y luz alta

1. Desenchufe el conector de la lámpara.

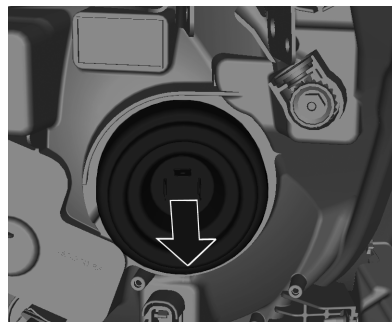

2. Desmonte la tapa protectora.

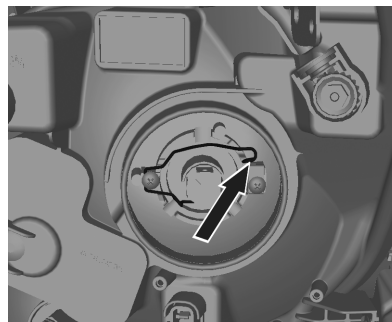

3. Presione el clip elástico y desenclave la tapa.
4. Extraiga la lámpara de la caja del reflector.
5. Cuando monte la nueva lámpara, inserte las lengüetas en los rebajes del reflector.
6. Bloquee el clip elástico.
7. Coloque la tapa protectora del faro en la posición correcta y ciérrela.
8. Enchufe el conector en la lámpara.

#### Dirección de los faros

##### **Atención**

Si debiera ajustar la dirección de los faros, le recomendamos llevar el vehículo a un concesionario Chevrolet para este servicio, ya que está relacionado con la seguridad.

## Cuidado del vehículo 10-25

### Faros antiniebla

Haga que el reemplazo de las lámparas los realice un concesionario Chevrolet.

#### Dirección de los faros antiniebla

##### **Atención**

Si debiera ajustar la dirección de los faros antiniebla, le recomendamos llevar el vehículo a un concesionario Chevrolet para su revisión, ya que está relacionada con la seguridad.

### Intermitentes delanteros

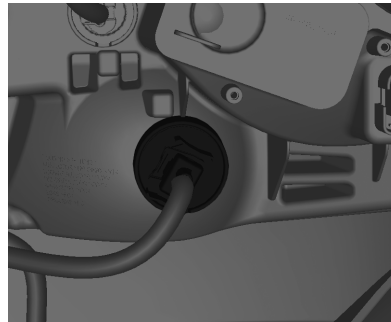

1. Gire el casquillo de la lámpara en sentido antihorario para desenclavarlo.
2. Desenchufe el conector de la lámpara.
3. Retire la lámpara del casquillo.
4. Inserte una lámpara nueva.
5. Enchufe el conector en la lámpara.
6. Inserte el casquillo en el reflector.

7. Gire el casquillo de la lámpara en sentido horario para enclavarlo.

### Luces de posición laterales

1. Gire el casquillo de la lámpara en sentido antihorario para desacoplarlo



2. Desmonte el zócalo de la lámpara de la luz lateral del reflector.
3. Desenchufe el conector de la lámpara.

## 10-26 Cuidado del vehículo

4. Retire la lámpara del casquillo.
5. Inserte una lámpara nueva.
6. Enchufe el conector en la lámpara.
7. Inserte el casquillo en el reflector.
8. Gire el casquillo de la lámpara en sentido horario para enclavarlo.

### Luces traseras

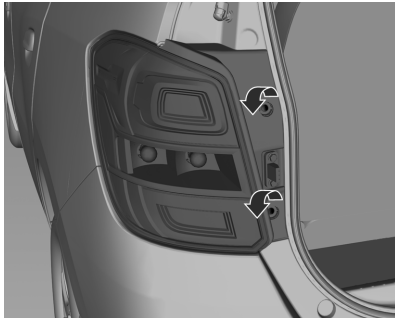

1. Desmonte los tornillos.

2. Desenchufe el conector de la lámpara.

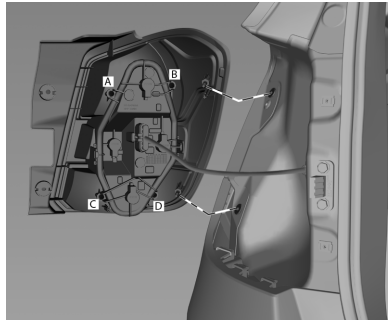

3. Desenchufe ambos terminales y desenrosque los tornillos (A, B, C y D).

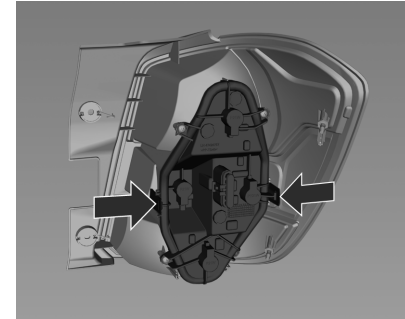

4. Desmonte el grupo óptico trasero. Asegúrese de que el conducto de cables permanezca en su posición.

## Cuidado del vehículo 10-27

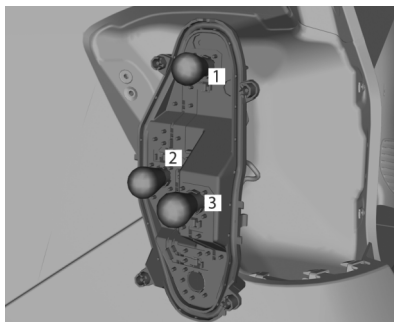

5. Luz de freno (1)  
Luz de giro (2)  
Luz de marcha atrás (3)
6. Presione levemente sobre la lámpara en el casquillo, gírela en sentido antihorario, extraiga y sustituya la lámpara.
7. Introduzca la lámpara en el grupo óptico trasero.
8. Instale el grupo óptico trasero en la carrocería y apriete los sujetadores. Cierre las cubiertas y engánchelas.

9. Conecte el encendido, encienda y compruebe todas las luces.

### Tercera luz de freno

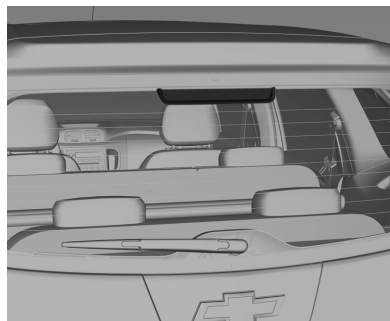

Haga que el reemplazo de la lámpara lo realice un concesionario Chevrolet.

### Luz de la patente

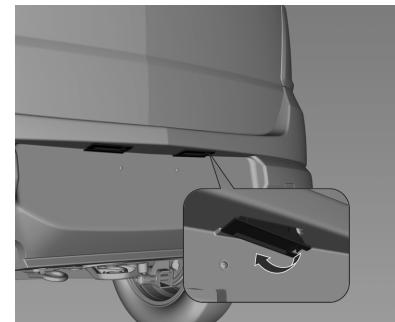

1. Haga palanca en el alojamiento de la lámpara con un destornillador y retírela hacia abajo, teniendo cuidado de no tirar del cable.
2. Desmonte la lámpara del portalámparas y sustitúyala.
3. Inserte el portalámparas en el grupo óptico y gírela en sentido horario.

## 10-28 Cuidado del vehículo

4. Inserte el alojamiento de la lámpara y fíjelo usando un destornillador.

### Luces interiores

#### Luz de cortesía

1. Para retirarlo, haga palanca en el lado opuesto del interruptor de la lámpara con un destornillador de hoja plana.

Tenga cuidado de no rayar las luces de cortesía.

2. Desmonte la lámpara.
3. Sustituya la lámpara.
4. Vuelva a instalar el conjunto de la lámpara.

### Iluminación del tablero de instrumentos

Haga que el reemplazo de las lámparas los realice un concesionario Chevrolet.

## Sistema eléctrico

### Fusibles

La especificación del fusible de reemplazo debe ser la misma que la del fusible defectuoso.

Hay dos cajas de fusibles en el vehículo:

- En la parte delantera izquierda del compartimento del motor.
- En la parte inferior izquierda del tablero de instrumentos.

Algunos de los fusibles principales están en una caja encima del borne positivo de la batería. Si fuera necesario, hágalos cambiar por un concesionario Chevrolet.

Antes de sustituir un fusible, desconecte el interruptor correspondiente y el encendido.

Un fusible defectuoso puede reconocerse por su filamento fundido. No sustituya el fusible hasta que se subsane la causa de la avería.

Algunas funciones pueden estar protegidas por varios fusibles.

También puede haber fusibles insertados sin que la función esté disponible en el vehículo.

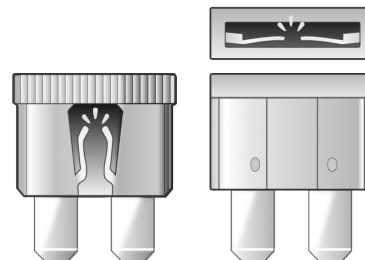

### Extractor de fusibles

Hay un extractor de fusibles en la caja de fusibles del compartimento del motor.

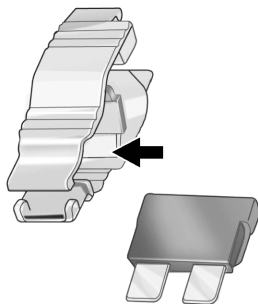

Coloque el extractor de fusibles sobre los diversos tipos de fusible, desde la parte superior o lateral, y extraiga el fusible.

### **Caja de fusibles del compartimento del motor**

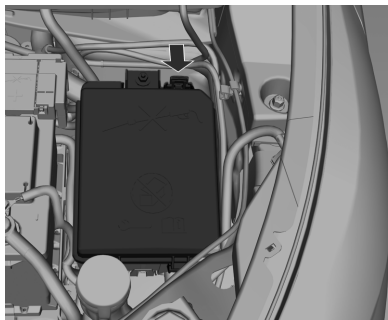

La caja de fusibles está en la parte delantera izquierda del compartimento del motor.

Desenclave la tapa, levántela y retírela.

Puede que no todas las descripciones de la caja de fusibles en este manual sean aplicables a su vehículo. Se corresponden fielmente a la fecha de impresión.

Cuando compruebe la caja de fusibles, consulte la etiqueta de la misma.

## 10-30 Cuidado del vehículo

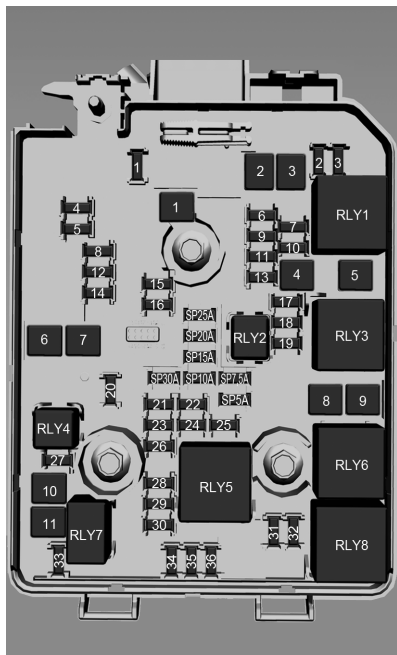

Minifusibles	Utilización
1	25 A – No usado
2	7,5 A – Espejo retrovisor exterior
3	5 A – No usado
4	25 A – No usado
5	30 A – Módulo de ABS
6	5 A – No usado
7	15 A – No usado
8	15 A – Módulo de la transmisión automática
9	5 A – Regulador de tensión de control
10	10 A – No usado
11	20 A – Limpialuneta trasera
12	30 A – Desempañador de la luneta trasera
13	10 A – No usado

Minifusibles	Utilización
14	7,5 A – No usado (motor ECONO.FLEX) Calefactor del espejo retrovisor exterior (motores diesel y de nafta)
15	20 A – No usado
16	25 A – No usado
17	10 A – Bomba de arranque en frío (motor ECONO.FLEX) Sensor de presión de combustible (motor DIESEL) No usado (motor de NAFTA – Argentina)
18	10 A – Módulo de control del motor / Módulo de la transmisión automática
19	20 A – Bomba de combustible



## Cuidado del vehículo 10-31

Minifusi- bles	Utilización
20	15 A – No usado (motores ECONO.FLEX y de nafta)
	10 A – No usado (diesel)
21	10 A – Bobina del relé del ventilador del motor / Bobina del relé del aire acondicionado (motores ECONO.FLEX y de nafta) Compuerta de descarga; módulo de control del motor / Bobina del relé del ventilador del motor / Bobina del relé del aire acondicionado / Bobina del relé del calentador de combustible (motor diesel)

Minifusi- bles	Utilización
22	10 A – No usado
23	10 A – Módulo de control del motor
24	10 A – Lavaparabrisas y lavalunetas
25	10 A – Bomba de arranque en frío (motor ECONO.FLEX) No usado (motores diesel y de nafta)
26	10 A – Módulo de control del motor, caudal de masa de aire (motores ECONO.FLEX y de nafta) Válvula de descarga (motor diesel)
27	10 A – No usado

Minifusi- bles	Utilización
28	10 A – Módulo de control del motor, sensor de oxígeno (motores ECONO.FLEX y de nafta) Sensor de oxígeno (motor diesel)
29	20 A – Módulo de control del motor
30	15 A – No usado (motor diesel) Inyección y control de inyección (motores ECONO.FLEX y de nafta)
31	10 A – Luz alta (lado izquierdo)
32	10 A – Luz alta (lado derecho)

**10-32 Cuidado del vehículo**

Minifusibles	Utilización
33	15 A – Módulo de control del motor (motores ECONO.FLEX y de nafta)
	5 A – No usado (diesel)
34	15 A – Bocina
35	10 A – Compresor del aire acondicionado
36	10 A – Luz antiniebla delantera

Fusibles JCase	Utilización
1	40 A – Módulo de ABS
2	30 A – Limpiaparabrisas
3	40 A – Control de calefacción, ventilación y aire acondicionado

Fusibles JCase	Utilización
4	30 A – Airbag / Desbloqueo automático / Tablero de instrumentos / Pedal del embrague
5	40 A – No usado
6	30 A – Calentador de combustible (motor diesel) No usado (motores ECONO.FLEX y de nafta)
7	40 A – No usado
8	30 A – Ventilador del motor (motores ECONO.FLEX y de nafta)
	40 A – Ventilador del motor (motor diesel)

Fusibles JCase	Utilización
9	40 A – Ventilador del motor (motores ECONO.FLEX y de nafta)
	60 A – Ventilador del motor (motor diesel)
10	20 A – No usado (motores ECONO.FLEX y de nafta)
	60 A – Bujía de precalentamiento (motor diesel)
11	30 A – Motor de arranque

Relés	Utilización
RLY1	Relé de marcha y arranque
RLY2	Bomba de combustible

## Cuidado del vehículo 10-33

Relés	Utilización
RLY3	No usado (motores ECONO.FLEX y de nafta) Ventilador del radiador (motor diésel)
RLY4	No se usa
RLY5	Relé del tren de transmisión
RLY6	Ventilador del motor - alta
RLY7	Motor de arranque
RLY8	Ventilador del motor - baja

### Caja de fusibles del tablero de instrumentos



La caja de fusibles se encuentra del lado izquierdo del tablero de instrumentos. Retire la cubierta del panel inferior para acceder.

Puede que no todas las descripciones de la caja de fusibles en este manual sean aplicables a su vehículo. Se corresponden fielmente a la fecha de impresión.

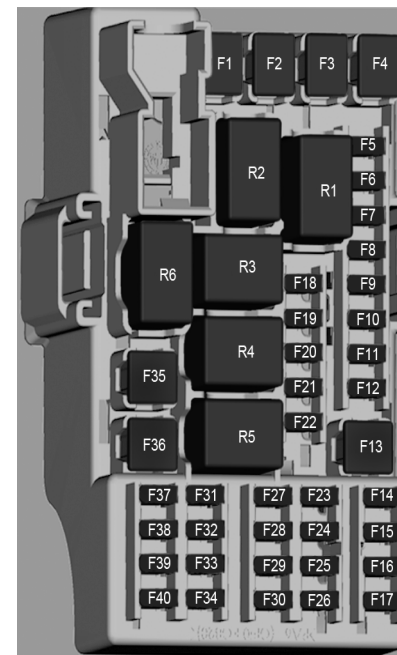

## 10-34 Cuidado del vehículo

Fusibles	Utilización
Minifusible F1	–
Minifusible F2	–
Minifusible F3	–
Minifusible F4	–

Fusibles	Utilización
Minifusible F5	20A – Luz indicadora de baliza / Luz indicadora del desempañador de la luneta trasera / Luz de freno / Luz de la placa de patente / Control del relé del sistema del limpiaparabrisas / Control del relé de encendido / Señal de encendido para control del módulo del motor / Control del relé del módulo de bloqueo del portón trasero / Activación del sistema de freno / Luz indicadora del sistema de aire acondicionado

Fusibles	Utilización
Minifusible F6	20 A – Luz indicadora de bloqueo de las puertas (vehículos con alarma) / Control del relé del desempañador de la luneta trasera / Control del relé de los accesorios
Minifusible F7	30 A – Luz baja del lado izquierdo / Luz trasera del lado izquierdo / Luz de posición delantera del lado derecho / Luz de freno del lado izquierdo / Luz de giro del lado izquierdo

## Cuidado del vehículo 10-35

Fusibles	Utilización
Minifusible F8	30 A – Luz baja del lado derecho / Luz trasera del lado derecho / Luz de posición del lado izquierdo / Luz de freno del lado derecho / Luz de giro del lado derecho
Minifusible F9	25 A – Luz indicadora del módulo de calefacción, ventilación y aire acondicionado
Minifusible F10	20 A – Iluminación del tablero de instrumentos / Luz de giro trasera del lado derecho / Luz de iluminación de la palanca de la transmisión automática / Luz de marcha atrás

Fusibles	Utilización
Minifusible F11	20 A – Luz de giro trasera del lado izquierdo / Luz de cortesía
Minifusible F12	30 A – Sistema de bloqueo de puertas / Filtro de combustible
Minifusible F13	–
Minifusible F14	10 A – Sistema de bloqueo del portón trasero
Minifusible F15	10 A – Sistema de airbag / Desbloqueo automático
Minifusible F16	15 A – Conector de enlace de datos (DLC)
Minifusible F17	2 A – Interruptor de encendido
Minifusible F18	10 A – Módulo de control de calefacción, ventilación y aire acondicionado

Fusibles	Utilización
Minifusible F19	–
Minifusible F20	–
Minifusible F21	–
Minifusible F22	15 A – Infoentretenimiento
Minifusible F23	–
Minifusible F24	10 A – Sensor de estacionamiento
Minifusible F25	–
Minifusible F26	10 A – Cuadro de instrumentos
Minifusible F27	10 A – Sistema de airbag / Desbloqueo automático
Minifusible F28	10 A – Cuadro de instrumentos

**10-36 Cuidado del vehículo**

Fusibles	Utilización
Minifusible F29	7,5 A – Interruptor del pedal del embrague
Minifusible F30	10 A – No usado
Minifusible F31	–
Minifusible F32	10 A – Módulo de control de calefacción, ventilación y aire acondicionado
Minifusible F33	–
Minifusible F34	2 A – Iluminación de los controles del volante
F35 JCase	25 A – Levantavidrio eléctrico delantero
F36 JCase	25 A – Levantavidrio eléctrico trasero
Minifusible F37	–

Fusibles	Utilización
Minifusible F38	20 A – Toma de corriente / encendedor de cigarrillos
Minifusible F39	10 A – Infoentretenimiento

Relés	Utilización
Relé R1	–
Relé R2	–
Relé R3	Sistema de bloqueo del portón trasero
Relé R4	–
Relé R5	Calefacción, ventilación y módulo del aire acondicionado
Relé R6	Relé de los levantavidrios / Encendedor de cigarrillos / Tomacorriente / Radio

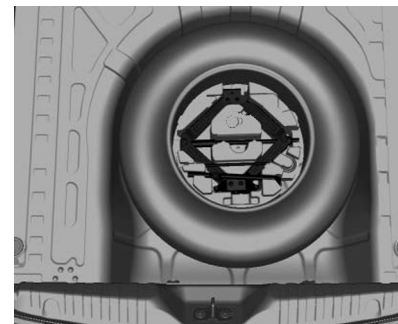
**Herramientas del vehículo****Herramientas**

El gato y las herramientas están en un compartimento de almacenamiento en el compartimento de carga, debajo de la rueda de auxilio.

Vea "Rueda de auxilio" en *Taza de rueda en la página 10-41*.

## Cuidado del vehículo 10-37

### Ruedas y neumáticos

#### Estado de los neumáticos, estado de las llantas

Compruebe periódicamente si las llantas y los neumáticos están dañados. En caso de daños o desgaste excesivo, recurra a la ayuda de un concesionario Chevrolet.

**Nota:** Si es necesario usar neumáticos o ruedas de auxilio de tamaño diferente al de los instalados en fábrica, consulte a un concesionario Chevrolet. El uso de neumáticos o ruedas inapropiados puede causar la pérdida de la garantía.

#### Designaciones de los neumáticos

P. ej., **195/65 R15 91H**

**195:** Anchura del neumático, en mm

**65:** Relación de sección (altura del neumático respecto a la anchura) en %

**R:** Tipo de cubierta: Radial

**15:** Diámetro de la llanta, en pulgadas

**91:** Índice de carga; p. ej., 91 es equivalente a 610 kg

**H:** Letra del código de velocidad  
Letra del código de velocidad:

**Q:** hasta 160 km/h

**S:** hasta 180 km/h

**T:** hasta 190 km/h

**H:** hasta 210 km/h

**V:** hasta 240 km/h

**W:** hasta 270 km/h

### Presión de los neumáticos

Compruebe la presión de los neumáticos en frío cada dos semanas y antes de cualquier viaje largo. Revise también la rueda de auxilio.

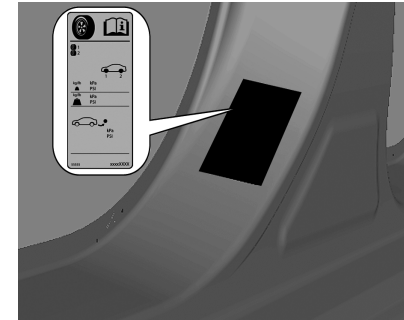

Consulte *Presión de los neumáticos en la página 12-13* en la etiqueta colocada en el marco de la puerta delantera izquierda.

Los datos sobre presiones son válidos para neumáticos fríos.

## 10-38 Cuidado del vehículo

El neumático de auxilio se debe inflar siempre con la presión especificada para carga completa.

Una presión de los neumáticos incorrecta afectará negativamente a la seguridad, a la maniobrabilidad del vehículo, al confort y al consumo de combustible, además de aumentar el desgaste de los neumáticos.

### Peligro

Si la presión es demasiado baja, los neumáticos pueden resultar dañados internamente y calentarse considerablemente, haciendo que la banda de rodadura se separe e incluso que los neumáticos estallen a velocidades elevadas.

### Revisión de los neumáticos

Los impactos contra el cordón de la vereda puede causar daños al interior de las ruedas y neumáticos. Puede existir riesgo de accidente a alta velocidad debido a daños de los neumáticos ocultos externamente. Por lo tanto, si es necesario subir el cordón de la vereda, hágalo despacio y en ángulo recto si fuera posible.

Cuando estacione, asegúrese de que los neumáticos no queden aprisionados contra el borde de la acera. Compruebe regularmente el desgaste (profundidad del dibujo) de los neumáticos o si hay daños visibles. Compruebe también si las llantas presentan daños.

En caso de daños o desgaste anormal, acuda a los concesionarios Chevrolet para su reparación, para una calibración de la suspensión delantera y una alineación de la dirección.

### Profundidad del dibujo

Compruebe regularmente la profundidad del dibujo.

Los neumáticos deberían sustituirse al alcanzar el dibujo una profundidad de 1,6 mm, indicador de desgaste de dibujo.



La profundidad mínima autorizada legalmente (1,6 mm) se ha alcanzado cuando el dibujo se desgastó hasta uno de los indicadores de desgaste (TWI). Su posición se indica mediante marcas en el costado del neumático.



## Cuidado del vehículo 10-39

Si el desgaste fuese mayor delante que detrás, cambie las ruedas delanteras por las traseras. Asegúrese de que la dirección de giro de las ruedas sea la misma de antes.

Los neumáticos envejecen, aunque no se usen. Le recomendamos sustituir los neumáticos cada 6 años.

### Rotación de neumáticos

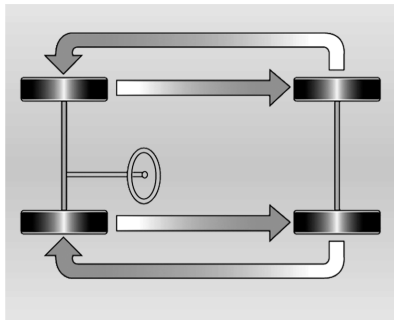

Las fuerzas que actúan sobre los neumáticos delanteros y traseros son diferentes, por eso se desgastan de forma diferente dependiendo de varios factores, como la superficie de la calzada, la forma de conducir, la alineación de la suspensión, el balanceo de las ruedas, la presión de los neumáticos, etc.

El propietario debe realizar una evaluación del desgaste del vehículo que incluya la rotación regular de los neumáticos, que no debe exceder los 10.000 km. La rotación de los neumáticos es vital para lograr desgaste parejo y vida útil más larga de la banda de rodamiento.

La rotación de los neumáticos debe realizarse como se indica en la ilustración.

El estado de los neumáticos es uno de los puntos que se comprueban durante una inspección periódica en el concesionario Chevrolet de su preferencia, que puede diagnosticar

los signos de un desgaste desigual que puede afectar a la seguridad y prestaciones de su vehículo.

Nunca incluya el neumático de auxilio temporal en la rotación de neumáticos debido a las diferencias de tamaño.

#### ⚠ Atención

- Debido a su envejecimiento, la goma del neumático se deteriora. Esto sucede también con la rueda de auxilio, aunque no se use.
- El envejecimiento de los neumáticos depende de diversas condiciones de uso, incluidas la temperatura, las condiciones de carga y también la presión de inflado de los neumáticos.

(Continuación)

## 10-40 Cuidado del vehículo

### Atención (Continuación)

- Lleve los neumáticos periódicamente a la asistencia técnica del fabricante para evaluar las condiciones de uso.
- Una rueda de auxilio que no se use durante un periodo de 6 años deberá usarse solo en caso de emergencia. Si necesitara usar este neumático, conduzca a baja velocidad.

### Cuando llega el momento de cambiar por neumáticos nuevos

El neumático debe sustituirse cuando presente cortes, bultos en los flancos o cualquier otra deformación.



Los neumáticos también deben sustituirse cuando la profundidad del dibujo se haya desgastado hasta el indicador de desgaste (TWI). La imagen muestra como se puede comprobar la profundidad del dibujo.

### ⚠ Atención

- La profundidad del dibujo debe ser superior a 1,6 mm. Esta información se puede encontrar en el lateral de los  
(Continuación)

### Atención (Continuación)

- neumáticos, tras la abreviatura TWI (indicadores de desgaste del dibujo).
- El peligro de aquaplaning y pérdida de control aumenta cuando los neumáticos están desgastados.

**Nota:** Cuando los sustituya, use siempre neumáticos de la misma marca y dimensiones. Es preferible sustituir todos los neumáticos del mismo eje al mismo tiempo.

### Tipos de neumáticos y llantas

### ⚠ Peligro

El uso de neumáticos o llantas inadecuados puede provocar accidentes e invalidar la homologación del tipo de neumáticos del vehículo.

## Cuidado del vehículo 10-41

### Peligro

No use neumáticos y llantas de ningún tamaño ni tipo distintos a los instalados originalmente en el vehículo. Podría afectar a la seguridad y prestaciones del vehículo. Podría provocar un fallo en la conducción o un vuelco o lesiones graves. Cuando sustituya los neumáticos, asegúrese de instalar los cuatro neumáticos y llantas del mismo tamaño, tipo, dibujo, marca y capacidad de carga. El uso de cualquier otro tipo o tamaño de neumáticos podría afectar gravemente a la conducción, uso, altura con respecto al suelo, distancia de frenada, altura de la carrocería y precisión del odómetro.

### Taza de rueda

Se deben utilizar tazas de rueda y neumáticos homologados por el fabricante para el vehículo correspondiente, que cumplen todos los requisitos de la combinación de llanta y neumático.

Si no se utilizan tazas de rueda y neumáticos homologados por el fabricante, los neumáticos no deben disponer de nervadura de protección radial.

Las tazas de rueda no deben menoscabar el aire acondicionado de los frenos.

### Peligro

El uso de tazas de rueda o neumáticos inapropiados puede provocar una pérdida repentina de presión y causar accidentes.

### Sustitución de ruedas

Todos los vehículos están equipados con una rueda de auxilio.

Se deben efectuar los preparativos y observar las indicaciones siguientes:

- Estacione el vehículo en una superficie nivelada, firme y no deslizante. Las ruedas delanteras deben estar en posición de marcha en línea recta.
- Accione el freno de estacionamiento y engrane la primera marcha, la marcha atrás o P.
- Saque la rueda de auxilio.
- Nunca cambie más de una rueda simultáneamente.
- Utilice el gato únicamente para cambiar las ruedas en caso de pinchazo.

## 10-42 Cuidado del vehículo

- Si el terreno donde está el vehículo es blando, debe colocarse debajo del gato una base estable (con un grosor máximo de 1 cm).
- No debe haber personas ni animales dentro del vehículo cuando se utilice el gato.
- No se meta nunca debajo de un vehículo que esté alzado con un gato.
- No arranque el vehículo mientras esté levantado con el gato.
- Limpie las tuercas de rueda y las roscas con un paño limpio antes de montar la rueda.

### Peligro

No engrase la tuerca de rueda o el cono de la tuerca de rueda.

1. Llantas de aleación y tazas de rueda:

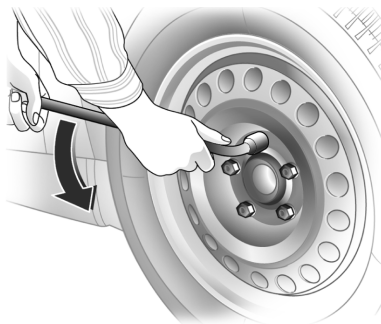

Monte la llave para tornillos de rueda asegurándose de que se coloca bien y afloje cada tuerca de rueda media vuelta.

2. Asegúrese de que el gato esté correctamente colocado en los puntos de elevación del vehículo.

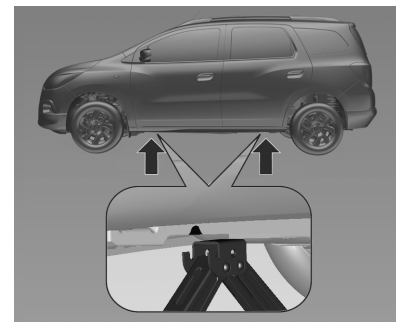

3. Ajuste el gato a la altura necesaria. Coloque el gato directamente debajo del punto de elevación, de modo que no pueda resbalar.

## Cuidado del vehículo 10-43

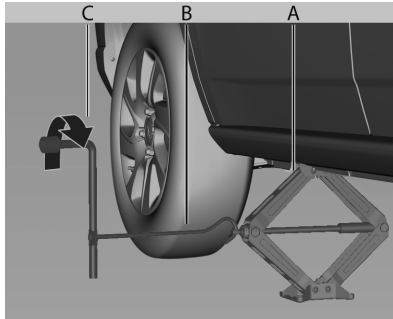

Acople la manivela del gato (B) al gato (A).

Acople la llave para ruedas (C) y, con la manivela del gato (B) alineada correctamente, gire la llave para ruedas hasta que el neumático se desprege del suelo.

4. Desenrosque las tuercas de rueda.
5. Cambie la rueda.

6. Alinee el orificio para la válvula de la taza de rueda con la válvula del neumático antes de la colocación.
7. Enrosque las tuercas de rueda.
8. Baje el vehículo.
9. Inserte completamente la llave para ruedas y apriete las tuercas siguiendo un orden en cruz.
10. Guarde la rueda sustituida y las herramientas del vehículo.
11. Compruebe la presión del neumático montado y el par de apriete de las tuercas de rueda lo antes posible.

Haga renovar o sustituir el neumático defectuoso.

### Neumático de auxilio

Este vehículo está equipado con una rueda de auxilio temporal, la cual cuenta con dimensiones, presión y vida útil diferentes a las ruedas de uso regular de su vehículo.

Por lo tanto, solo utilícela en casos de emergencia y reemplácela cuanto antes, ni bien haga reparar o reemplazar la rueda de uso regular. No se recomienda utilizar la rueda de auxilio temporal por una distancia mayor a los 100 Km. La utilización de la rueda de auxilio temporal puede alterar el comportamiento de la dinámica del vehículo, especialmente al girar o al frenar. De todas formas, no afecta la seguridad si se utiliza a velocidades menores a los 80 Km/h. La rueda de auxilio temporal cuenta con un aro de acero.

## 10-44 Cuidado del vehículo

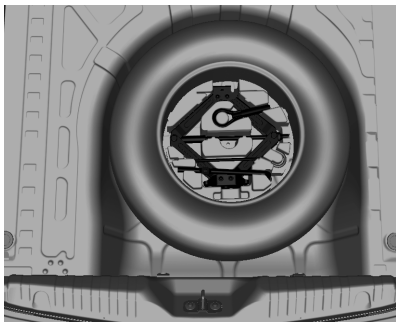

La rueda de auxilio está situada en el compartimento de carga, debajo de la cubierta del piso. Está fijada en el rebaje mediante una tuerca de mariposa.

El hueco de la rueda de auxilio no está diseñado para todos los tamaños de neumáticos permitidos. Si una rueda es más ancha que la de auxilio y se debe guardar en el hueco de la rueda de auxilio después de cambiar las ruedas, la cubierta del piso puede colocarse encima de la rueda que sobresale.

### Peligro

Siempre utilice la rueda de auxilio temporal a velocidades menores a los 80 Km/h y por distancias de hasta 100km.

### Neumáticos con dirección de rodadura

Los neumáticos con dirección de rodadura deben montarse para que rueden en el sentido de marcha. La dirección de rodadura se indica mediante un símbolo (por ejemplo, una flecha) en el flanco.

Si los neumáticos se montan en sentido contrario a la dirección de rodadura, tenga en cuenta lo siguiente:

- Puede verse afectado el comportamiento de marcha. Reemplace o repare el neumático defectuoso lo antes posible.
- No conduzca a más de 80 km/h.

- Conduzca con mucha precaución en caso de lluvia.

## Cuidado del vehículo 10-45

### Arranque con cables

Para activar el encendido en un vehículo con la batería descargada, conecte a la batería los cables auxiliares de arranque provenientes de otro vehículo. Esto debe hacerse con muchísimo cuidado y conforme a las instrucciones siguientes.

#### Peligro

Tenga mucho cuidado al arrancar con los cables de arranque. Cualquier desviación de las instrucciones siguientes puede causar lesiones o daños debidos a la explosión de la batería o daños a los sistemas eléctricos de ambos vehículos.

#### Peligro

Evite el contacto con los ojos, la piel, tejidos y superficies pintadas. El líquido contiene ácido sulfúrico que puede provocar lesiones y daños en caso de contacto directo.

- No exponga la batería a llamas descubiertas o chispas.
- Una batería descargada puede congelarse a temperaturas de 0°C. Descongele la batería antes de conectar los cables auxiliares de arranque.
- Lleve gafas y ropa de protección cuando manipule una batería.
- Utilice una batería de refuerzo de la misma tensión (12 V). Su capacidad (Ah) no debe ser muy inferior a la de la batería descargada.
- Utilice cables auxiliares de arranque con terminales aislados y una sección

transversal de 16 mm<sup>2</sup> para motores FLEX y de NAFTA, y de 25 mm<sup>2</sup> para motores DIESEL.

- No desconecte la batería descargada del vehículo.
- Desconecte todos los consumidores eléctricos innecesarios.
- No se apoye sobre la batería durante el arranque con los cables auxiliares.
- No deje que los bornes de un cable toquen los del otro cable.
- Los vehículos no deben entrar en contacto durante el proceso de arranque con cables.
- No utilice cargadores de carga rápida para este procedimiento.
- Accione el freno de estacionamiento; transmisión en punto muerto, transmisión automática en **P**.

Para motores de NAFTA y FLEX

## 10-46 Cuidado del vehículo

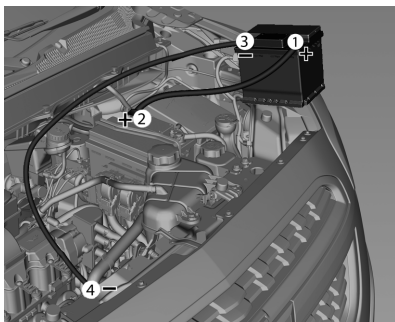

Para motores DIESEL

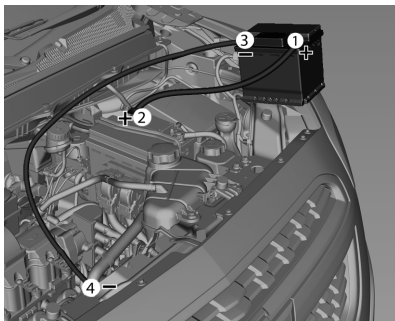

Conecte los cables en el siguiente orden:

1. Conecte el cable rojo al borne positivo de la batería auxiliar.
2. Conecte el otro extremo del cable rojo al borne positivo de la batería descargada.
3. Conecte el cable negro al borne negativo de la batería auxiliar.
4. Conecte el otro extremo del cable negro a un punto de masa del vehículo, como el bloque del motor o un tornillo de montaje del motor. Conecte a una distancia mínima de 30 cm de la batería descargada.

### Peligro

Los ventiladores y otras partes móviles del motor pueden causar heridas graves. Mantenga las manos y ropa alejadas de las partes móviles cuando el motor esté en marcha o si el motor está encendido.

Coloque los cables de forma que no puedan engancharse en piezas giratorias del compartimento del motor.

Para arrancar el motor:

1. Arranque el motor del vehículo que suministra la corriente.
2. Arranque el otro motor unos 5 minutos después. Si el motor no arranca después de varios intentos, existe la posibilidad de que sea necesario realizar ciertas reparaciones.
3. Deje ambos motores al ralentí durante unos 3 minutos con los cables todavía conectados.
4. Invierta exactamente el orden anterior para desconectar los cables.



## Cuidado del vehículo 10-47

### Remolcado

#### Remolcado del vehículo

En situaciones de emergencia, que requieran remolcar el vehículo, es preferible recurrir a empresas especializadas que tengan vehículos de remolque con plataforma.

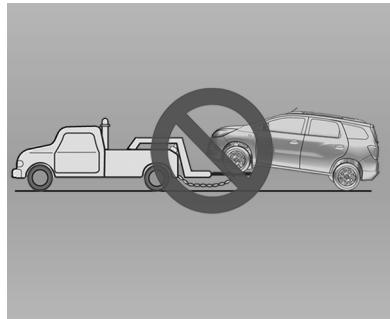
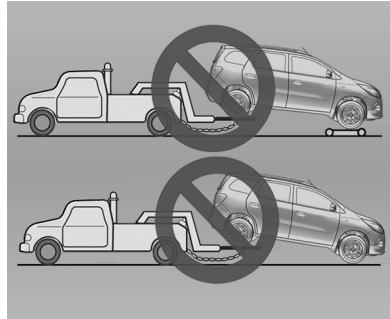
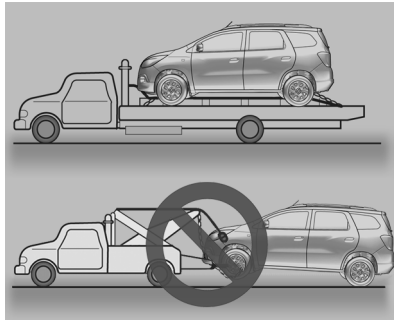

El remolque con dos de las ruedas levantadas del piso no es apropiado para este vehículo.

**Nota:** Tenga cuidado cuando el vehículo esté fijo en la plataforma; tenga cuidado de no dañar el tubo o los cables.

Observe los siguientes procedimientos cuando remolque un vehículo:

- No debe permanecer ningún pasajero en el vehículo remolcado.
- Conecte el encendido para permitir el funcionamiento de las luces de frenos, la bocina y los limpiaparabrisas.
- Suelte el freno de estacionamiento del vehículo remolcado y ponga la transmisión en punto muerto.
- Encienda las balizas.
- Mantenga los límites de velocidad.

Solicite la asistencia de un concesionario Chevrolet.

## 10-48 Cuidado del vehículo

### Remolque de otro vehículo

#### Dimensiones de instalación del gancho de remolque

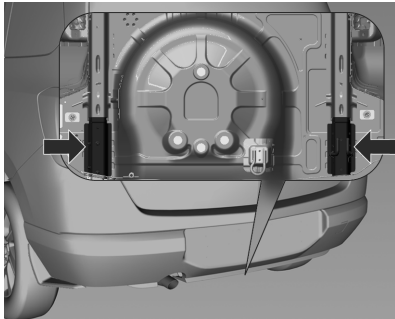

#### Información del acoplamiento de remolque trasero

Los puntos de fijación del acoplamiento de remolque trasero se encuentran en el área indicada, como se muestra en la ilustración de abajo.

#### ⚠ Atención

- La conexión defectuosa de un componente eléctrico (cableado, zócalos, conectores, etc.) puede causar daños al vehículo y al acoplamiento de remolque trasero.
- Nunca deje el acoplamiento de remolque enganchado al vehículo cuando el motor está apagado. Puede causar la descarga de la batería.
- No exceda el límite de carga del acoplamiento de remolque.

Tipo de vehículo	Masa de remolque máxima
Motores 1.8L — Acoplado con frenos	1000 kg <sup>1</sup>

Tipo de vehículo	Masa de remolque máxima
Motores 1.8L — Acoplado sin frenos	450 kg <sup>1</sup>

<sup>1</sup> La suma de la masa bruta del vehículo y el remolque con frenos no debe exceder la masa bruta combinada, lo que significa que se deben respetar las siguientes condiciones: Cuando el vehículo está en condiciones de masa bruta del vehículo, la masa del remolque con frenos será la diferencia entre la masa bruta combinada y la masa bruta del vehículo.

#### Nota:

- Siga siempre las instrucciones de instalación del fabricante del acoplamiento de remolque trasero.

## Cuidado del vehículo 10-49

- Si el vehículo está equipado con sensores de estacionamiento, el propietario debe reiniciar el sistema (consulte el manual del fabricante del sensor de estacionamiento) antes de instalar el acoplamiento de remolque trasero.

### Cuidado del aspecto

#### Cuidado exterior

##### Cerraduras

Las cerraduras se lubrican en fábrica con una grasa de alta calidad para cilindros de cerradura. Utilice un producto descongelante sólo en un caso absolutamente necesario, pues su efecto desengrasante perjudica el funcionamiento de las cerraduras. Después de usar un producto descongelante, haga engrasar las cerraduras en los concesionarios Chevrolet.

##### Lavado

La pintura del vehículo está expuesta a las influencias ambientales. Lave y encere el vehículo con regularidad. Si utiliza túneles de lavado automático, seleccione un programa que incluya la aplicación de cera.

Las deposiciones de los pájaros, los insectos muertos, la resina, el polen, etc. pueden causar daños a la pintura y se deben limpiar inmediatamente.

Si utiliza un túnel de lavado, cumpla las instrucciones del fabricante.

Nunca use un lavadero automático que requiera que algo entre en contacto con la pintura (excepto agua).

Deben desactivarse los limpiaparabrisas. Retire la antena y los accesorios externos.

Nunca use un lavadero automático cuando el vehículo está desbloqueado. Puede abrirse la tapa del depósito de combustible y ser dañada por el lavadero automático.

Asegúrese de bloquear la tapa del tanque de combustible con el botón del cierre centralizado.

Si se lava el vehículo a mano, deben enjuagarse bien las zonas interiores de los pasarruedas.

## 10-50 Cuidado del vehículo

Haga engrasar las bisagras de todas las puertas por un concesionario Chevrolet.

### **Atención**

No limpie el compartimiento del motor con chorro de vapor o aparatos de alta presión.

Enjuague bien el vehículo y frótelo con una gamuza. Enjuague frecuentemente la gamuza. Utilice gamuzas distintas para las superficies pintadas y para los cristales; los restos de cera en los cristales dificultan la visibilidad.

No utilice objetos duros para eliminar manchas de alquitrán. Utilice spray para eliminar alquitrán de las superficies pintadas.

### **Atención**

Tenga cuidado cuando mueva el vehículo después del lavado, en caso de que el agua haya afectado a los frenos. Aplicando los frenos levemente puede apreciarse si han sido afectados. Para secarlos rápidamente, aplique levemente los frenos mientras mantiene una baja velocidad hacia adelante con un área despejada adelante, hasta que el funcionamiento de los frenos vuelva a la normalidad.

Los lavados a alta presión pueden causar que entre agua al vehículo. Evite usar lavados a alta presión a menos de 30 cm de la superficie del vehículo. El uso de lavadores de potencia que excedan los 8.274 kPa pueden producir daños o la remoción de la pintura y las calcomanías.

### **Luces exteriores**

Las tapas de los faros y de otras luces son de plástico. No utilice productos abrasivos o cáusticos; no utilice un rascador de hielo ni los limpie en seco.

### **Entradas de aire**

Limpie los desechos de las entradas de aire entre el capó y el parabrisas y debajo del paragolpes delantero.

### **Lustrado y encerado**

Encere el vehículo regularmente.

En caso contrario, la pintura se reseca.

Sólo es necesario abrillantar la pintura si ésta tiene adheridas sustancias sólidas o si se ha puesto mate y tiene mal aspecto.

El abrillantado con silicona forma una película protectora, con lo que no es necesario encerar.

## Cuidado del vehículo 10-51

Las partes de plástico de la carrocería no se deben tratar con cera ni abrillantadores.

### **Cristales de ventanillas y escobillas de los limpiaparabrisas**

Utilice un paño libre de pelusa o una gamuza junto con el limpiador de cristales.

Al limpiar la luneta trasera, procure no dañar la resistencia térmica del interior de la luneta.

Para retirar el hielo manualmente, se debe utilizar un rascador de hielo de filo agudo. Presione el rascador firmemente contra el cristal para que no quede suciedad debajo del mismo que pueda rayar el cristal.

Si las escobillas dejan rastros, pueden limpiarse con un paño suave y limpiacristales.

### **Ruedas y neumáticos**

No use equipos de limpieza a alta presión.

Limpie las llantas con un limpiador de llantas de pH neutro.

Las llantas están pintadas y pueden tratarse con los mismos productos que la carrocería.

### **Daños en la pintura**

Repare los pequeños desperfectos en la pintura con rotulador de retoque antes de que se forme óxido.

Haga que un concesionario Chevrolet realice la reparación si hay daños mayores en la pintura o zonas oxidadas.

### **Bajos del vehículo**

Algunas áreas de los bajos de la carrocería del vehículo tienen un recubrimiento de PVC mientras que otras áreas críticas cuentan con una capa de cera protectora durable.

Después de lavar los bajos de la carrocería, revíselos y hágalos engrasar si es necesario.

Los productos a base de betún y caucho pueden dañar la capa de PVC. Haga realizar los trabajos relacionados con los bajos de la carrocería en un concesionario Chevrolet.

Antes y después del invierno, lave los bajos de la carrocería y haga revisar la capa de cera protectora.

## **Cuidado interior**

### **Interior y tapizado**

El interior del vehículo, incluida la superficie del tablero de instrumentos y los revestimientos, sólo debe limpiarse con un paño seco o con producto para limpieza de interiores.

Limpie el tapizado de cuero con agua corriente y un paño suave. En caso de manchas grandes, utilice un producto para el cuidado del cuero.

El tablero de instrumentos sólo debe limpiarse con un paño suave húmedo.

## 10-52 Cuidado del vehículo

Limpie la tapicería con una aspiradora y un cepillo. Elimine las manchas con un limpiador para tapicerías.

Limpie los cinturones de seguridad con agua templada o limpiador para interiores.

### **Atención**

Cierre los cierres Velcro de la ropa, puesto que si quedan abiertos, pueden dañar la tela de los asientos.

Utilice una aspiradora para limpiar el polvo del tapizado de rejilla en el tablero de instrumentos y la puerta. Elimine las manchas con un limpiador para interiores.

### **Piezas de plástico y de goma**

Las piezas de plástico y goma pueden limpiarse con los mismos productos que la carrocería. En caso necesario, utilice un limpiador para interiores. No use ningún otro

producto. Evite especialmente el uso de disolventes y nafta. No use equipos de limpieza a alta presión.

## Servicio y mantenimiento 11-1

### Servicio y mantenimiento

#### Información general

Información de servicio . . . . . 11-1

#### Mantenimiento programado

Mantenimiento programado . . . . . 11-3

#### Líquidos, lubricantes y piezas recomendados

Líquidos y lubricantes recomendados . . . . . 11-8

### Información general

#### Información de servicio

##### Información de servicio

Para garantizar la seguridad y la economía de funcionamiento del vehículo, así como para mantener su valor, es de vital importancia realizar todos los planes de mantenimiento en los intervalos correctos, según lo especificado.

#### Peligro

No lleve nunca a cabo usted mismo reparaciones o ajustes en el motor, chasis o componentes de seguridad del vehículo. Podría infringir las leyes de protección o seguridad del medio ambiente. Si la revisión no se realiza de forma adecuada, usted y otras personas podrían estar en peligro.

#### Prueba en carretera

Esta prueba forma parte del plan de mantenimiento preventivo y debería realizarse preferiblemente en los intervalos recomendados en el plan de mantenimiento preventivo, a fin de detectar anomalías ocasionales o necesidades de ajuste y poder repararlas.

#### Realizadas por el propietario

##### Inspecciones semanales recomendadas:

- Comprobar el nivel de refrigerante. Consulte *Refrigerante del motor en la página 10-14*.
- Comprobar el nivel de aceite del motor. Consulte *Aceite del motor en la página 10-11*.
- Comprobar la presión de inflado de los neumáticos, incluido el de auxilio.
- Comprobar el funcionamiento del freno de estacionamiento.

## 11-2 Servicio y mantenimiento

---

- Comprobar el nivel del tanque de nafta del sistema de arranque en frío (vehículos con sistema ECONO.FLEX). Consulte *Tanque de nafta del sistema de arranque en frío*, en la página 9-32.
- Usado como taxi, vehículo de policía o actividad similar.
- Cuando el vehículo suele permanecer inmovilizado durante más de 2 días.

### Condiciones de uso severo

Se consideran condiciones de uso difíciles:

- Cuando la mayoría de viajes requieren un uso prolongado del régimen de ralentí o un funcionamiento continuado a bajas revoluciones (como en embotellamientos del tráfico urbano).
- Cuando la mayoría de los viajes no exceden los 6 km (viaje corto), el motor no se calienta a la temperatura de funcionamiento.
- La conducción frecuente en carreteras polvorientas y arena.
- Utilización frecuente con remolque o caravana.



**Servicio y mantenimiento 11-3**

**Mantenimiento programado**

Operaciones de servicio <sup>1</sup>	cada año o cada 10.000 km <sup>2</sup>	1	2	3	4	5	6	7	8	9	10
<b>Prueba en carretera</b>											
Inspeccionar si el vehículo presenta anomalías ocasionales. Realizar una prueba en carretera después de la inspección.			●				●			●	
<b>Motor y transmisión<sup>3</sup></b>		<b>1.3L Diesel</b>									
Motor y transmisión: inspeccionar por si hubiera fugas.	●	●	●	●	●	●	●	●	●	●	●
Correa de transmisión accesoria y tensor automático: revisar el estado.	●	●	●	●	●	●	●	●	●	●	
Correa de transmisión accesoria y tensor automático: reemplazar.											●
Aceite del motor: sustituir.	Consulte el intervalo recomendado en <i>Sistema de control del aceite en la página 10-13.</i>										
Filtro de aceite: cambiar el elemento.	Ver el intervalo recomendado en <i>“Cambiar el filtro de aceite” bajo Aceite del motor en la página 10-11.</i>										
Aceite de la transmisión manual: comprobar el nivel y rellenarlo si fuera necesario.	●	●	●	●	●	●	●	●	●	●	●
Filtro de aire: cambiar el elemento.	●	●	●	●	●	●	●	●	●	●	●
Filtro de combustible (en el exterior del tanque): solo reemplace el elemento filtrante.	Cada 30.000 km o 2 años. Lo que ocurra primero.										

## 11-4 Servicio y mantenimiento

Operaciones de servicio <sup>1</sup>	cada año o cada 10.000 km <sup>2</sup>	1	2	3	4	5	6	7	8	9	10
<b>Motor y transmisión<sup>3</sup></b>		<b>1.8L Gasolina y ECONO.FLEX</b>									
Motor y transmisión: inspeccionar por si hubiera fugas.		●	●	●	●	●	●	●	●	●	●
Bujías: sustituir.				●			●			●	
Correa de la distribución: inspeccionar estado y funcionamiento del tensor automático.			●					●			
Correa de la distribución: sustituir						●					●
Correa de transmisión accesoria: verifique el estado.		●	●	●	●		●	●	●	●	
Correa de transmisión accesoria: reemplazar.						●					●
Aceite del motor: sustituir.		Consulte el intervalo recomendado en <i>Líquidos y lubricantes recomendados en la página 11-8.</i>									
Filtro de aceite: cambiar el elemento.		Ver el intervalo recomendado en <i>"Cambiar el filtro de aceite"</i> bajo <i>Aceite del motor en la página 10-11.</i>									
Aceite de la transmisión manual: comprobar el nivel y rellenarlo si fuera necesario.		●	●	●	●	●	●	●	●	●	●
Aceite de la transmisión automática: revisar si hay pérdidas y rellenarlo al nivel, si fuera necesario.		●	●	●	●	●	●	●	●	●	●

**Servicio y mantenimiento 11-5**

<b>Operaciones de servicio<sup>1</sup></b>	<b>cada año o cada 10.000 km<sup>2</sup></b>	<b>1</b>	<b>2</b>	<b>3</b>	<b>4</b>	<b>5</b>	<b>6</b>	<b>7</b>	<b>8</b>	<b>9</b>	<b>10</b>
Filtro de aire: cambiar el elemento.		●	●	●	●	●	●	●	●	●	●
Filtro de combustible (en el exterior del tanque)- vehículos alimentados con flex: reemplazar.		●	●	●	●	●	●	●	●	●	●
<b>Sistema de refrigeración</b>											
Sistema de refrigeración: cambio de refrigerante del motor.		Consulte el intervalo recomendado en <i>Líquidos y lubricantes recomendados en la página 11-8</i>									
Sistema de refrigeración: Comprobar eventuales fugas.		●	●	●	●	●	●	●	●	●	●
<b>Sistema de aire acondicionado</b>											
Sistema de aire acondicionado: compruebe su funcionamiento.		●	●	●	●	●	●	●	●	●	●
<b>Frenos<sup>3</sup></b>											
Pastillas y discos de freno: comprobar el desgaste.		●	●	●	●	●	●	●	●	●	●
Forros y tambores: comprobar el desgaste.				●			●			●	
Tuberías y conexiones de freno: comprobar si hay fugas.			●		●		●		●		●
Freno de estacionamiento: inspeccionar y ajustar si fuera necesario. Lubricar articulaciones y cables.		●	●	●	●	●	●	●	●	●	●
Líquido de frenos: comprobar el nivel y, si está por debajo del mínimo del depósito, debe repararse la fuga y reemplazarse el líquido.		●	●	●	●	●	●	●	●	●	●

## 11-6 Servicio y mantenimiento

Operaciones de servicio <sup>1</sup>	cada año o cada 10.000 km <sup>2</sup>	1	2	3	4	5	6	7	8	9	10
Líquido de frenos: cambiar.	Consulte el intervalo recomendado en <i>Líquidos y lubricantes recomendados en la página 11-8.</i>										
<b>Dirección<sup>3</sup>, suspensión (delantera y trasera) y neumáticos</b>											
Depósito de la dirección asistida: comprobar el nivel de líquido y rellenarlo, si fuera necesario. Inspeccionar si hay posibles pérdidas.	●	●	●	●	●	●	●	●	●	●	●
Amortiguadores: comprobar su fijación y si hay pérdidas ocasionales.	●	●	●	●	●	●	●	●	●	●	●
Sistema de la dirección: comprobar el juego y el par del sujetador - comprobar si el guardapolvos de la caja de la dirección presenta pérdidas.	●	●	●	●	●	●	●	●	●	●	●
Juntas y guardapolvos: inspeccionar su estado, posición y posibles pérdidas.	●	●	●	●	●	●	●	●	●	●	●
Neumáticos: revise la presión de inflado, el desgaste y algún posible daño; proceda con la rotación de las ruedas y el balanceo, de ser necesario.	●	●	●	●	●	●	●	●	●	●	●
Revise el par de las tuercas sujetadoras de las ruedas.	●	●	●	●	●	●	●	●	●	●	●
<b>Carrocería</b>											
Carrocería y bajos: inspeccionar si hay daños en la pintura o corrosión.	●			●			●				●

## Servicio y mantenimiento 11-7

Operaciones de servicio <sup>1</sup>	cada año o cada 10.000 km <sup>2</sup>	1	2	3	4	5	6	7	8	9	10
Cinturones de seguridad: inspeccionar el estado, par de apriete y funcionamiento de correas, cierres y tornillos de fijación.	●	●	●	●	●	●	●	●	●	●	●
<b>Sistema eléctrico</b>											
Sistema eléctrico: Analizar con el dispositivo "MDI" los códigos de avería del sistema eléctrico almacenados en la memoria del "ECM".	●	●	●	●	●	●	●	●	●	●	●
Dispositivos de iluminación y señalización: comprobar.	●	●	●	●	●	●	●	●	●	●	●
Reglaje de los faros: inspeccionar el ajuste.		●				●					●
Limpiaparabrisas y lavaparabrisas: comprobar el estado de las escobillas y limpiarlas si fuera necesario.	●	●	●	●	●	●	●	●	●	●	●
<p>(1) Si el vehículo pertenece a un programa exclusivo de flotas y/o a compañías de alquiler de vehículos, consulte el cuadernillo "Obtener revisiones específicas para flotas". Para mayor información, contacte a un concesionario Chevrolet.</p> <p>(2) Lo que ocurra primero.</p> <p>(3) Comprobar el nivel de líquido y rellenarlo, si fuera necesario, al final de todos los servicios.</p>											

## 11-8 Servicio y mantenimiento

### Líquidos, lubricantes y piezas recomendados

#### Líquidos y lubricantes recomendados

	Lubricante/líquido	Inspección de nivel	Cambio
Aceite del motor - Motores de 1.8L a GASOLINA y FLEX	Aceite especificado Dexos 1 o equivalente de calidad API SN, ILSAC GF5 o superior y viscosidad SAE 5W30 <sup>1</sup>	Semanal	Cada 5.000 km o 6 meses, lo que ocurra antes, si el vehículo se utiliza en alguna de las condiciones de uso difíciles, o Cada 10.000 km o 12 meses, lo que ocurra antes, si no es aplicable ninguna de las condiciones de uso difíciles. Consulte <i>Condiciones de uso difíciles</i> bajo <i>Información de servicio en la página 11-1</i>
Aceite del motor - 1.3L DIESEL	Aceite de grado Dexos 2 y SAE 5W30	Semanal	Consulte <i>Sistema de control del aceite en la página 10-13</i>

## Servicio y mantenimiento 11-9

	<b>Lubricante/líquido</b>	<b>Inspección de nivel</b>	<b>Cambio</b>
Transmisión manual	Aceite mineral para transmisiones, SAE 75W85, engranajes helicoidales, color rojo	En todas las inspecciones	No requiere cambio
Transmisión automática - en motores a GASOLINA y FLEX	Aceite Dexron VI®	Solamente de haber indicios de pérdidas.	No requiere cambio
Frenos	Líquido de frenos DOT 4	En todas las inspecciones	Obligatorio cada 2 años o 30.000 km, según lo que ocurra primero.
Caja de engranajes de la dirección asistida	Aceite Dexron VI®	En todas las inspecciones	No requiere cambio
Sistema de refrigeración	Agua potable y aditivo para radiador (larga duración - color naranja) Proporción del 35% al 50% de aditivo	Semanal	Cada 150.000 km o 5 años, lo que ocurra primero.
Sistema de aire acondicionado	Gas R134a	Eficiencia del A/A comprobada en inspecciones. Si fuera necesario, realizar una recarga de gas.	No requiere cambio

## 11-10 Servicio y mantenimiento

	Lubricante/líquido	Inspección de nivel	Cambio
Tanque de combustible para arranque en frío	Nafta recomendada con IAD (Índice Anti-Detonante) 95 o RON 100, o grado superior. En ausencia de este combustible, se prefiere nafta con aditivo.	Semanal	---
Combustible recomendado - en motores a GASOLINA	95 octanos o superior. Mínimo: 91 octanos.		
<sup>1</sup> El vehículo se llena en fábrica con aceite DEXOS 1. Consulte "Aceite del motor". <sup>2</sup> Lo que ocurra primero.			

### Peligro

La manipulación de materiales es peligrosa y puede resultar tóxica. Deben manipularse con cuidado. Preste atención a la información que figura en el embalaje.



## Datos técnicos

### Identificación del vehículo

- Número de identificación del vehículo (VIN) ..... 12-1
- Placa de identificación ..... 12-2

### Datos del vehículo

- Datos del motor ..... 12-3
- Pesos del vehículo ..... 12-7
- Dimensiones del vehículo ..... 12-11
- Capacidades y especificaciones ..... 12-12
- Presión de los neumáticos ..... 12-13

## Identificación del vehículo

### Número de identificación del vehículo (VIN)

#### Ubicación del número de chasis

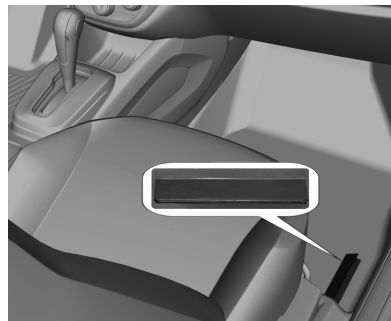

- En el piso, en el lado derecho del asiento del acompañante, debajo de la tapa.

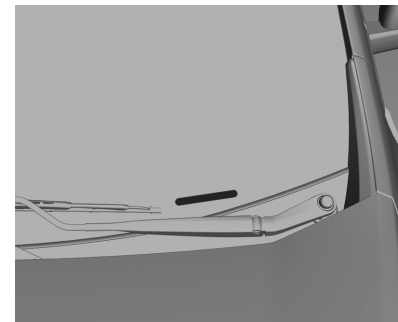

- En el parabrisas, la luneta trasera y las ventanillas laterales.

## 12-2 Datos técnicos

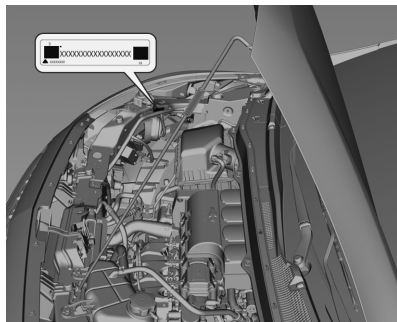

- En el compartimiento del motor.

### Placa de identificación

La placa de identificación está situada en el pilar de la puerta delantera derecha.



**Datos técnicos 12-3****Datos del vehículo****Datos del motor**

<b>MOTOR</b>	<b>1.3L DIESEL</b>	<b>NAFTA 1.8L</b>	<b>1.8L ECONO.FLEX</b>
Combustible	Diesel	Nafta	Etanol/Nafta
Número de cilindros	4	4	4
Número de cojinetes	5	5	5
Orden de encendido	1-3-4-2	1-3-4-2	1-3-4-2
Diámetro del cilindro	69,6 mm	80,5 mm	80,5 mm
Carrera del cilindro	82,0 mm	88,2 mm	88,2 mm
Cilindrada efectiva	1.248 cm <sup>3</sup>	1.796 cm <sup>3</sup>	1.796 cm <sup>3</sup>
Régimen de ralentí	800 rpm (A/A desconectado) 850 rpm (A/A conectado)	750 rpm (A/A desconectado) 850 rpm (A/A conectado)	750 rpm (A/A desconectado) 850 rpm (A/A conectado)
Relación de compresión	16,8	10,5	10,5
Potencia máxima	75 CV (55 kW) a 4000 rpm	105 CV (77,2 kW) a 5600 rpm	106 CV (78 kW) a 5600 rpm (nafta) 108 (79,4 kW) a 5400 rpm (etanol)

**12-4 Datos técnicos**

MOTOR	1.3L DIESEL	NAFTA 1.8L	1.8L ECONO.FLEX
Par máximo	190 Nm a 1750 rpm	161 Nm a 3200 rpm	161 Nm a 3200 rpm 168 Nm a 3200 rpm
Máxima velocidad permitida (gestión del motor)	5180 rpm	MT= 6.300 rpm AT= 6.300 rpm (3.000 rpm en posición N/P/R)	MT= 6.300 rpm AT= 6.300 rpm (3.000 rpm en posición N/P/R)

SISTEMA ELÉCTRICO	1.3L DIESEL	NAFTA 1.8L	1.8L ECONO.FLEX
Batería	12 V 70 Ah	12 V 40 Ah	12 V 40 Ah
Alternador	100A	100A	100A
Bujías	-	BPR6EY-D	BPR6EY-D
Separación entre electrodos	-	0,8 – 0,9 mm	0,8 – 0,9 mm

Motor	1.3L DIESEL	NAFTA 1.8L		1.8L ECONO.FLEX	
Transmisión	MT	MT	AT	MT	AT
1ª marcha	3,73:1	3,73:1	4,449:1	3,73:1	4,449:1
2ª marcha	1,96:1	2,14:1	2,908:1	2,14:1	2,908:1
3ª marcha	1,32:1	1,41:1	1,893:1	1,41:1	1,893:1

## Datos técnicos 12-5

<b>Motor</b>	<b>1.3L DIESEL</b>	<b>NAFTA 1.8L</b>		<b>1.8L ECONO.FLEX</b>	
<b>Transmisión</b>	<b>MT</b>	<b>MT</b>	<b>AT</b>	<b>MT</b>	<b>AT</b>
4ª marcha	0,95:1	1,12:1	1,446:1	1,12:1	1,446: 1
5ª marcha	0,76:1	0,89:1	1,00:1	0,89:1	1,00: 1
6ta. marcha	-	-	0,742:1	-	0,742: 1
Marcha atrás	3,63:1	3,63:1	2,871:1	3,63:1	2,871: 1
Relación del eje	3,74:1	4,19:1	4,11:1	4,19:1	3,72: 1

<b>Velocidades recomendadas para cambios de marcha</b>	<b>1.3L DIESEL / 1.8L NAFTA</b>	<b>1.8L ECONO.FLEX</b>
1ª-2ª	15 Km/h	24 Km/h
2ª-3ª	35 Km/h	37 Km/h
3ª-4ª	50 Km/h	60 Km/h
4ª-5ª	70 Km/h	72 Km/h

<b>FRENOS</b>	
Tipo	Hidráulicos, sistema de frenos de doble circuito en diagonal

## 12-6 Datos técnicos

<b>FRENOS</b>	
Delante	Freno de disco de pinza flotante
Detrás	Sistema de freno de tambor
Líquido	Líquido para servicio pesado DOT 4
Freno de estacionamiento	Freno de servicio trasero

<b>GEOMETRÍA DEL VOLANTE</b>		<b>DIESEL 1.3L / GASOLINA 1.8L / ECONO.FLEX 1.8L</b>
Caída	Delante	-1,36° a 0,14° o -1°21'36" a 0°08'24"
	Detrás	-1,50° a -0,5° o -1°30' a -0°30'
Diferencia de caída (izquierda - derecha)	Delante	-0,75° a 0,75° o -0°45' a 0°45'
	Detrás	
Avance	Delante	3,51° a 5,01° o 3°30'36" a 5°0'36"
Convergencia	Delante	0,2° a 0,6° o 0°12' a 0°36'
	Detrás	-0,11° a 0.89° o -0°6'36" a 0°53'24"
Diámetro de giro		10,88 m

**Datos técnicos 12-7****Pesos del vehículo**

PESOS DEL VEHÍCULO (kg)	MODELO		1.3L DIESEL	NAFTA 1.8L	
			MT <sup>1</sup>	MT <sup>1</sup>	AT <sup>2</sup>
Peso máximo autorizado	LT	5 asientos	1.750	1.712	-
	L TZ	5 asientos	1.750	1.712	1.712
	L TZ	7 asientos	1.810	1.750	1.760
Carga máxima sobre el eje (delantero)	LT	5 asientos	1090	1090	-
	L TZ	5 asientos	1090	1090	1090
	L TZ	7 asientos	1090	1090	1090
Carga máxima sobre el eje (trasero)	LT	5 asientos	1000	1000	-
	L TZ	5 asientos	1000	1000	1000
	L TZ	7 asientos	1000	1000	1000
Peso máximo combinado (remolque sin freno)	LT	5 asientos	2.200	2.162	-
	L TZ	5 asientos	2.200	2.162	2.162
	L TZ	7 asientos	2.260	2.200	2.210
Peso bruto general combinado (remolque con freno)	LT	5 asientos	2.450	2.712	-
	L TZ	5 asientos	2.450	2.712	2.712
	L TZ	7 asientos	2.510	2.750	2.760

## 12-8 Datos técnicos

PESOS DEL VEHÍCULO (kg)	MODELO		1.3L DIESEL	NAFTA 1.8L	
			MT <sup>1</sup>	MT <sup>1</sup>	AT <sup>2</sup>
Masa en orden de marcha (total)	LT	5 asientos	1.244	1.201	-
	LTZ	5 asientos	1.252	1.209	1.225
	LTZ	7 asientos	1.277	1.234	1.249
Masa en orden de marcha (eje delantero)	LT	5 asientos	759	709	-
	LTZ	5 asientos	764	713	735
	LTZ	7 asientos	753	716	737
Masa en orden de marcha (eje trasero)	LT	5 asientos	485	492	-
	LTZ	5 asientos	488	496	490
	LTZ	7 asientos	524	518	512
Carga útil	LT	5 asientos	506	511	-
	LTZ	5 asientos	498	503	487
	LTZ	7 asientos	525	511	511
MT <sup>1</sup> — Transmisión manual AT <sup>2</sup> — Transmisión automática					



**Datos técnicos 12-9**

PESOS DEL VEHÍCULO (kg)	MODELO		1.8L ECONO.FLEX	
			MT <sup>1</sup>	AT <sup>2</sup>
Peso máximo autorizado	LT	Versión base / completa	1.712	1.712
	LTZ	Versión simple	1.750	1.760
Carga máxima sobre el eje (delantero)	LT/LTZ	Versión base / completa	1090	1090
Carga máxima sobre el eje (trasero)	LT/LTZ	Versión base / completa	1000	1000
Peso máximo combinado (remolque sin freno)	LT	Versión base / completa	2.162	2.162
	LTZ	Versión simple	2.200	2.210
Peso bruto general combinado (remolque con freno)	LT	Versión base / completa	2.712	2.712
	LTZ	Versión simple	2.750	2.760
Masa en orden de marcha (total)	LT	Versión base	1.195	1.212
		Versión completa	1.214	1.225
	LTZ	Versión simple	1.235	1.251

## 12-10 Datos técnicos

PESOS DEL VEHÍCULO (kg)	MODELO		1.8L ECONO.FLEX	
			MT <sup>1</sup>	AT <sup>2</sup>
Masa en orden de marcha (eje delantero)	LT	Versión base	705	727
		Versión completa	716	735
	LTZ	Versión simple	716	738
Masa en orden de marcha (eje trasero)	LT LT	Versión base	490	485
		Versión completa	498	490
	LTZ	Versión simple	519	513
Carga útil	LT	Versión base	517	500
		Versión completa	498	487
	LTZ	Versión simple	515	509
MT <sup>1</sup> — Transmisión manual AT <sup>2</sup> — Transmisión automática				

## Dimensiones del vehículo

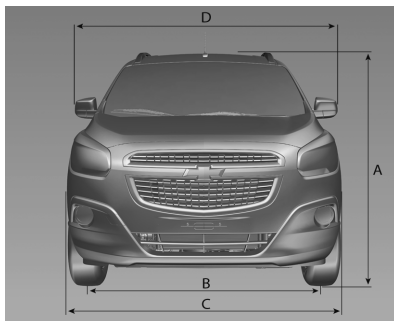

- A. Altura total hasta el techo:
- Motor flex/de gasolina – 1683 mm
  - Motor diesel – 1676 mm
- B. Dibujo:
- Delantera – 1503 mm
  - Trasera – 1509 mm
- C. Ancho total – 1735 mm
- D. Ancho total de retrovisor a retrovisor – 1953 mm

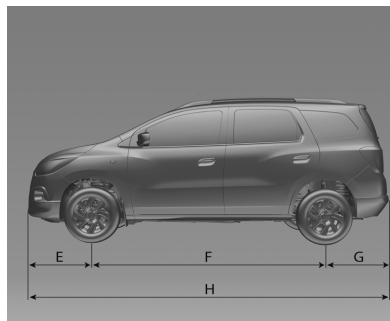

- E. Distancia entre el centro de la rueda delantera y el paragolpes delantero – 870 mm
- F. Ancho de batalla – 2620 mm
- G. Distancia entre el centro de la rueda trasera y el paragolpes trasero – 870 mm
- H. Longitud total – 4360 mm

## 12-12 Datos técnicos

### Capacidades y especificaciones

CAPACIDADES DE LUBRICANTES Y LÍQUIDOS	1.3L DIESEL	GASOLINA 1.8L y ECONO.FLEX
Cárter (incluido el cambio de filtro)	3.50 L	3.50 L
Cárter (sin cambio del filtro)	3.20 L	3.25 L
Transmisión manual, incluida transmisión final	1.60 L	1.60 L
Transmisión automática (volumen total – caja de cambios totalmente vacía)	-	8.25 L
Sistema de refrigeración	5.40 L	5.40 L
Sistema de frenos	0.467 L	0.467 L
Depósito de líquido lavador (igual para las partes delantera y trasera)	2.00 L	2.00 L
Depósito de combustible	53 L	53 L
Depósito para arranque en frío de motores FLEX	-	0.50 L
Gas refrigerante para el aire acondicionado	450 g	450 g
Sistema de dirección hidráulica	0.90 L	0.90 L

**Datos técnicos 12-13**

**Presión de los neumáticos**

Neumático	Hasta 3 ocupantes		Carga completa	
	Delante	Detrás	Delante	Detrás
195/65 R15	35 psi (240 kPa)	35 psi (240 kPa)	35 psi (240 kPa)	35 psi (240 kPa)
Rueda de auxilio temporal	60 psi (415 kPa)			

psi = lbf/pul<sup>2</sup>

**Nota:** En los vehículos equipados con ruedas de auxilio temporales (que difieren de las ruedas de uso regular), se recomienda utilizarlas por distancias menores a los 100 km y a velocidades menores a los 80 Km/h, y no se deben incluir en la rotación de las ruedas debido a la diferencia del tamaño.

## Información del cliente 13-1

### Información del cliente

#### Información del cliente

Oficinas de asistencia al cliente ..... 13-1

### Información del cliente

#### Oficinas de asistencia al cliente

#### CAC: Centro de atención al cliente de Chevrolet



Puede contactar directamente con General Motors de forma gratuita desde cualquier lugar del país llamando al teléfono:

- **Brasil 0800-702-4200**

- **Argentina 0800-888-2438**
- **Uruguay 0800-24389**
- **Paraguay 009-800-542-0087**

Para agilizar la asistencia del CAC, tenga a mano la siguiente información:

- Número de identificación del vehículo - VIN (número de chasis).
- Nombre del concesionario o reparador autorizado Chevrolet que le atendió.
- Fecha de venta y kilometraje actual del vehículo.

#### Servicio de Asistencia en Carretera Chevrolet

El manual de las condiciones generales del programa Road Service viene incluido en el kit de información general que se entrega al propietario de un Chevrolet.

**ÍNDICE i-1**

<b>A</b>	
Accesorios y modificaciones del vehículo .....	10-2
Aceite	
Indicador de presión .....	5-19
Motor .....	10-11
Sistema de vida útil del aceite del motor .....	10-13
Acústicos, Avisos .....	5-31
Advertencias .....	iii
Atención y Peligro .....	iii
Airbags	
Comprobación del sistema .....	3-15
Delanteros .....	3-16
Indicador de los pretensores de cinturones de seguridad .....	5-19
Ajuste manual .....	2-11
Ajustes	
Asiento, Conducción inicial .....	3-2
Anillos de sujeción .....	4-6
Antirrobo	
Sistema de alarma .....	2-8
Apoyacabezas .....	3-1

Áreas portaobjetos	
Guantera .....	4-2
Información sobre la carga del vehículo .....	4-9
Panel de mandos .....	4-1
Sistema de portaequipajes del techo .....	4-8
Arranque con cables .....	10-45
Arranque del motor .....	9-14
Asientos	
Ajuste, Delantero .....	3-3
Apoyacabezas .....	3-1
Asiento de la tercera fila .....	3-2
Posición, Delantero .....	3-2
Segunda fila .....	3-4
Asientos de la segunda fila .....	3-4
Asientos de la tercera fila .....	3-7
Asientos delanteros	
Ajuste .....	3-2, 3-3
Asientos infantiles	
Bebés y niños pequeños .....	3-22
Niños mayores .....	3-20
Sistemas .....	3-24
Asistencia al cliente	
Oficinas .....	13-1

Asistente de estacionamiento .....	9-26
Atención, Peligro y Advertencias .....	iii
Automática	
Transmisión .....	9-18
Automático	
Cerraduras de las puertas .....	2-5
Auxiliares	
Dispositivos .....	7-38, 7-46
Avería, transmisión automática .....	9-20
Avisos acústicos .....	5-31

**B**

Balizas .....	6-2
Batería .....	10-20
Arranque con cables .....	10-45
Interruptor de desconexión .....	10-3
Protección contra descarga .....	6-6
Bebés y niños pequeños, Asientos .....	3-22
Bluetooth	
Descripción general .....	7-74, 7-80
Bocina .....	5-12

## i-2 ÍNDICE

### C

Calefacción y aire acondicionado .....	8-1	Cinturones de seguridad .....	3-11	Conducción (cont.)	
Calefactados		Cinturón abdominal .....	3-15	Programas electrónicos .....	9-20
Ventanilla trasera .....	2-14	Recordatorios .....	5-19	Recuperación de una salida de la carretera .....	9-7
Capacidades y especificaciones .....	12-12	Tres puntos .....	3-13	Reducción del consumo .....	9-2
Capó .....	10-6	Uso durante el embarazo .....	3-14	Salida de la carretera .....	9-7
Carga del vehículo .....	4-9	Combustible		Si el vehículo está atascado .....	9-13
Carreteras		Aditivos .....	9-32	Conducción defensiva .....	9-3
Conducción, mojado .....	9-9	Conducción económica .....	9-2	Control	
Catalizador .....	9-17	Indicador de advertencia de combustible bajo .....	5-23	Indicador del motor .....	5-20
Ceniceros .....	5-16	Medidor .....	5-18	Control de cruceo	
Centro de información del conductor .....	5-27	Recomendado .....	9-28	Indicador .....	5-26
Cerraduras		Testigo de advertencia de cambio del filtro .....	5-24	Control de velocidad	
Cierre centralizado .....	2-5	Compartimento .....	4-3	crucero .....	9-24
Protección del bloqueo .....	2-6	Carga .....	4-3	Control del vehículo .....	9-3
Puerta automática .....	2-5	Compartimento de carga .....	4-3	Control remoto .....	2-2
Puertas .....	2-4	Cubierta .....	4-4	Radio .....	2-2
Cierre centralizado .....	2-5	Computadora de a bordo .....	5-31	Cuando llega el momento de cambiar por neumáticos nuevos .....	10-40
Cinturón abdominal .....	3-15	Computadora, Viaje .....	5-31	Cubierta antiempañado de luces .....	6-3
Cinturón de seguridad de tres puntos .....	3-13	Conducción		Cubiertas .....	6-3
		Carreteras mojadas .....	9-9	Compartimento de carga .....	4-4
		Defensiva .....	9-3	Luces empañadas .....	6-3
		Medio ambiente .....	9-2	Taza de rueda .....	10-41
		Pendientes y carreteras de montaña .....	9-12		



**ÍNDICE i-3**

Odómetro . . . . .	5-17	Dirección . . . . .	9-6	Especificaciones y capacidades . . . . .	12-12
Parcial . . . . .	5-17	Ajuste del volante . . . . .	5-11	Espejos retrovisores . . . . .	2-12
Odómetro parcial . . . . .	5-17	Controles del volante . . . . .	5-11	Abatibles . . . . .	2-11
Cuidado del aspecto		Líquido, dirección asistida . . . . .	10-18	Encendido . . . . .	2-11
Exterior . . . . .	10-49	Dispositivos		Manual . . . . .	2-11
Interior . . . . .	10-51	Auxiliares . . . . .	7-38, 7-46	Retrovisor manual . . . . .	2-12
Cuidado del vehículo				Espejos retrovisores	
Presión de los neumáticos . . . . .	10-37			abatibles . . . . .	2-11
		<b>E</b>		Estacionamiento . . . . .	9-15
		Elevación del vehículo, neumáticos . . . . .	10-3	Freno . . . . .	9-24
<b>D</b>		Embarazo, uso de los cinturones de seguridad . . . . .	3-14	Indicador del sensor por ultrasonidos . . . . .	5-22
Datos del motor . . . . .	12-3	Emergencia		Sobre superficies inflamables . . . . .	9-16
Datos técnicos		Balizas . . . . .	6-2		
Presión de los neumáticos . . . . .	12-13	Encendedor de cigarrillos . . . . .	5-15	<b>F</b>	
Depósito de combustible		Encendedor, cigarrillos . . . . .	5-15	Faro antiniebla delantero	
Arranque en frío . . . . .	9-32	Encendido		Indicador . . . . .	5-26
Depósito de combustible para arranque en frío . . . . .	9-32	Espejos retrovisores . . . . .	2-11	Faros . . . . .	10-24
Descripción general,		Líquido de la dirección . . . . .	10-18	Guiños . . . . .	6-2
Sistema de infoentretenimiento . . . . .	7-5, 7-7	Protección, batería . . . . .	6-6	Indicador de luz alta encendida . . . . .	5-25
Dimensiones		Testigo de potencia reducida del motor . . . . .	5-24	Luces de circulación	
Vehículo . . . . .	12-11	Ventanillas . . . . .	2-13	diurna (DRL) . . . . .	6-2
Dimensiones del vehículo . . . . .	12-11	Entrada de aire . . . . .	8-5	Luz alta . . . . .	6-1

## i-4 ÍNDICE

Faros (cont.)	
Luz indicadora de las luces de funcionamiento diurno (DRL) .....	5-25
Recordatorio de luces encendidas .....	5-26
Sustitución de las lámparas .....	10-23
Faros antiniebla	
Sustitución de las lámparas .....	10-25
Filtro	
Combustible diesel .....	10-21
Partículas diesel .....	9-16
Filtro de combustible diesel .....	10-21
Filtro de partículas diesel .....	9-16
Filtro,	
Depurador de aire del motor .....	10-14
Filtro/depurador de aire, Motor .....	10-14

Frenos .....	9-5, 9-22, 10-19
Antibloqueo .....	9-23
Asistente .....	9-24
Estacionamiento .....	9-24
Indicador de advertencia del sistema de frenos y embrague .....	5-21
Líquido .....	10-19
Funcionamiento regular del aire acondicionado .....	8-5
Funcionamiento, Sistema de infoentretenimiento .....	7-9, 7-12
Fusibles .....	10-28
Caja de fusibles del compartimento del motor .....	10-29
Caja de fusibles del tablero de instrumentos ...	10-33
<b>G</b>	
Guantera .....	4-2
Luces .....	6-5
Guiños .....	6-2

## H

Herramientas .....	10-36
Hora .....	5-14

## I

Identificación del vehículo	
Placa .....	12-2
Iluminación	
Control de la iluminación .....	6-4
Entrada .....	6-5
Salida .....	6-6
Iluminación de entrada .....	6-5
Iluminación de salida .....	6-6
Iluminación del tablero de instrumentos .....	10-28
Indicador	
Filtro de partículas diesel .....	5-23
Pre calentamiento .....	5-22
Indicador de advertencia de combustible bajo .....	5-23
Indicador de averías (MIL) .....	5-20
Indicador de luz alta encendida .....	5-25

**ÍNDICE i-5**

Indicador del sensor del asistente de estacionamiento por ultrasonidos .....	5-22
Indicador del sistema de carga .....	5-20
Indicadores	
Control .....	5-18
Indicadores de control .....	5-18
INFOCARD .....	2-2
Infoentrenamiento .....	7-1
Información	
Servicio .....	11-1
Información de servicio .....	11-1
Información sobre emisiones .....	10-4
Información sobre la carga del vehículo .....	4-9
Inmovilización del vehículo .....	10-4
Inmovilizador .....	2-10
Indicador .....	5-24
Intermitentes delanteros .....	10-25
Interrupción de corriente .....	9-20
Interrupción, desconexión de la batería .....	10-3
Introducción .....	iii, 7-3

**L**

Levantavidrios manuales .....	2-13
Limpia/lavaluneta .....	5-13
Limpialuneta	
Lavaluneta .....	5-13
Limpieza	
Cuidado exterior .....	10-49
Cuidado interior .....	10-51
Líquido	
Dirección asistida .....	10-18
Frenos .....	10-19
Líquido de lavado .....	10-18
Líquido de lavado .....	10-18
Líquidos y lubricantes	
recomendados .....	11-8
Llave de las luces .....	6-1
Llaves .....	2-1
Luces	
Advertencia de cambio del filtro de combustible .....	5-24
Advertencia de combustible bajo .....	5-23
Advertencia de temperatura del refrigerante del motor .....	5-22

Luces (cont.)	
Advertencia del sistema antibloqueo de frenos (ABS) .....	5-21
Airbags y pretensores de cinturones de seguridad .....	5-19
Antiniebla delanteras .....	6-3
Aplicación del freno de pedal .....	5-25
Circulación diurna (DRL) .....	6-2
Control de crucero .....	5-26
Cortesía .....	6-4
Cubierta antiempañado .....	6-3
Faro antiniebla delantero .....	5-26
Guantera .....	6-5
Guiños .....	6-2
Indicador de averías .....	5-20
Inmovilizador .....	5-24
Interior .....	10-28
Lectura .....	6-5
Llave de las luces .....	6-1
Luces de funcionamiento diurno (DRL) .....	5-25
Luces traseras .....	10-26
Luz alta .....	6-1
Luz alta encendida .....	5-25
Luz de giro delantera .....	10-25



**ÍNDICE i-7****Motor (cont.)**

Sistema de vida útil del aceite .....	10-13
Testigo de potencia reducida .....	5-24
Ventilador .....	10-17

**N****Neumáticos**

Cuando llega el momento de cambiar por neumáticos nuevos .....	10-40
Designaciones .....	10-37
Elevación del vehículo .....	10-3
Revisión .....	10-38
Rotación .....	10-39
Sustitución de ruedas .....	10-41
<b>Neumáticos y llantas</b>	
Tipos .....	10-40
Neumáticos y ruedas .....	10-37
Niños mayores, Asientos .....	3-20

**P**

Palanca selectora .....	9-18
Panel de mandos	
Área portaobjetos .....	4-1
Pantalla	
Información gráfica .....	5-30
Pantalla de información gráfica .....	5-30
Pantalla de la transmisión .....	9-18
Pantallas	
Transmisión automática .....	9-18
Parabrisas	
Limpia/lavaparabrisas .....	5-12
Parasoles .....	2-15
Peligro, Advertencias y Atención .....	iii
Pendientes y carreteras de montaña .....	9-12
Personalización	
Vehículo .....	5-34
Pesos	
Vehículo .....	12-7
Pesos del vehículo .....	12-7
Placa de identificación .....	12-2

**Portaobjetos**

Compartimento de carga .....	4-3
Cubierta del compartimento de carga .....	4-4
Matafuegos .....	4-7
Vehículo .....	10-4
Portavasos .....	4-2
Portón trasero .....	2-7
Presión	
Neumático .....	12-13
Presión de los neumáticos .....	12-13
Profundidad del dibujo de la banda de rodamiento .....	10-38
Programas electrónicos de conducción .....	9-20
<b>Puerta</b>	
Abierta - Luz .....	5-26
Bloqueos manuales de puertas .....	2-4
Cierre centralizado .....	2-5
<b>Purga</b>	
Sistema de combustible diesel .....	10-22
Purga del sistema de combustible diesel .....	10-22

**i-8 ÍNDICE****R**

Radio	
Personalización .....	7-64, 7-68
Radio AM-FM .....	7-17, 7-22
Radios	
Radio AM-FM .....	7-17, 7-22
Recalentamiento, Motor .....	10-15
Recomendado	
Combustible .....	9-28
Refrigerante	
Indicador de advertencia de temperatura del motor ...	5-22
Motor .....	10-14
Reloj .....	5-14
Remolcado	
Otro vehículo .....	10-48
Vehículo .....	10-47
Reproductor de CD .....	7-27
Reproductores de audio .....	7-27
CD .....	7-27
Rodaje de un vehículo	
nuevo .....	9-14
Rodaje, vehículo nuevo .....	9-14
Rotación, neumáticos .....	10-39
Ruedas	
Sustitución .....	10-41

Ruedas y neumáticos .....	10-37
---------------------------	-------

**S**

Salida de la carretera .....	9-7
Conducción .....	9-7
Recuperación .....	9-7
Salidas de aire fijas .....	8-5
Salidas de aire regulables .....	8-4
Señalización de giros y cambios de carril .....	6-3
Señalización, giros y cambio de carril .....	6-3
Servicio	
Accesorios y modificaciones del vehículo .....	10-2
Indicador de servicio del motor .....	5-20
Operaciones realizadas por el propio usuario .....	10-5
Urgente del vehículo - indicador .....	5-20
Servicio y mantenimiento	
Información de servicio .....	11-1

Sistema	
Infoentrenamiento .....	7-1
Portaequipajes del techo .....	4-8
Sistema antibloqueo de frenos (ABS) .....	9-23
Indicador de advertencia .....	5-21
Sistema de airbags	
frontales .....	3-16
Sistema de alarma	
Antirrobo .....	2-8
Sistema de audio	
Antena de mástil fijo .....	7-27
Función antirrobo .....	7-4
Sistema de portaequipajes del techo .....	4-8
Sistema eléctrico	
Caja de fusibles del compartimento del motor .....	10-29
Caja de fusibles del tablero de instrumentos ...	10-33
Fusibles .....	10-28
Sistemas antirrobo	
Inmovilizador .....	2-10

**ÍNDICE i-9**

Sistemas de climatización	8-1
Aire acondicionado	8-1
Calefacción	8-1
Sustitución de las escobillas de los limpiaparabrisas	10-22
Sustitución de las escobillas, Limpiaparabrisas	10-22
Sustitución de las lámparas Faros	10-23, 10-24
Iluminación del tablero de instrumentos	10-28
Intermitentes delanteros	10-25
Luces de la patente	10-27
Luces de posición laterales	10-25
Luces interiores	10-28
Luces traseras	10-26
Tercera luz de freno	10-27

**T**

Tacómetro	5-17
Taza de rueda	10-41
Teléfono Bluetooth	7-74, 7-80
Manos libres	7-92, 7-103
Teléfono con manos libres	7-92, 7-103
Temperatura Exterior	5-14
Temperatura exterior	5-14
Tercera luz de freno	10-27
Termómetro Temperatura exterior	5-14
Testigo de advertencia de cambio del filtro de combustible	5-24
Testigo de aplicación del freno de pedal	5-25
Testigo de potencia reducida del motor	5-24
Testigo de precalentamiento	5-22
Testigo del filtro de partículas diesel	5-23
Transmisión Automática	9-18

Transmisión automática Avería	9-20
Interrupción de corriente	9-20
Modo manual	9-19
Palanca selectora	9-18
Pantalla de la transmisión	9-18
Programas electrónicos de conducción	9-20
Transmisión manual	9-21
Triángulo de advertencia	4-6
Triángulo, Advertencia	4-6

**U**

Uso del presente manual	iii
-------------------------	-----

**V**

Vehículo Control	9-3
Indicador de revisión urgente	5-20
Mensajes	5-30
Número de identificación (VIN)	12-1

## i-10 ÍNDICE

---

Vehículo (cont.)	
Personalización .....	5-34
Remolcado .....	10-47
Remolque de otro vehículo .....	10-48
Vehículo atascado .....	9-13
Velocímetro .....	5-16
Ventanillas	
Calefactadas, traseras .....	2-14
Encendido .....	2-13
Manual .....	2-13
Ventanillas traseras	
Calefactados .....	2-14
Ventilación	
Aire ajustable .....	8-4
Salidas de aire fijas .....	8-5
Ventilador	
Motor .....	10-17
Vista general	
Tablero de instrumentos .....	5-3
Vista general del tablero de instrumentos .....	1-2, 5-3



## Cuadro de Control de las Inspecciones

### Instrucciones para uso

La concesionaria que va a efectuar el servicio debe sellar y firmar el cuadro correspondiente a la inspección efectuada, indicando el kilometraje, el n° de la Orden de Servicio y la fecha en que el servicio fue efectuado.

### Inspección de Entrega

Fecha: ..... / ..... / .....

Sello Concesionario

Orden de Servicio: ..... km: .....

### 1ª Inspección Especial a los 10.000 km

Fecha: ..... / ..... / .....

Sello Concesionario

Orden de Servicio: ..... km: .....

### 2ª Inspección a los 20.000 km

Fecha: ..... / ..... / .....

Sello Concesionario

Orden de Servicio: ..... km: .....

### 3ª Inspección a los 30.000 km

Fecha: ..... / ..... / .....

Sello Concesionario

Orden de Servicio: ..... km: .....

### 4ª Inspección a los 40.000 km

Fecha: ..... / ..... / .....

Sello Concesionario

Orden de Servicio: ..... km: .....

### 5ª Inspección a los 50.000 km

Fecha: ..... / ..... / .....

Sello Concesionario

Orden de Servicio: ..... km: .....

### 6ª Inspección a los 60.000 km

Fecha: ..... / ..... / .....

Sello Concesionario

Orden de Servicio: ..... km: .....

### 7ª Inspección a los 70.000 km

Fecha: ..... / ..... / .....

Sello Concesionario

Orden de Servicio: ..... km: .....

## Cuadro de Control de las Inspecciones

### 8ª Inspección a los 80.000 km

Fecha: ..... / ..... / .....

Sello Concesionario

Orden de Servicio: ..... km: .....

### 9ª Inspección a los 90.000 km

Fecha: ..... / ..... / .....

Sello Concesionario

Orden de Servicio: ..... km: .....

### 10ª Inspección a los 100.000 km

Fecha: ..... / ..... / .....

Sello Concesionario

Orden de Servicio: ..... km: .....

### 11ª Inspección a los 110.000 km

Fecha: ..... / ..... / .....

Sello Concesionario

Orden de Servicio: ..... km: .....

### 12ª Inspección a los 120.000 km

Fecha: ..... / ..... / .....

Sello Concesionario

Orden de Servicio: ..... km: .....

### 13ª Inspección a los 130.000 km

Fecha: ..... / ..... / .....

Sello Concesionario

Orden de Servicio: ..... km: .....

### 14ª Inspección a los 140.000 km

Fecha: ..... / ..... / .....

Sello Concesionario

Orden de Servicio: ..... km: .....

### 15ª Inspección a los 150.000 km

Fecha: ..... / ..... / .....

Sello Concesionario

Orden de Servicio: ..... km: .....

### 16ª Inspección a los 160.000 km

Fecha: ..... / ..... / .....

Sello Concesionario

Orden de Servicio: ..... km: .....

MY15\_Spin\_PN52092864\_ESP\_05162014\_V0.3